

Technische fiche :

# KLASSIEKE BALENKLEM



## Voordelen voor de klant

- Eenvoudig te gebruiken en efficiënt accessoire.
- Hanteert een ronde baal of tot 2 rechthoekige balen.
- Afgeronde smeedijzeren tanden die een nauwkeurige en schone penetratie in het materiaal bieden.
- Optioneel: bajonettandhouder 2 tanden (680 mm / 27 in, Ø 35) die een uitstekende stabiliteit garanderen tijdens het hanteren van rechthoekige balen.

## Technische kenmerken

- Tandens 2x3 of 2x4.
- Gesynchroniseerde sluiting.
- Uitstekende hefcapaciteit van 1000 kg / 2205 lb of 1200 kg / 2646 lb aan 800 mm / 31 lb.
- Hanteert 1 ronde baal met een Ø van 1,8 m / 6 ft maximum voor 2x4 en Ø 1,5 m / 5 ft van 2 m / 7 ft voor 2x3.
- Hanteert 2 rechthoekige balen met een maximale hoogte van 0,8 m / 3 ft elk.

[De 3D-foto bovenaan deze pagina is to odniesienie CLBR 2x3 - 52001013].

Hoedanigheid		CLBR 2x3	PBG 2x4
Capaciteit (kg)		1200	1800
Gewicht			
Gewicht (kg)		235	235
Gewicht en afmetingen			
Totale hoogte (mm)	h17	1382	1381
Totale lengte (mm)	l1	1082	1031
Lengte vorken (mm)	l	335	335
Breedte (mm)		1090	1090
Lengte armen (mm)		700	600
Operationele parameters			
Machine-apparatuur			
Tanden / Vingers		2 / 3	2 / 4
Opening minimum (mm)		186	112
Opening maximum (mm)		1960	1770
Minimum spreiding vorken (mm)	b5	335	350

Machine compatibiliteit	CLBR 2x3	PBG 2x4
Referentienummer	52001013	757612
ALT950	X	X
MLA-T 533-145 V+ - ST5	X	X
MLT 420-60 H	X	X
MLT 625-75 H	X	X
MLT 630-115	X	X
MLT 630-115 V	X	X
MLT 630-115 V CP	X	X
MLT 635-130 PS+	X	X
MLT 635-140 V+	X	X
MLT 730-115 V	X	X
MLT 730-115 V CP	X	X
MLT 733-115 LSU	X	X
MLT 737-130 PS+	X	X
MLT 741-130 PS+	X	X
MLT 741-140 V+	X	X
MLT 841-145 PS+	X	X
MLT 850-145 V+	X	X
MLT 940-140 V+	X	X
MLT 961-160 V+ L	X	X
MLT 1041-145 PS+L	X	X
MLFX 625-75 H	X	X
MLFX 732	X	X
MLFX 735 T LSU	X	X
MLFX 737-130 PS+	X	X
MLFX 741 T LSU	X	X
MLFX 841 - 145 PS+	X	X
MLFX 850-145 V+	X	X
MLFX 961-160 V+ L	X	X
MLFX 1041-145 PS+L	X	X
MLT 630-105 ST4 <b>OLD</b>	X	X
MLT 630-105 V CP ST4 <b>OLD</b>	X	X
MLT 630-105 V ST4 <b>OLD</b>	X	X
MLT 635-130 PS+ ST4 <b>OLD</b>	X	X
MLT 635-140 V+ ST4 <b>OLD</b>	X	X
MLT 730-115 V CP ST4 <b>OLD</b>	X	X
MLT 730-115 V ST4 <b>OLD</b>	X	X
MLT 733-115 <b>OLD</b>	X	X
MLT 733-115 LSU ST4 <b>OLD</b>	X	X
MLT 733-115 ST4 <b>OLD</b>	X	X
MLT 737-130 PS+ ST4 <b>OLD</b>	X	X
MLT 741-140 V+ ST4 <b>OLD</b>	X	X
MLT 840-145 PS+ <b>OLD</b>	X	X
MLT 845-100 H <b>OLD</b>	X	X
MLT 845-120 <b>OLD</b>	X	X
MLT 940-140 V+ ST4 <b>OLD</b>	X	X
MLT 961-145 V+ L <b>OLD</b>	X	X
MLT 1040-145 PS+ L <b>OLD</b>	X	X
MLFX 737-130 PS+ <b>OLD</b>	X	X
MLFX 741-140 V+ S1 <b>OLD</b>	X	X
MLFX 840-140 PS+ <b>OLD</b>	X	X
MLFX 845-120 <b>OLD</b>	X	X
MLFX 845-120 H <b>OLD</b>	X	X
MLFX 961-145 V+ L <b>OLD</b>	X	X
MLFX 1040-140 PS+ L <b>OLD</b>	X	X

TABEL VAN SYMBOLEN					
	Geen aanleg vereist		Hydraulische leiding		Hydraulische retour naar tank



Elektrische voorbereiding



Voorpositionering platform



Voorpositionering bandenlichter,  
cilinderlichter

## Klassieke balenklem - Tekening met afmetingen

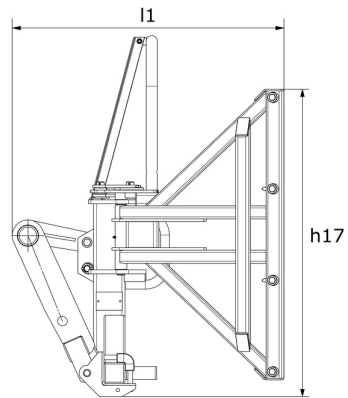
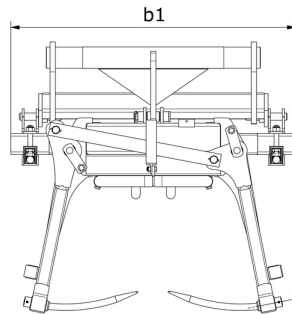



 **MANITOU**  
**HANDLING YOUR WORLD**

**Hoofdkantoor**

B.P. 249 - 430 rue de l'Aubinière

44150 Ancenis Cedex - Frankrijk

Tel.: 00 33 (0)2 40 09 10 11 - Fax: 00 33 (0)2 40 09 10 97

[www.manitou.com](http://www.manitou.com)



Deze brochure beschrijft versies en con guratie-opties voor Manitou-producten die met verschillende apparatuur kunnen worden uitgerust. De uitrusting die in deze brochure wordt beschreven, kan standaard, optioneel of niet leverbaar zijn, afhankelijk van de uitvoering. Manitou behoudt zich het recht voor om de weergegeven en beschreven speci caties op elk moment en zonder kennisgeving vooraf te wijzigen. De fabrikant is niet aansprakelijk voor de gegeven speci caties. Neem voor meer informatie contact op met uw Manitou-dealer. Niet-contractueel document. De productbeschrijvingen kunnen afwijken van de werkelijke producten. De lijst met speci caties is niet allesomvattend. De logo's en visuele identiteit van het bedrijf zijn eigendom van Manitou en mogen niet zonder toestemming worden gebruikt. Alle rechten voorbehouden. De foto's en diagrammen in deze brochure zijn uitsluitend bedoeld voor raadpleging en informatie.

MANITOU BF SA - Naamloze vennootschap met raad van bestuur - Aande- lenkapitaal: 39.668.399 euro - 857 802 508 RCS Nantes