

Karta danych technicznych :

CHWYTAK DO BEL KLASYCZNY



Korzyści dla klienta

- Łatwe w użyciu i skuteczne narzędzie.
- Może podnosić 1 belę okrągłą lub 2 bele prostokątne równocześnie.
- Zaokrąglone zęby ze stali kutej zapewniają precyzyjną penetrację materiałów.
- Opcjonalnie: 2 zęby dolne (680 mm / 27 in, Ø 35 mm / 1 in) zapewniające doskonałą stabilność podczas transportu bel prostokątnych.

Charakterystyka techniczna

- 2x4 lub 2x3 zęby.
- Zamykanie synchroniczne.
- Doskonały udźwig maksymalny 1000 kg / 2205 lb lub 1200 kg / 2646 lb wysokość 800 mm / 31 lb.
- Może podnosić 1 belę okrągłą Ø maksymalna 1,8 m / 6 ft model 2x4 i Ø od 1,5 m / 5 ft do 2 m / 7 ft model 2x3.
- Może podnosić 2 bele prostokątne o wys. maks. 0,8 m / 3 ft każda.

[Zdjęcie 3D u góry tej strony to odniesienie CLBR 2x3 - 52001013].

Pojemność		CLBR 2x3	PBG 2x4
Pojemność (kg)		1200	1800
Weight			
Masa całkowita (kg)		235	235
Waga i wymiary			
Wysokość całkowita (mm)	h17	1382	1381
Długość całkowita (mm)	l1	1082	1031
Długość wideł (mm)	l	335	335
Szerokość (mm)		1090	1090
Długość ramienia (mm)		700	600
Parametry robocze			
Wyposażenie maszyny			
Zęby / Palce		2 / 3	2 / 4
Otwarcie minimalne (mm)		186	112
Otwarcie maksymalne (mm)		1960	1770
Minimalny rozstaw wideł (mm)	b5	335	350

Kompatybilność maszyn	CLBR 2x3	PBG 2x4
Numer katalogowy	52001013	757612
ALT950	X	X
MLA-T 533-145 V+ - ST5	X	X
MLT 420-60 H	X	X
MLT 625-75 H	X	X
MLT 630-115	X	X
MLT 630-115 V	X	X
MLT 630-115 V CP	X	X
MLT 635-130 PS+	X	X
MLT 635-140 V+	X	X
MLT 730-115 V	X	X
MLT 730-115 V CP	X	X
MLT 733-115 LSU	X	X
MLT 737-130 PS+	X	X
MLT 741-130 PS+	X	X
MLT 741-140 V+	X	X
MLT 841-145 PS+	X	X
MLT 850-145 V+	X	X
MLT 940-140 V+	X	X
MLT 961-160 V+ L	X	X
MLT 1041-145 PS+L	X	X
MLFX 625-75 H	X	X
MLFX 732	X	X
MLFX 735 T LSU	X	X
MLFX 737-130 PS+	X	X
MLFX 741 T LSU	X	X
MLFX 841 - 145 PS+	X	X
MLFX 850-145 V+	X	X
MLFX 961-160 V+ L	X	X
MLFX 1041-145 PS+L	X	X
MLT 630-105 ST4 OLD	X	X
MLT 630-105 V CP ST4 OLD	X	X
MLT 630-105 V ST4 OLD	X	X
MLT 635-130 PS+ ST4 OLD	X	X
MLT 635-140 V+ ST4 OLD	X	X
MLT 730-115 V CP ST4 OLD	X	X
MLT 730-115 V ST4 OLD	X	X
MLT 733-115 OLD	X	X
MLT 733-115 LSU ST4 OLD	X	X
MLT 733-115 ST4 OLD	X	X
MLT 737-130 PS+ ST4 OLD	X	X
MLT 741-140 V+ ST4 OLD	X	X
MLT 840-145 PS+ OLD	X	X
MLT 845-100 H OLD	X	X
MLT 845-120 OLD	X	X
MLT 940-140 V+ ST4 OLD	X	X
MLT 961-145 V+ L OLD	X	X
MLT 1040-145 PS+ L OLD	X	X
MLFX 737-130 PS+ OLD	X	X
MLFX 741-140 V+ S1 OLD	X	X
MLFX 840-140 PS+ OLD	X	X
MLFX 845-120 OLD	X	X
MLFX 845-120 H OLD	X	X
MLFX 961-145 V+ L OLD	X	X
MLFX 1040-140 PS+ L OLD	X	X

TABELA SYMBOLI					
	Nie jest wymagana predyspozycja		Przewód hydrauliczny		Powrót oleju hydraulicznego do zbiornika



Predyspozycja elektryczna



Predyspozycja platformy

Predyspozycja zacisków opon,
zacisków cylindrów

Chwytek do bel klasyczny - Rysunek wymiarowy

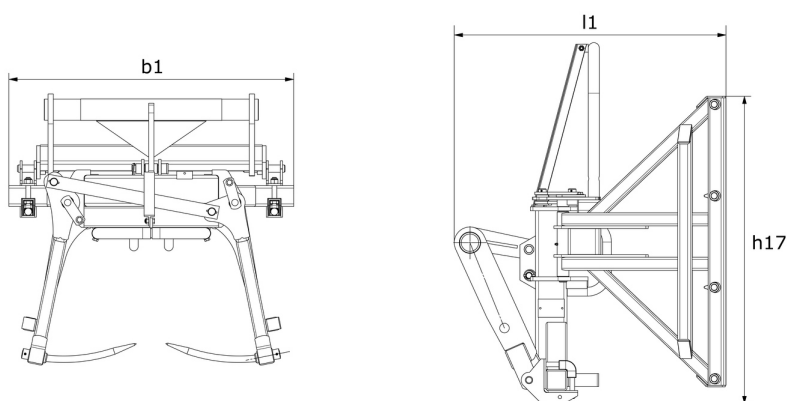



MANITOU HANDLING YOUR WORLD

Siedziba główna

B.P. 249 - 430 rue de l'Aubinière

44150 Ancenis Cedex - France

Tel: +33 (0)2 40 09 10 11 - Fax: +33 (0)2 40 09 10 97

www.manitou.com



Niniejsza publikacja opisuje wersje i możliwości konfiguracji produktów Manitou, które mogą różnić się wyposażeniem. Wyposażenie przedstawione w niniejszej broszurze może być standardowe, opcjonalne lub niedostępne w zależności od wersji. Manitou zastrzega sobie prawo do zmiany opisanych i przedstawionych specyfikacji w dowolnym momencie bez uprzedzenia. Przedstawione specyfikacje nie są wiążące dla producenta. Aby uzyskać więcej szczegółów, należy skontaktować się z dealerm Manitou. Dokument niebędący umową. Prezentacja i wizualizacje produktów nie są umowne. Loga i identyfikacja wizualna firmy są własnością Manitou i nie mogą być wykorzystywane bez zgody. Wszelkie prawa zastrzeżone. Zdjęcia i schematy zawarte w niniejszej broszurze służą wyłącznie celom poglądowym.
Manitou BF SA - Spółka akcyjna z Radą Dyrektorów - Kapitał zakładowy: 39 668 399 euro - 857 802 508 RCS Nantes