

Karta danych technicznych :

# CHWYTAK DO BEL WZMOCNIONY



## Korzyści dla klienta

- Łatwy i pewny chwyt.
- Oszczędność czasu - narzędzie kompatybilne.
- Może podnosić 2 bele okrągłe lub 3 bele prostokątne równocześnie.
- Doskonała stabilność podczas transportu bel kwadratowych z opcjonalnymi zębami dolnymi.







## Charakterystyka techniczna

- Zaokrąglone zęby 2x4 ze stali kutej.
- Zamknięcie synchroniczne.
- Imponujący udźwig maksymalny 1800 kg / 3969 lb.
- Może podnosić 1 lub 2 bele okrągłe: maksymalnie 1,80 m.
- Może podnosić 2 bele prostokątne: wysokość 1,2 m / 4 ft.
- Może podnosić 3 bele prostokątne: wysokość 0,8 m / 3 ft każda.
- Opcjonalnie: 2 dolne zęby 680 mm / 27 in Ø 35 mm / 1 in nr ref. 790521 - zestaw części zamiennych.

[Zdjęcie 3D u góry tej strony to odniesienie P2BG 2x4 - 790518].

Pojemność		Lower Tines	P2B6 2x4
Pojemność (kg)		-	1800
Weight			
Masa całkowita (kg)		35	283
<b>Waga i wymiary</b>			
Wysokość całkowita (mm)	h17	-	1776
Długość całkowita (mm)	l1	680	1047
Szerokość (mm)		-	1090
Długość ramienia (mm)		-	600
<b>Parametry robocze</b>			
Wyposażenie maszyny		-	
Zęby / Palce		2	2 / 4
Otwarcie minimalne (mm)		-	150
Otwarcie maksymalne (mm)		-	1770

Kompatybilność maszyn	Lower Tines	P2B6 2x4
Numer katalogowy	790521	790518
ALT950	X	X
MLA-T 533-145 V+ - ST5	X	X
MLT 630-115	X	X
MLT 630-115 V	X	X
MLT 630-115 V CP	X	X
MLT 635-130 PS+	-	X
MLT 635-140 V+	-	X
MLT 730-115 V	X	X
MLT 730-115 V CP	X	X
MLT 733-115 LSU	X	X
MLT 737-130 PS+	X	X
MLT 741-130 PS+	X	X
MLT 741-140 V+	X	X
MLT 841-145 PS+	X	X
MLT 850-145 V+	X	X
MLT 937-115	-	X
MLT 961-160 V+ L	X	X
MLT 1041-145 PS+L	X	X
MLFX 732	X	X
MLFX 735 T LSU	X	X
MLFX 735 T LSU (70 KW)	X	X
MLFX 737-130 PS+	X	X
MLFX 741 T LSU	-	X
MLFX 841 - 145 PS+	X	X
MLFX 850-145 V+	X	X
MLFX 961-160 V+ L	X	X
MLFX 1041-145 PS+L	X	X
MLT 630-105 ST4 <b>OLD</b>	X	X
MLT 630-105 V CP ST4 <b>OLD</b>	X	X
MLT 630-105 V ST4 <b>OLD</b>	X	X
MLT 635-130 PS+ ST4 <b>OLD</b>	X	X
MLT 635-140 V+ ST4 <b>OLD</b>	-	X
MLT 730-115 V CP ST4 <b>OLD</b>	X	X
MLT 730-115 V ST4 <b>OLD</b>	X	X
MLT 733-115 <b>OLD</b>	X	X
MLT 733-115 LSU ST4 <b>OLD</b>	X	X
MLT 733-115 ST4 <b>OLD</b>	X	X
MLT 737-130 PS+ ST4 <b>OLD</b>	X	X
MLT 741-140 V+ ST4 <b>OLD</b>	X	X
MLT 840-145 PS+ <b>OLD</b>	X	X
MLT 940-140 V+ ST4 <b>OLD</b>	X	X
MLT 961-145 V+ L <b>OLD</b>	X	X
MLT 1040-145 PS+ L <b>OLD</b>	X	X
MLFX 737-130 PS+ <b>OLD</b>	-	X
MLFX 741-140 V+ S1 <b>OLD</b>	X	X
MLFX 840-140 PS+ <b>OLD</b>	X	X
MLFX 961-145 V+ L <b>OLD</b>	X	X
MLFX 1035 LT LSU <b>OLD</b>	X	X
MLFX 1040-140 PS+ L <b>OLD</b>	X	X

TABELA SYMBOLI					
	Nie jest wymagana predyspozycja		Przewód hydrauliczny		Powrót oleju hydraulicznego do zbiornika
	Predyspozycja elektryczna		Predyspozycja platformy		Predyspozycja zacisków opon, zacisków cylindrów

Chwytnik do belki wzmocniony - Rysunek wymiarowy

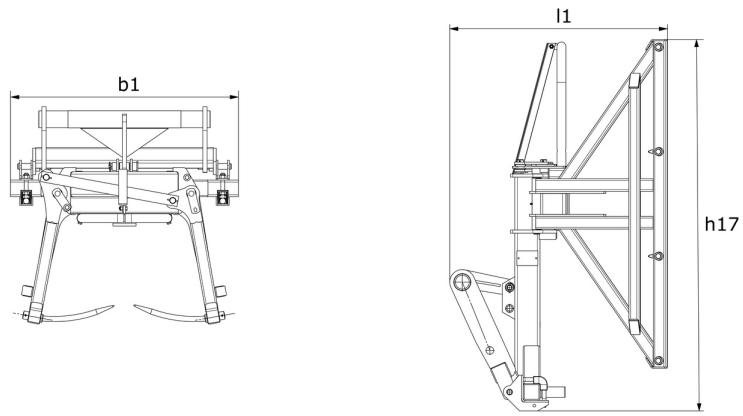



# **MANITOU** HANDLING YOUR WORLD

## Siedziba główna

B.P. 249 - 430 rue de l'Aubinière

44150 Ancenis Cedex - France

Tel: +33 (0)2 40 09 10 11 - Fax: +33 (0)2 40 09 10 97

[www.manitou.com](http://www.manitou.com)



Niniejsza publikacja opisuje wersje i możliwości konfiguracji produktów Manitou, które mogą różnić się wyposażeniem. Wyposażenie przedstawione w niniejszej broszurze może być standardowe, opcjonalne lub niedostępne w zależności od wersji. Manitou zastrzega sobie prawo do zmiany opisanych i przedstawionych specyfikacji w dowolnym momencie bez uprzedzenia. Przedstawione specyfikacje nie są wiążące dla producenta. Aby uzyskać więcej szczegółów, należy skontaktować się z dealerm Manitou. Dokument niebędący umową. Prezentacja i wizualizacje produktów nie są umowne. Loga i identyfikacja wizualna firmy są własnością Manitou i nie mogą być wykorzystywane bez zgody. Wszelkie prawa zastrzeżone. Zdjęcia i schematy zawarte w niniejszej broszurze służą wyłącznie celom poglądowym.  
Manitou BF SA - Spółka akcyjna z Radą Dyrektorów - Kapitał zakładowy: 39 668 399 euro - 857 802 508 RCS Nantes