

Ficha técnica :

PINCA INTENSIVA PARA FARDOS



Benefícios para o cliente

- Manuseio fácil e limpo.
- Economia de tempo e acessório competitivo.
- Manuseia 2 fardos redondos ou 3 fardos retangulares ao mesmo tempo.
- Estabilidade perfeita ao manusear fardos quadrados com dentes inferiores opcionais.







Características técnicas

- Dentes arredondados forjados 2x4.
- Fechamento sincronizado.
- Impressionante capacidade de levantamento de 1800 kg.
- Lida com 1 ou 2 fardos redondos: 1,80 m máximo.
- Pega 2 fardos retangulares: 1,2 m de altura.
- Pega 3 fardos retangulares: 0,8 m de altura cada.
- Opcional: 2 dentes inferiores 680 mm Ø 35 mm ref. 790521 - kit de peças de reposição.

[A foto 3D no topo desta página é a referência P2BG 2x4 - 790518].

Capacities		Dentes inferiores	P2B6 2x4
Capacidade (kg)		-	1800
Weight			
Peso (kg)		35	283
Weight and dimensions			
Altura total (mm)	h17	-	1776
Comprimento total (mm)	l1	680	1047
Largura (mm)		-	1090
Comprimento do braço (mm)		-	600
Diâmetro (mm)		35	-
Working Parameters			
Equipamento da máquina		-	
Dentes / Dedos		2	2 / 4
Abertura mínima (mm)		-	150
Abertura máxima (mm)		-	1770

Máquina de compatibilidades	Dentes inferiores	P2B6 2x4
Número de referência	790521	790518
ALT950	X	X
MLA-T 533-145 V+ - ST5	X	X
MLT 630-115	X	X
MLT 630-115 V	X	X
MLT 630-115 V CP	X	X
MLT 730-115 V	X	X
MLT 730-115 V CP	X	X
MLT 733-115 LSU	X	X
MLT 737-130 PS+	X	X
MLT 741-130 PS+	X	X
MLT 741-140 V+	X	X
MLT 841-145 PS+	X	X
MLT 850-145 V+	X	X
MLT 961-160 V+ L	X	X
MLT 1041-145 PS+L	X	X
MLFX 732	X	X
MLFX 735 T LSU	X	X
MLFX 735 T LSU (70 KW)	X	X
MLFX 737-130 PS+	X	X
MLFX 741 T LSU	-	X
MLFX 841 - 145 PS+	X	X
MLFX 850-145 V+	X	X
MLFX 961-160 V+ L	X	X
MLFX 1035 LT LSU	X	X
MLFX 1041-145 PS+L	X	X
MLT 630-105 ST4 OLD	X	X
MLT 630-105 V CP ST4 OLD	X	X
MLT 630-105 V ST4 OLD	X	X
MLT 635-130 PS+ ST4 OLD	X	X
MLT 730-115 V CP ST4 OLD	X	X
MLT 730-115 V ST4 OLD	X	X
MLT 733-115 OLD	X	X
MLT 733-115 LSU ST4 OLD	X	X
MLT 733-115 ST4 OLD	X	X
MLT 737-130 PS+ ST4 OLD	X	X
MLT 741-140 V+ ST4 OLD	X	X
MLT 840-145 PS+ OLD	X	X
MLT 940-140 V+ ST4 OLD	X	X
MLT 961-145 V+ L OLD	X	X
MLT 1040-145 PS+ L OLD	X	X
MLFX 737-130 PS+ OLD	-	X
MLFX 741-140 V+ S1 OLD	X	X
MLFX 840-140 PS+ OLD	X	X
MLFX 961-145 V+ L OLD	X	X
MLFX 1040-140 PS+ L OLD	X	X

TABELA DE SÍMBOLOS					
	Não é necessária predisposição		Linha hidráulica		Retorno hidráulico ao reservatório
	Predisposição eléctrica		Predisposição da plataforma		Predisposição manipulador de pneus, do manipulador de cilindros

Pinça intensiva para fardos - Esquemas dimensionais

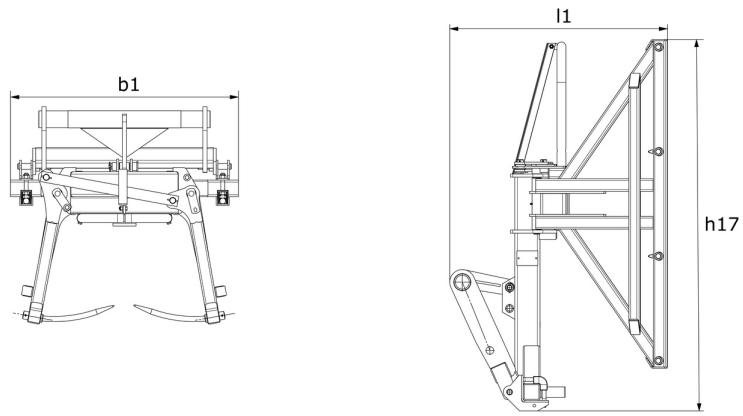



 **MANITOU**
HANDLING YOUR WORLD

Sede Central

B.P. 249 - 430 rue de l'Aubinière
44150 Ancenis Cedex - France

Tél. : 00 33 (0)2 40 09 10 11 - Fax : 00 33 (0)2 40 09 10 97

www.manitou.com



Esta publicação apresenta uma descrição das versões e possibilidades de configuração dos produtos Manitou que podem possuir equipamentos diferentes. Os equipamentos apresentados nesta brochura podem ser de série, opcionais ou não estarem disponíveis consoante as versões. A Manitou reserva-se o direito de modificar, em qualquer momento e sem pré-aviso, as especificações descritas e representadas. As especificações referidas não comprometem o fabricante. Para mais informações, contacte o seu concessionário Manitou. Documento não contratual. A apresentação e as imagens dos produtos não são contratuais. Os logótipos, assim como a identidade visual da empresa, são propriedade da Manitou e não podem ser utilizados sem autorização. Todos os direitos reservados. As fotografias e os esquemas contidos na presente brochura só são fornecidos para fins de consulta e a título indicativo.

Manitou BF SA - Sociedade anónima com conselho de administração - Capital social: 39 668 399 Euros - 857 802 508 RCS Nantes