

Karta danych technicznych :

CHWYTAK NA KISZONKE I NAWOZ O DUZEJ POJEMNOSCI





Korzyści dla klienta







- Masywne i skuteczne narzędzie.
- Doskonała widoczność dzięki innowacyjnej konstrukcji.
- Najlepsze rozwiązanie do transportu nawozu.
- Udoskonalona konstrukcja umożliwia pracę na styku ze ścianami.
- Wszechstronne narzędzie okazjonalnie umożliwiające transport bel kwadratowych.

Charakterystyka techniczna

- Duża pojemność 2000 L / 71 ft³.
- Ograniczniki obrotu chwytaka zapewniają długotrwałą żywotność siłowników hydraulicznych.
- Przykręcane zęby ułatwiają konserwację.
- Konstrukcja wykonana w dużej mierze z wysokojakościowej, odpornej na zużycie i wytrzymałej stali.
- Zęby: Ø 45 mm / 2 in, 939 mm / 37 in.
- Zęby dolne: Ø 45 mm / 2 in, 1100 mm / 43 in.
- Do kiszonki i lekkiego obornika słomianego. Maks. 700 kg/m³ / 44 lb/ft³.

Pojemność		FMG 2100 / 1800 ONLY UK IRL	FMG 2450 / 2000
Pojemność (kg)		1260	1400
Pojemność kopuły (l)		1800	2000
Weight			
Masa całkowita (kg)		510	686
Waga i wymiary			
Długość całkowita (mm)	l1	1352	1381
Długość wideł (mm)	l	990	990
Szerokość (mm)		2100	2435
Wysokość z zamkniętym chwytakiem (mm)	h33	1223	1201
Parametry robocze			
Wyposażenie maszyny			
Zęby / Palce		4 / 10	5 / 12
Minimalny rozstaw wideł (mm)	b5	221	210
Maksymalny rozstaw wideł (mm)	b5	637	554

Kompatybilność maszyn	FMG 2100 / 1800 ONLY UK IRL	FMG 2450 / 2000
Numer katalogowy	52000082	790534
MLT 630-115	X	-
MLT 630-115 V	X	-
MLT 630-115 V CP	X	-
MLT 635-130 PS+	-	X
MLT 635-140 V+	-	X
MLT 733-115 LSU	-	X
MLT 737-130 PS+	-	X
MLT 741-130 PS+	-	X
MLT 741-140 V+	-	X
MLT 841-145 PS+	-	X
MLT 850-145 V+	-	X
MLT 940-140 V+	-	X
MLT 961-160 V+ L	-	X
MLT 1041-145 PS+L	-	X
MLFX 732	-	X
MLFX 735 T LSU	-	X
MLFX 737-130 PS+	-	X
MLFX 741 T LSU	-	X
MLFX 841 - 145 PS+	-	X
MLFX 850-145 V+	-	X
MLFX 961-160 V+ L	-	X
MLFX 1041-145 PS+L	-	X
MLT 630-105 ST4 OLD	X	-
MLT 630-105 V CP ST4 OLD	X	-
MLT 630-105 V ST4 OLD	X	-
MLT 635-130 PS+ ST4 OLD	-	X
MLT 635-140 V+ ST4 OLD	-	X
MLT 733-115 OLD	-	X
MLT 733-115 LSU ST4 OLD	-	X
MLT 733-115 ST4 OLD	-	X
MLT 737-130 PS+ ST4 OLD	-	X
MLT 741-140 V+ ST4 OLD	-	X
MLT 840-145 PS+ OLD	-	X
MLT 940-140 V+ ST4 OLD	-	X
MLT 961-145 V+ L OLD	-	X
MLT 1040-145 PS+ L OLD	-	X
MLFX 737-130 PS+ OLD	-	X
MLFX 741-140 V+ S1 OLD	-	X
MLFX 840-140 PS+ OLD	-	X
MLFX 961-145 V+ L OLD	-	X
MLFX 1040-140 PS+ L OLD	-	X

TABELA SYMBOLI					
	Nie jest wymagana predyspozycja		Przewód hydrauliczny		Powrót oleju hydraulicznego do zbiornika
	Predyspozycja elektryczna		Predyspozycja platformy		Predyspozycja zacisków opon, zacisków cylindrów

Chwytnak na kieszonkę i nawóz o dużej pojemności - Rysunek wymiarowy

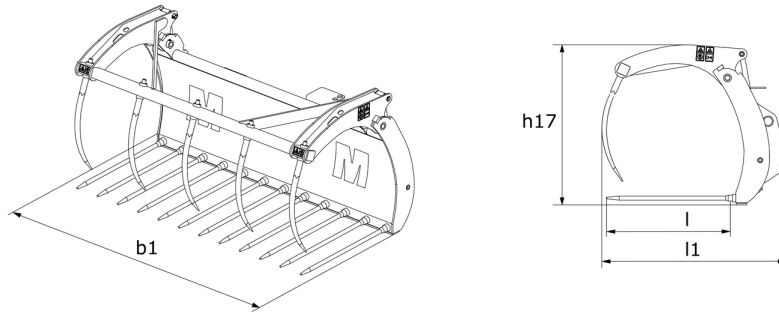



MANITOU HANDLING YOUR WORLD

Siedziba główna

B.P. 249 - 430 rue de l'Aubinière

44150 Ancenis Cedex - France

Tel: +33 (0)2 40 09 10 11 - Fax: +33 (0)2 40 09 10 97

www.manitou.com



Niniejsza publikacja opisuje wersje i możliwości konfiguracji produktów Manitou, które mogą różnić się wyposażeniem. Wyposażenie przedstawione w niniejszej broszurze może być standardowe, opcjonalne lub niedostępne w zależności od wersji. Manitou zastrzega sobie prawo do zmiany opisanych i przedstawionych specyfikacji w dowolnym momencie bez uprzedzenia. Przedstawione specyfikacje nie są wiążące dla producenta. Aby uzyskać więcej szczegółów, należy skontaktować się z dealerm Manitou. Dokument niebędący umową. Prezentacja i wizualizacje produktów nie są umowne. Loga i identyfikacja wizualna firmy są własnością Manitou i nie mogą być wykorzystywane bez zgody. Wszelkie prawa zastrzeżone. Zdjęcia i schematy zawarte w niniejszej broszurze służą wyłącznie celom poglądowym.
Manitou BF SA - Spółka akcyjna z Radą Dyrektorów - Kapitał zakładowy: 39 668 399 euro - 857 802 508 RCS Nantes