

Scheda tecnica :

# FORCA PER SACCONI BIG BAG



## Specifiche tecniche

- Capacità totale max. di 4000 kg / 8820 lb con 4 punti di carico con una capacità di 1000 kg / 2205 lb ciascuno.
- 4 fermi per evitare lo scivolamento dei sacconi.
- Stabilizzatore per borse anti-oscillazione: aumenta la stabilità.

## Vantaggi per i clienti







- Aumenta l'efficienza e la sicurezza nella gestione dei big bag.
- Struttura in tubolari per evitare il rischio di danneggiare i sacconi
- Struttura rialzata: previene eventuali danni al tetto del rimorchio durante il caricamento.
- Gestisce borse indifferentemente grandi con 1, 2 o 4 manici.

| Specifiche tecniche                 |     | HBB 1500 / 2400 | HBB 2100 / 4000 |
|-------------------------------------|-----|-----------------|-----------------|
| Distanza dal centro di gravità (mm) |     | 388             | 459             |
| <b>Capacità</b>                     |     |                 |                 |
| Capacità (kg)                       |     | 2400            | 4000            |
| <b>Weight</b>                       |     |                 |                 |
| Peso (kg)                           |     | 186             | 285             |
| <b>Peso e dimensioni</b>            |     |                 |                 |
| Altezza (mm)                        | h17 | 1322            | 1322            |
| Lunghezza totale (mm)               | l1  | 1643            | 2181            |
| Larghezza forche (mm)               | b5  | 750             | 700             |
| Larghezza (mm)                      |     | 1356            | 1356            |
| <b>Parametri di funzionamento</b>   |     |                 |                 |
| Equipaggiamento macchina            |     | ×               | ×               |

| Compatibilità della macchina |  | HBB 1500 / 2400 | HBB 2100 / 4000 |
|------------------------------|--|-----------------|-----------------|
| Codice                       |  | 52781808        | 52691660        |
| Codice piastra pala compatta |  | 52578030        | -               |
| Attacco 4 punti              |  | 52742058        | -               |
| Attacco Euro                 |  | 52742059        | -               |
| ALT950                       |  | X               | -               |
| MLA-T 533-145 V+ - ST5       |  | X               | -               |
| MLT 420-60 H                 |  | X               | -               |
| MLT 625-75 H                 |  | X               | -               |
| MLT 625 e                    |  | X               | -               |
| MLT 630-115 (S1)             |  | X               | -               |
| MLT 630-115 (S2)             |  | X               | -               |
| MLT 630-115 V (S1)           |  | X               | -               |
| MLT 630-115 V (S2)           |  | X               | -               |
| MLT 630-115 V CP (S1)        |  | X               | -               |
| MLT 630-115 V CP (S2)        |  | X               | -               |
| MLT 635-130 PS+ (S1)         |  | X               | -               |
| MLT 635-130 PS+ (S2)         |  | X               | -               |
| MLT 635-140 V+ (S1)          |  | X               | -               |
| MLT 635-140 V+ (S2)          |  | X               | -               |
| MLT 730-115 V (S1)           |  | X               | -               |
| MLT 730-115 V (S2)           |  | X               | -               |
| MLT 730-115 V CP (S1)        |  | X               | -               |
| MLT 730-115 V CP (S2)        |  | X               | -               |
| MLT 733-115                  |  | X               | -               |
| MLT 733-115 (S2)             |  | X               | -               |
| MLT 733-115 LSU (S1)         |  | X               | -               |
| MLT 737-130 PS+ (S1)         |  | X               | -               |
| MLT 738-130 PS+ (S1)         |  | X               | -               |
| MLT 741-130 PS+ (S1)         |  | X               | -               |
| MLT 742-130 PS+ (S1)         |  | X               | X               |
| MLT 742-140 V+ (S1)          |  | X               | X               |
| MLT 841-145 PS+              |  | X               | -               |
| MLT 850-145 V+               |  | X               | X               |
| MLT 937-115 (S1)             |  | X               | -               |
| MLT 940-140 V+ (S1)          |  | X               | -               |
| MLT 940-140 V+ (S2)          |  | X               | -               |
| MLT 961-160 V+ L             |  | X               | X               |
| MLT 1041-145 PS+L            |  | X               | -               |
| MLFX 625-75 H                |  | X               | -               |
| MLFX 732                     |  | X               | -               |
| MLFX 735 T LSU               |  | X               | -               |
| MLFX 738-130 PS+ (S1)        |  | X               | -               |
| MLFX 741 T LSU               |  | X               | -               |
| MLFX 841 - 145 PS+           |  | X               | -               |
| MLFX 850-145 V+              |  | X               | X               |
| MLFX 961-160 V+ L            |  | X               | X               |
| MLFX 1035 LT LSU             |  | X               | -               |
| MLFX 1041-145 PS+L           |  | X               | -               |
| MT 420 H                     |  | X               | -               |
| MT 625 e                     |  | X               | -               |
| MT 625 H                     |  | X               | -               |
| MT 625 H Comfort             |  | X               | -               |
| MT 735 75D ST5               |  | X               | -               |
| MT 935 75D ST5               |  | X               | -               |
| MT 1135 75 D                 |  | X               | -               |
| MT 1135                      |  | X               | -               |
| MT 1135 H 100D               |  | X               | -               |
| MT 1335 75D ST5              |  | X               | -               |
| MT 1335 100D ST5             |  | X               | -               |
| MT 1335 H 75D ST5            |  | X               | -               |
| MT 1335 H 100D ST5           |  | X               | -               |
| MT 1335 HA 75D ST5           |  | X               | -               |
| MT 1335 HA 100D ST5          |  | X               | -               |
| MT 1440                      |  | X               | -               |
| MT 1440 A                    |  | X               | -               |

| Compatibilità della macchina       | HBB 1500 / 2400 | HBB 2100 / 4000 |
|------------------------------------|-----------------|-----------------|
| MT 1440 e                          | X               | -               |
| MT 1440 HA                         | X               | -               |
| MT 1840                            | X               | -               |
| MT 1840 A                          | X               | -               |
| MT 1840 e                          | X               | -               |
| MT 1840 HA                         | X               | -               |
| MT-FX 735                          | X               | -               |
| MT-FX 1135                         | X               | -               |
| MT-FX 1440                         | X               | -               |
| MT-FX 1440 A                       | X               | -               |
| MT-FX 1840                         | X               | -               |
| MT-FX 1840 A                       | X               | -               |
| MXT 840 P                          | X               | -               |
| MXT 1740 P                         | X               | -               |
| ULM 412 H                          | X               | -               |
| ULM 415 H                          | X               | -               |
| MLT 630-105 ST4 <b>OLD</b>         | X               | -               |
| MLT 630-105 V CP ST4 <b>OLD</b>    | X               | -               |
| MLT 630-105 V ST4 <b>OLD</b>       | X               | -               |
| MLT 635-130 PS+ ST4 <b>OLD</b>     | X               | -               |
| MLT 635-140 V+ ST4 <b>OLD</b>      | X               | -               |
| MLT 730-115 V CP ST4 <b>OLD</b>    | X               | -               |
| MLT 730-115 V ST4 <b>OLD</b>       | X               | -               |
| MLT 733-115 LSU ST4 <b>OLD</b>     | X               | -               |
| MLT 733-115 ST4 <b>OLD</b>         | X               | -               |
| MLT 737-130 PS+ ST4 <b>OLD</b>     | X               | -               |
| MLT 741-140 V+ ST4 <b>OLD</b>      | X               | -               |
| MLT 840-145 PS+ <b>OLD</b>         | X               | -               |
| MLT 845-100 H <b>OLD</b>           | X               | -               |
| MLT 845-120 <b>OLD</b>             | X               | -               |
| MLT 940-140 V+ ST4 <b>OLD</b>      | X               | -               |
| MLT 961-145 V+ L <b>OLD</b>        | X               | X               |
| MLT 1040-145 PS+ L <b>OLD</b>      | X               | -               |
| MLT-FX 737-130 PS+ <b>OLD</b>      | X               | -               |
| MLT-FX 737-130 PS+ (S2) <b>OLD</b> | X               | -               |
| MLT-FX 741-140 V+ S1 <b>OLD</b>    | X               | -               |
| MLT-FX 840-140 PS+ <b>OLD</b>      | X               | -               |
| MLT-FX 845-120 <b>OLD</b>          | X               | -               |
| MLT-FX 845-120 H <b>OLD</b>        | X               | -               |
| MLT-FX 961-145 V+ L <b>OLD</b>     | X               | X               |
| MLT-FX 1040-140 PS+ L <b>OLD</b>   | X               | -               |
| MT 625 HA <b>OLD</b>               | X               | -               |
| MT 733 Easy <b>OLD</b>             | X               | -               |
| MT 933 Easy <b>OLD</b>             | X               | -               |
| MT 1033 easy <b>OLD</b>            | X               | -               |
| MT 1135 H easy ST5 <b>OLD</b>      | X               | -               |
| MT 1135 ST5 <b>OLD</b>             | X               | -               |
| MT 1335 <b>OLD</b>                 | X               | -               |
| MT 1335 ST5 <b>OLD</b>             | X               | -               |
| MT 1440 A ST4 <b>OLD</b>           | X               | -               |
| MT 1440 HA ST4 <b>OLD</b>          | X               | -               |
| MT 1840 A STG4 <b>OLD</b>          | X               | -               |
| MT 1840 HA ST4 <b>OLD</b>          | X               | -               |
| MT-FX 733 <b>OLD</b>               | X               | -               |
| MT-FX 1033 <b>OLD</b>              | X               | -               |
| MT-FX 1440 A <b>OLD</b>            | X               | -               |
| MT-FX 1840 A <b>OLD</b>            | X               | -               |
| <b>Codice E-RECO</b>               | <b>931627</b>   | <b>-</b>        |
| MRT 1645 75                        | X               | -               |
| MRT 1645 115                       | X               | -               |
| MRT 1845 75                        | X               | -               |
| MRT 1845 115                       | X               | -               |
| MRT 2145 115                       | X               | -               |
| MRT 2260                           | X               | -               |
| MRT 2260 e                         | X               | -               |
| MRT 2545 115                       | X               | -               |
| MRT 2570                           | X               | -               |
| MRT 2660                           | X               | -               |
| MRT 2660 e                         | X               | -               |
| MRT 3060                           | X               | -               |
| MRT 3570                           | X               | -               |
| MRT 3570 ES                        | X               | -               |
| MRT 4080                           | X               | -               |
| MRT-FX 1645                        | X               | -               |
| MRT-FX 1845                        | X               | -               |
| MRT-FX 2145                        | X               | -               |
| MRT-FX 2260                        | X               | -               |
| MRT-FX 2545                        | X               | -               |
| MRT-FX 2570                        | X               | -               |
| MRT-FX 2660                        | X               | -               |

| Compatibilità della macchina         | HBB 1600 / 2400 | HBB 2100 / 4000 |
|--------------------------------------|-----------------|-----------------|
| MRT-X 3060                           | X               | -               |
| MRT-X 3570                           | X               | -               |
| MRT-X 3570 ES                        | X               | -               |
| MRT-X 4080                           | X               | -               |
| MRT 1640 Easy T4 S2 360° <b>OLD</b>  | X               | -               |
| MRT 1640 Easy T4 S2 400° <b>OLD</b>  | X               | -               |
| MRT 1840 Easy T4 S2 360° <b>OLD</b>  | X               | -               |
| MRT 1840 Easy T4 S2 400° <b>OLD</b>  | X               | -               |
| MRT 2145 Easy T4 S2 360° <b>OLD</b>  | X               | -               |
| MRT 2145 Easy T4 S2 400° <b>OLD</b>  | X               | -               |
| MRT 2470 Privilege Plus <b>OLD</b>   | X               | -               |
| MRT 2545 Easy T4 S2 360° <b>OLD</b>  | X               | -               |
| MRT 2545 Easy T4 S2 400° <b>OLD</b>  | X               | -               |
| MRT 3050 Privilege Plus <b>OLD</b>   | X               | -               |
| MRT 3255 Privilege Plus <b>OLD</b>   | X               | -               |
| MRT-X 2470 Privilege Plus <b>OLD</b> | X               | -               |
| MRT-X 3050 Privilege Plus <b>OLD</b> | X               | -               |
| MRT-X 3255 Privilege Plus <b>OLD</b> | X               | -               |

| TABELLA DEI SIMBOLI   |                                   |   |                             |   |  |
|---|-----------------------------------|---|-----------------------------|---|--|
|  | Nessuna predisposizione richiesta |  | Linea idraulica             |  | Ritorno idraulico al serbatoio                                     |
|  | Predisposizione elettrica         |  | Predisposizione piattaforma |  | Predisposizione per la movimentazione dei pneumatici, dei cilindri |

### Forca per sacconi Big Bag - Disegno quotato

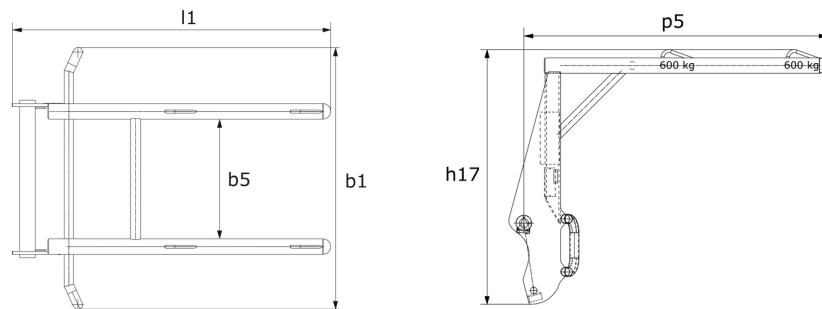



# **MANITOU** **HANDLING YOUR WORLD**

**Sede centrale**  
MANITOU ITALIA Srl  
Via Cristoforo Colombo 2, Loc. Cavazzona - 41013 CASTELFRANCO EMILIA (MO)  
Tel: 059.95.98.11 - Fax 059.95.98.65  
[www.manitou.com](http://www.manitou.com)



Questa pubblicazione presenta la descrizione delle versioni e delle possibilità di configurazione dei prodotti Manitou, che possono differire per attrezzature. Gli allestimenti presentati nel presente opuscolo possono essere di serie, optional o non disponibili, a seconda delle versioni. Manitou si riserva il diritto di modificare, in qualsiasi momento e senza alcun preavviso, le specifiche tecniche descritte e rappresentate. Le specifiche indicate non rappresentano alcun obbligo per il costruttore. Per maggiori dettagli, rivolgersi al proprio concessionario Manitou. Documento non contrattuale. Elenco delle specifiche non esaustivo. I loghi nonché l'identità visiva dell'azienda sono di proprietà di Manitou e non possono essere utilizzati senza autorizzazione. Tutti i diritti riservati. Le immagini e gli schemi contenuti nel presente opuscolo sono forniti esclusivamente a fini di consultazione e a titolo indicativo.

Manitou BF SA - Società anonima con consiglio di amministrazione. Capitale sociale: 39,668,399 euro - 857 802 508 RCS Nantes