

Ficha técnica :

CAZO DE CIZALLA

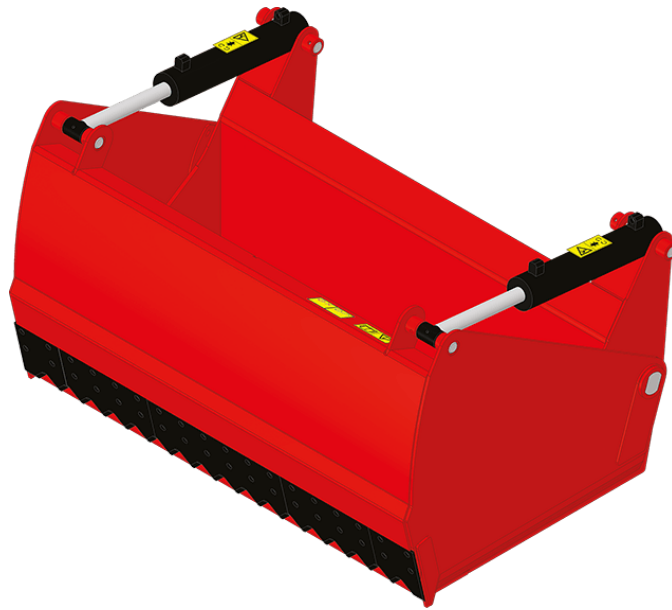



Beneficios para el cliente







- Suitable for any type of silage.
- Clean silage pit face, limits secondary fermentation.
- Powerful attachment for a fast cutting.
- Open back for more visibility.
- Bucket-type bottom, ideal for the handling of mineral feed & other materials.

Características técnicas

- Boxed structure, rigidity & longevity.
- Body made of high resistance steels.
- Heavy duty teeth for easy penetration.
- Lateral shears for a good pit penetration & clean cutting.
- Increased cylinder diameter for more power.
- 500 HB welded cutting edge.

| Características técnicas | | SHB 2200 / 1650 | SHB 2400 / 1800 |
|--------------------------------------|-----|---|---|
| Distancia al centro de gravedad (mm) | | 522 | 522 |
| Capacidad | | | |
| Capacidad (kg) | | 1650 | 1800 |
| Capacidad del domo (l) | | 1650 | 1800 |
| Weight | | | |
| Peso (kg) | | 892 | 1080 |
| Peso y dimensión | | | |
| Altura total (mm) | h17 | 1010 | 1010 |
| Longitud total (mm) | l1 | 1295 | 1295 |
| Anchura (mm) | | 2254 | 2454 |
| Altura cuchara abierta (mm) | h34 | 1475 | 1475 |
| Fondo (mm) | p5 | 850 | 850 |
| Parámetros de trabajo | | | |
| Equipamiento de máquina | |  |  |
| Otros datos para accesorios | | | |
| Dureza de protectores | | 500 | 500 |

| Compatibilidad de la máquina | SHB 2200 / 1650 | SHB 2400 / 1800 |
|--------------------------------|-----------------|-----------------|
| Número de referencia | 52000386 | 52000387 |
| ALT950 | X | - |
| MLA-T 533-145 V+ - ST5 | X | - |
| MLT 635-130 PS+ | X | - |
| MLT 635-140 V+ | X | - |
| MLT 733-115 LSU | - | X |
| MLT 737-130 PS+ | - | X |
| MLT 741-130 PS+ | - | X |
| MLT 741-140 V+ | - | X |
| MLT 841-145 PS+ | - | X |
| MLT 850-145 V+ | - | X |
| MLT 937-115 | - | X |
| MLT 940-140 V+ | - | X |
| MLT 1041-145 PS+L | - | X |
| MLFX 732 | X | - |
| MLFX 735 T LSU | X | - |
| MLFX 735 T LSU (70 KW) | X | - |
| MLFX 737-130 PS+ | - | X |
| MLFX 741 T LSU | X | X |
| MLFX 841 - 145 PS+ | - | X |
| MLFX 850-145 V+ | - | X |
| MLFX 1041-145 PS+L | - | X |
| MLT 635-130 PS+ ST4 OLD | X | - |
| MLT 635-140 V+ ST4 OLD | X | - |
| MLT 733-115 OLD | - | X |
| MLT 733-115 ST4 OLD | - | X |
| MLT 737-130 PS+ ST4 OLD | - | X |
| MLT 741-140 V+ ST4 OLD | - | X |
| MLT 840-145 PS+ OLD | - | X |
| MLT 940-140 V+ ST4 OLD | - | X |
| MLT 1040-145 PS+ L OLD | - | X |
| MLFX 737-130 PS+ OLD | - | X |
| MLFX 741-140 V+ S1 OLD | - | X |
| MLFX 840-140 PS+ OLD | - | X |
| MLFX 1040-140 PS+ L OLD | - | X |

| TABLA DE SÍMBOLOS | | | | | |
|---|-------------------------------|---|---------------------------------|---|--|
|  | No se requiere predisposición |  | Línea hidráulica |  | Retorno al depósito de aceite hidráulico |
|  | Predisposición eléctrica |  | Predisposición de la plataforma |  | Predisposición manipulador de neumáticos, de cilindros |

Cazo de cizalla - Diagrama dimensional

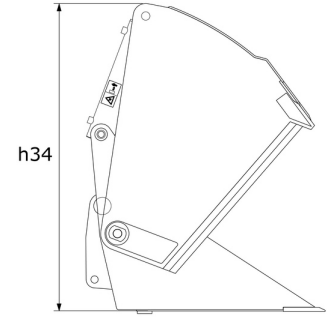



Oficina Central

B.P. 249 - 430 rue de l'Aubinière

44150 Ancenis Cedex - Francia

Tel.: 00 33 (0)2 40 09 10 11 - Fax: 00 33 (0)2 40 09 10 97

www.manitou.com



Esta publicación describe las versiones y posibilidades de configuración de los productos Manitou que puedan diferir en equipamiento. Los equipamientos presentados en este folleto pueden ser de serie, opcionales o no estar disponibles en algunas versiones. Manitou se reserva el derecho, en cualquier momento y sin previo aviso, de modificar las especificaciones descritas y representadas. Las especificaciones aportadas no comprometen al fabricante. Para más información, póngase en contacto con su concesionario Manitou. Documento no contractual. Presentación de los productos no contractual. Lista de especificaciones no exhaustiva. Los logos y la identidad visual de la empresa son propiedad de Manitou y no pueden ser utilizados sin autorización. Todos los derechos reservados. Las fotos y los esquemas contenidos en este folleto se ofrecen para consulta y a título indicativo solamente.

Manitou BF SA - Sociedad anónima con Consejo de Administración - Capital social: 39 668 399 euros - 857 802 508 RCS Nantes