

Karta danych technicznych :

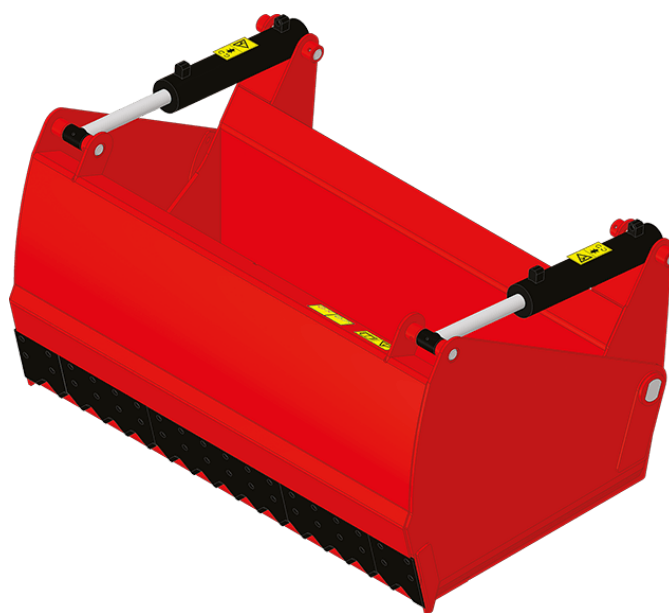



## Korzyści dla klienta







- Nadaje się do każdego rodzaju kisonki.
- Sprawne i precyzyjne wycinanie kisonki.
- Bardzo gładka powierzchnia cięcia zapobiegająca wtórnej fermentacji.
- Skuteczne narzędzie do szybkiego cięcia.
- Otwarcie z tyłu zapewnia lepszą widoczność.
- Dno wzorowane na łyżce, idealne do transportu paszy i innych materiałów.

## Charakterystyka techniczna

- Skrzynkowa konstrukcja, sztywność i żywotność.
- Korpus wykonany z wysokowytrzymałej stali.
- Wytrzymałe zęby zapewniają łatwą penetrację.
- Noże boczne zapewniają dobrą penetrację i czyste cięcie.
- Większa średnica siłowników zapewnia większą moc.
- Spawana krawędź tnąca 500 HB.

Charakterystyka techniczna		SHB 2200 / 1650	SHB 2400 / 1800
Odległość od środka ciężkości (mm)		522	522
Pojemność			
Pojemność (kg)		1650	1800
Pojemność kopuły (l)		1650	1800
Weight			
Masa całkowita (kg)		892	1080
Waga i wymiary			
Wysokość całkowita (mm)		h17 1010	1010
Długość całkowita (mm)		l1 1295	1295
Szerokość (mm)		2254	2454
Wysokość z otwartym chwytakiem (mm)		h34 1475	1475
Głębokość (mm)		p5 850	850
Parametry robocze			
Wyposażenie maszyny			
Pozostałe dane osprzętu			
Twardość lemiesza		500	500

Kompatybilność maszyn	SHB 2200 / 1650	SHB 2400 / 1800
Numer katalogowy	52000386	52000387
ALT950	X	-
MLA-T 533-145 V+ - ST5	X	-
MLT 635-130 PS+	X	-
MLT 635-140 V+	X	-
MLT 733-115 LSU	-	X
MLT 737-130 PS+	-	X
MLT 741-130 PS+	-	X
MLT 741-140 V+	-	X
MLT 841-145 PS+	-	X
MLT 850-145 V+	-	X
MLT 940-140 V+	-	X
MLT 1041-145 PS+L	-	X
MLFX 732	X	-
MLFX 735 T LSU	X	-
MLFX 735 T LSU (70 KW)	X	-
MLFX 737-130 PS+	-	X
MLFX 741 T LSU	X	X
MLFX 841 - 145 PS+	-	X
MLFX 850-145 V+	-	X
MLFX 1041-145 PS+L	-	X
MLT 635-130 PS+ ST4 <b>OLD</b>	X	-
MLT 635-140 V+ ST4 <b>OLD</b>	X	-
MLT 733-115 <b>OLD</b>	-	X
MLT 733-115 ST4 <b>OLD</b>	-	X
MLT 737-130 PS+ ST4 <b>OLD</b>	-	X
MLT 741-140 V+ ST4 <b>OLD</b>	-	X
MLT 840-145 PS+ <b>OLD</b>	-	X
MLT 940-140 V+ ST4 <b>OLD</b>	-	X
MLT 1040-145 PS+ L <b>OLD</b>	-	X
MLFX 737-130 PS+ <b>OLD</b>	-	X
MLFX 741-140 V+ S1 <b>OLD</b>	-	X
MLFX 840-140 PS+ <b>OLD</b>	-	X
MLFX 1040-140 PS+ L <b>OLD</b>	-	X

TABELA SYMBOLI					
	Nie jest wymagana predyspozycja		Przewód hydrauliczny		Powrót oleju hydraulicznego do zbiornika
	Predyspozycja elektryczna		Predyspozycja platformy		Predyspozycja zacisków opon, zacisków cylindrów

## Łyżka wycinakowa do kieszonki - Rysunek wymiarowy

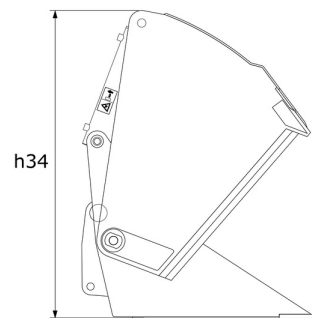
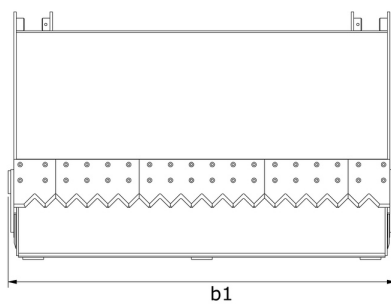
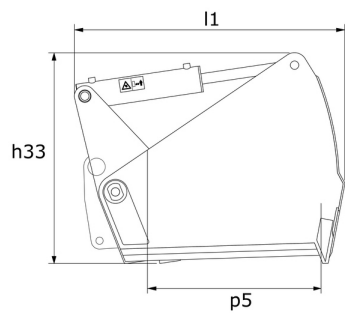



# **MANITOU** **HANDLING YOUR WORLD**

## Siedziba główna

B.P. 249 - 430 rue de l'Aubinière

44150 Ancenis Cedex - France

Tel: +33 (0)2 40 09 10 11 - Fax: +33 (0)2 40 09 10 97

[www.manitou.com](http://www.manitou.com)



Niniejsza publikacja opisuje wersje i możliwości konfiguracji produktów Manitou, które mogą różnić się wyposażeniem. Wyposażenie przedstawione w niniejszej broszurze może być standardowe, opcjonalne lub niedostępne w zależności od wersji. Manitou zastrzega sobie prawo do zmiany opisanych i przedstawionych specyfikacji w dowolnym momencie bez uprzedzenia. Przedstawione specyfikacje nie są wiążące dla producenta. Aby uzyskać więcej szczegółów, należy skontaktować się z dealerm Manitou. Dokument niebędący umową. Prezentacja i wizualizacje produktów nie są umowne. Loga i identyfikacja wizualna firmy są własnością Manitou i nie mogą być wykorzystywane bez zgody. Wszelkie prawa zastrzeżone. Zdjęcia i schematy zawarte w niniejszej broszurze służą wyłącznie celom poglądowym.  
Manitou BF SA - Spółka akcyjna z Radą Dyrektorów - Kapitał zakładowy: 39 668 399 euro - 857 802 508 RCS Nantes