

Ficha técnica :

BALDE DE CORTE

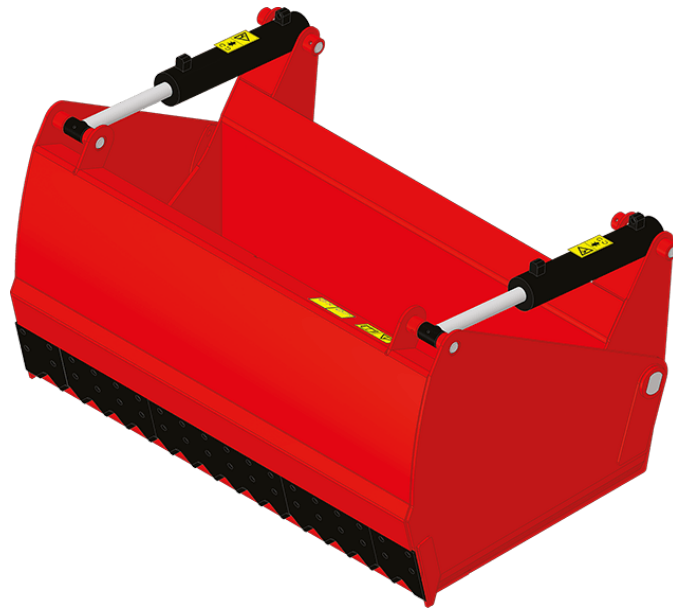



Benefícios para o cliente







- Adequado para qualquer tipo de silagem.
- Corte eficiente e preciso da silagem.
- Frente muito limpa, evitando fermentação secundária.
- Acessório potente para um corte rápido.
- Parte traseira aberta para maior visibilidade.
- Fundo tipo balde, ideal para o manuseio de rações minerais y outros materiais.

Características técnicas

- Estrutura em caixa, rigidez e longevidade.
- Corpo de aços de alta resistência.
- Dentes de alta resistência para fácil penetração.
- Cortes laterais para boa penetração e um corte limpo.
- Diâmetro do cilindro aumentado para maior potência.
- Aresta de corte soldada 500 HB.

Características técnicas		SHB 2200 / 1650	SHB 2400 / 1800
Distância ao centro de gravidade (mm)		522	522
Capacidade			
Capacidade (kg)		1650	1800
Capacidade da cúpula (l)		1650	1800
Weight			
Peso (kg)		892	1080
Peso e dimensões			
Altura total (mm)	h17	1010	1010
Comprimento total (mm)	l1	1295	1295
Largura (mm)		2254	2454
Altura garra aberta (mm)	h34	1475	1475
Profundidade (mm)	p5	850	850
Parâmetros de trabalho			
Equipamento da máquina			
Outros dados para os acessórios			
Dureza da lâmina de desgaste		500	500

Máquina de compatibilidades	SHB 2200 / 1650	SHB 2400 / 1800
Número de referência	52000386	52000387
ALT950	X	-
MLA-T 533-145 V+ - ST5	X	-
MLT 635-130 PS+	X	-
MLT 635-140 V+	X	-
MLT 733-115 LSU	-	X
MLT 737-130 PS+	-	X
MLT 741-130 PS+	-	X
MLT 741-140 V+	-	X
MLT 841-145 PS+	-	X
MLT 850-145 V+	-	X
MLT 940-140 V+	-	X
MLT 1041-145 PS+L	-	X
MLFX 732	X	-
MLFX 735 T LSU	X	-
MLFX 735 T LSU (70 KW)	X	-
MLFX 737-130 PS+	-	X
MLFX 741 T LSU	X	X
MLFX 841 - 145 PS+	-	X
MLFX 850-145 V+	-	X
MLFX 1041-145 PS+L	-	X
MLT 635-130 PS+ ST4 OLD	X	-
MLT 635-140 V+ ST4 OLD	X	-
MLT 733-115 OLD	-	X
MLT 733-115 ST4 OLD	-	X
MLT 737-130 PS+ ST4 OLD	-	X
MLT 741-140 V+ ST4 OLD	-	X
MLT 840-145 PS+ OLD	-	X
MLT 940-140 V+ ST4 OLD	-	X
MLT 1040-145 PS+ L OLD	-	X
MLFX 737-130 PS+ OLD	-	X
MLFX 741-140 V+ S1 OLD	-	X
MLFX 840-140 PS+ OLD	-	X
MLFX 1040-140 PS+ L OLD	-	X

TABELA DE SÍMBOLOS					
	Não é necessária predisposição		Linha hidráulica		Retorno hidráulico ao reservatório
	Predisposição eléctrica		Predisposição da plataforma		Predisposição manipulador de pneus, do manipulador de cilindros

Balde de corte - Esquemas dimensionais

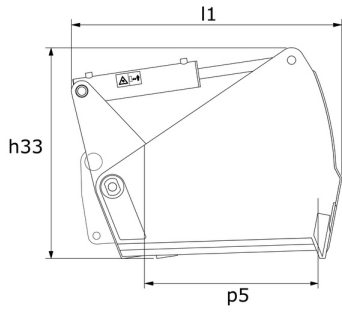



 **MANITOU**
HANDLING YOUR WORLD

Sede Central

B.P. 249 - 430 rue de l'Aubinière
44150 Ancenis Cedex - France

Tél. : 00 33 (0)2 40 09 10 11 - Fax : 00 33 (0)2 40 09 10 97

www.manitou.com



Esta publicação apresenta uma descrição das versões e possibilidades de configuração dos produtos Manitou que podem possuir equipamentos diferentes. Os equipamentos apresentados nesta brochura podem ser de série, opcionais ou não estarem disponíveis consoante as versões. A Manitou reserva-se o direito de modificar, em qualquer momento e sem pré-aviso, as especificações descritas e representadas. As especificações referidas não comprometem o fabricante. Para mais informações, contacte o seu concessionário Manitou. Documento não contratual. A apresentação e as imagens dos produtos não são contratuais. Os logótipos, assim como a identidade visual da empresa, são propriedade da Manitou e não podem ser utilizados sem autorização. Todos os direitos reservados. As fotografias e os esquemas contidos na presente brochura só são fornecidos para fins de consulta e a título indicativo.

Manitou BF SA - Sociedade anónima com conselho de administração - Capital social: 39 668 399 Euros - 857 802 508 RCS Nantes