

Karta danych technicznych :

WCIAGARKA



Korzyści dla klienta

- Ładowarka teleskopowa może pracować jako dźwig.
- 4 x szybszy niż standardowa wciągarka Manitou 5 t / 11025 lb / 3 x szybszy niż wciągarka 3 t / 6615 lb.
- Prędkość dostosowywana do obciążenia i do wymagań operatora.
- Łatwe sterowanie z kabiny lub za pomocą pilota (opcja).







Charakterystyka techniczna

- Napęd hydrauliczny + ogranicznik ruchu przy skrajnym położeniu.
- Hamulce negatywne w kąpeli olejowej.
- Opatentowany system prędkości zmiennej.
- Autonomiczny w 100% z hydraulicznym systemem dostosowania prędkości do obciążenia.
- Homologowany hak obrotowy z autoblokadą.
- Stojak do przechowywania i transporty z otworami na widły.
- Uwaga: wymiary podane poniżej dla wciągarki umieszczonej na stojaku; masa robocza: 700 kg / 1544 lb.
- MRT Vision+ : znaczny wzrost prędkości haka dzięki poprawie współpracy maszyna / przystawka.
- Ograniczona pojemność dla MRT 3050.

[Zdjęcie 3D u góry tej strony to odniesienie VARIOWINCH 7.2 t - 52576737].

Charakterystyka techniczna		W 7200 V
Wysokość robocza (mm)	h21	36000
Pojemność		
Pojemność (kg)		7200
Weight		
Masa całkowita (kg)		700
Dimensions		
Wysięg max. (mm)		238
Waga i wymiary		
Wysokość całkowita (mm)	h17	2408
Długość całkowita (mm)	l1	1200
Pętla okablowania		1
Szerokość (mm)		1223
Głębokość (mm)	p5	638
Długość liny / kabla (mm)		76000
Parametry robocze		
Wposażenie maszyny		
Prędkość haka (m/mn)		60.60

Kompatybilność maszyn	W 7200 V
Numer katalogowy E-RECO	52735674
MRT 2260	X
MRT 2260 e	X
MRT 2570	X
MRT 2660	X
MRT 2660 e	X
MRT 3060	X
MRT 3570	X
MRT 3570 ES	X
MRT-X 2260	X
MRT-X 2570	X
MRT-X 2660	X
MRT-X 3060	X
MRT-X 3570	X
MRT-X 3570 ES	X

TABELA SYMBOLI					
	Nie jest wymagana predyspozycja		Przewód hydrauliczny		Powrót oleju hydraulicznego do zbiornika
	Predyspozycja elektryczna		Predyspozycja platformy		Predyspozycja zacisków opon, zacisków cylindrów

Wciągarka - Rysunek wymiarowy

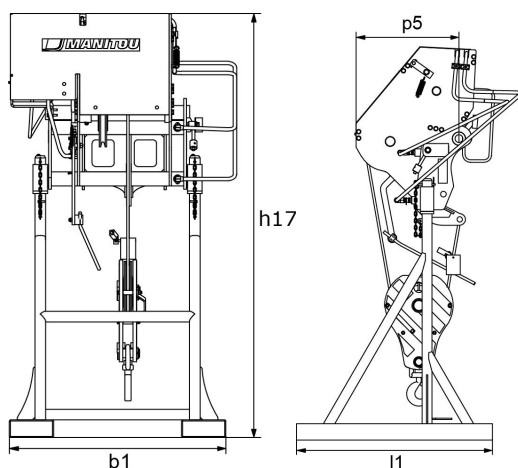



MANITOU HANDLING YOUR WORLD

Siedziba główna

B.P. 249 - 430 rue de l'Aubinière
44150 Ancenis Cedex - France

Tel: +33 (0)2 40 09 10 11 - Fax: +33 (0)2 40 09 10 97

www.manitou.com



Niniejsza publikacja opisuje wersje i możliwości konfiguracji produktów Manitou, które mogą różnić się wyposażeniem. Wyposażenie przedstawione w niniejszej broszurze może być standardowe, opcjonalne lub niedostępne w zależności od wersji. Manitou zastrzega sobie prawo do zmiany opisanych i przedstawionych specyfikacji w dowolnym momencie bez uprzedzenia. Przedstawione specyfikacje nie są wiążące dla producenta. Aby uzyskać więcej szczegółów, należy skontaktować się z dealerm Manitou. Dokument niebędący umową. Prezentacja i wizualizacje produktów nie są umowne. Loga i identyfikacja wizualna firmy są własnością Manitou i nie mogą być wykorzystywane bez zgody. Wszelkie prawa zastrzeżone. Zdjęcia i schematy zawarte w niniejszej broszurze służą wyłącznie celom poglądowym.
Manitou BF SA - Spółka akcyjna z Radą Dyrektorów - Kapitał zakładowy: 39 668 399 euro - 857 802 508 RCS Nantes