

Ficha técnica :

CESTO COM GUINCHO



Benefícios para o cliente

- Transforma seu manipulador telescópico em um guindaste.
- 4x mais rápido que um guincho Manitou 5t padrão / 3x mais rápido que um 3t.
- A velocidade é continuamente adaptada à carga & a exigência de velocidade do operador.
- Direção fácil a partir da cabine ou com o controle remoto da máquina (opcional).







Características técnicas

- Motor hidráulico + parada automática do movimento da extremidade do cabo.
- Ruptura negativa imersa em óleo.
- Conceito patenteado de velocidade variável.
- Autônomo, 100 % de adaptação da velocidade hidráulica à carga.
- Gancho giratório de travamento automático homologado.
- Suporte de armazenamento de guincho com proteção.
- Observação: as dimensões abaixo são fornecidas para guincho colocado em seus suportes; peso de trabalho: 700 kg.

[A foto 3D no topo desta página é a referência VARIOWINCH 7.2 t - 52576737].

Technical characteristics		W 7200 V
Altura de trabalho (mm)	h21	36000
Capacities		
Capacidade (kg)		7200
Weight		
Peso (kg)		700
Dimensions		
Alcance máx. (mm)		238
Weight and dimensions		
Altura total (mm)	h17	2408
Comprimento total (mm)	l1	1200
Presilha do cabo		1
Largura (mm)		1223
Profundidade (mm)	p5	638
Comprimento do cabo (mm)		76000
Working Parameters		
Equipamento da máquina		
Velocidade do gancho (m/mn)		60.60

Máquina de compatibilidades	W 7200 V
Número de referência E-RECO	52735674
MRT 2260	X
MRT 2260 e	X
MRT 2570	X
MRT 2660	X
MRT 2660 e	X
MRT 3060	X
MRT 3570	X
MRT 3570 ES	X
MRT-X 2260	X
MRT-X 2570	X
MRT-X 2660	X
MRT-X 3060	X
MRT-X 3570	X
MRT-X 3570 ES	X

TABELA DE SÍMBOLOS					
	Não é necessária predisposição		Linha hidráulica		Retomo hidráulico ao reservatório
	Predisposição eléctrica		Predisposição da plataforma		Predisposição manipulador de pneus, do manipulador de cilindros

Cesto com Guincho - Esquemas dimensionais

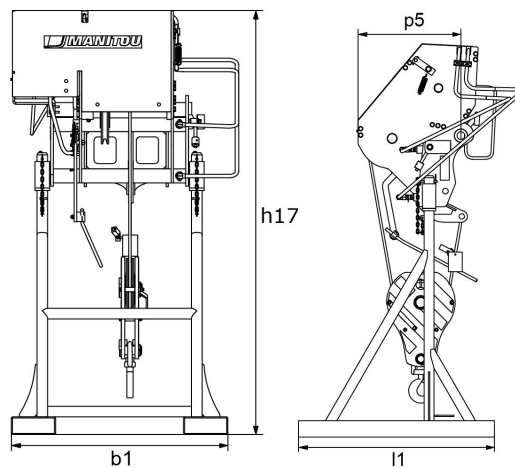



 **MANITOU**
HANDLING YOUR WORLD

Sede Central

B.P. 249 - 430 rue de l'Aubinière
44150 Ancenis Cedex - France

Tél. : 00 33 (0)2 40 09 10 11 - Fax : 00 33 (0)2 40 09 10 97

www.manitou.com



Esta publicação apresenta uma descrição das versões e possibilidades de configuração dos produtos Manitou que podem possuir equipamentos diferentes. Os equipamentos apresentados nesta brochura podem ser de série, opcionais ou não estarem disponíveis consoante as versões. A Manitou reserva-se o direito de modificar, em qualquer momento e sem pré-aviso, as especificações descritas e representadas. As especificações referidas não comprometem o fabricante. Para mais informações, contacte o seu concessionário Manitou. Documento não contratual. A apresentação e as imagens dos produtos não são contratuais. Os logótipos, assim como a identidade visual da empresa, são propriedade da Manitou e não podem ser utilizados sem autorização. Todos os direitos reservados. As fotografias e os esquemas contidos na presente brochura só são fornecidos para fins de consulta e a título indicativo.

Manitou BF SA - Sociedade anónima com conselho de administração - Capital social: 39 668 399 Euros - 857 802 508 RCS Nantes