

Ficha técnica :

VARIOWINCH



Benefícios para o cliente

- Converte o seu empilhador telescópico num guindaste.
- 4 vezes mais rápido que um guincho standard Manitou 5 t / 11025 lb / 3 vezes mais rápido que um 3 t / 6615 lb.
- A velocidade adapta-se continuamente à carga e exigência de velocidade do operador.
- Direção fácil desde a cabine ou controlo remoto da máquina (opcional).







Características técnicas

- Motor hidráulico + paragem automática do movimento da extremidade do cabo.
- travão negativo imerso em óleo.
- Conceito patenteado de velocidade variável.
- Autônomo, 100 % de adaptação da velocidade hidráulica à carga.
- Gancho rotativo de bloqueio automático homologado.
- Suporte de armazenamento de guincho com mangas para manuseio.
- Observação: as dimensões abaixo são fornecidas para guincho colocado nos seus suportes; peso de trabalho: 700 kg / 1544 lb.
- MRT Vision+: aumento significativo da velocidade do gancho através da melhoria da cooperação da máquina/acessório.
- Capacidade limitada para MRT 3050.

[A foto 3D no topo desta página é a referência VARIOWINCH 7.2 t - 52576737].

Características técnicas		W 7200 V
Altura de trabalho (mm)	h21	36000
Capacidade		
Capacidade (kg)		7200
Weight		
Peso (kg)		700
Dimensões		
Alcance máx. (mm)		238
Peso e dimensões		
Altura total (mm)	h17	2408
Comprimento total (mm)	l1	1200
Presilha do cabo		1
Largura (mm)		1223
Profundidade (mm)	p5	638
Comprimento do cabo (mm)		76000
Parâmetros de trabalho		
Equipamento da máquina		
Velocidade do gancho (m/mn)		60.60

Máquina de compatibilidades	W 7200 V
Número de referência E-RECO	52735674
MRT 2260	X
MRT 2260 e	X
MRT 2570	X
MRT 2660	X
MRT 2660 e	X
MRT 3060	X
MRT 3570	X
MRT 3570 ES	X
MRT-X 2260	X
MRT-X 2570	X
MRT-X 2660	X
MRT-X 3060	X
MRT-X 3570	X
MRT-X 3570 ES	X

TABELA DE SÍMBOLOS					
	Não é necessária predisposição		Linha hidráulica		Retomo hidráulico ao reservatório
	Predisposição eléctrica		Predisposição da plataforma		Predisposição manipulador de pneus, do manipulador de cilindros

Variowinch - Esquemas dimensionais

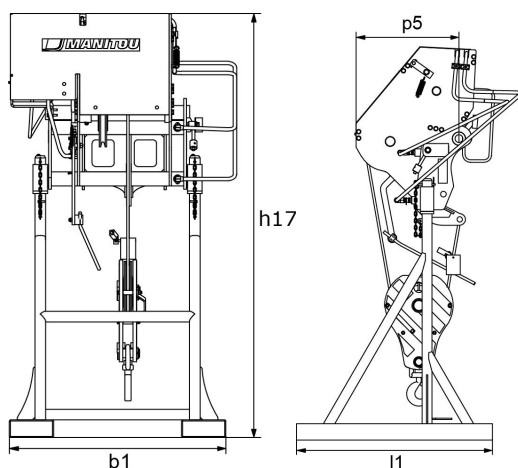



 **MANITOU**
HANDLING YOUR WORLD

Sede Central

B.P. 249 - 430 rue de l'Aubinière
44150 Ancenis Cedex - France

Tél. : 00 33 (0)2 40 09 10 11 - Fax : 00 33 (0)2 40 09 10 97

www.manitou.com



Esta publicação apresenta uma descrição das versões e possibilidades de configuração dos produtos Manitou que podem possuir equipamentos diferentes. Os equipamentos apresentados nesta brochura podem ser de série, opcionais ou não estarem disponíveis consoante as versões. A Manitou reserva-se o direito de modificar, em qualquer momento e sem pré-aviso, as especificações descritas e representadas. As especificações referidas não comprometem o fabricante. Para mais informações, contacte o seu concessionário Manitou. Documento não contratual. A apresentação e as imagens dos produtos não são contratuais. Os logótipos, assim como a identidade visual da empresa, são propriedade da Manitou e não podem ser utilizados sem autorização. Todos os direitos reservados. As fotografias e os esquemas contidos na presente brochura só são fornecidos para fins de consulta e a título indicativo.

Manitou BF SA - Sociedade anónima com conselho de administração - Capital social: 39 668 399 Euros - 857 802 508 RCS Nantes