

Technisches Datenblatt :

# MT 625 H



 **MANITOU**  
HANDLING YOUR WORLD

Kapazität		Metrisch
Max. Tragkraft		2500 kg
Max. Hubhöhe		5.85 m
Max. Reichweite		3.40 m
Ausbrechkraft mit Schaufel		3427 daN
Gewicht und Abmessungen		
Gesamtlänge Gabelträger + Gabelzinken	l11	3.83 m
Länge bis zur Vorderseite der Gabeln	l2	3.90 m
Gesamtbreite	b1	1.81 m
Gesamthöhe	h17	1.92 m
Radstand	y	2.30 m
Bodenfreiheit	m4	0.33 m
Gesamtbreite der Kabine	b4	0.79 m
Aufwärtsneigewinkel	a4	12 °
Abwärtsneigewinkel	a5	117 °
Äußerer Wenderadius (über Reifen)	Wa1	3.31 m
Gewicht		4800 kg
Bereifung		Pneumatisch
Reifenmodelle		CAMSO SKS532 12-16.5
Gabeln Länge / Gabeln Breite / Gabelquerschnitt	l / e / s	1200 mm x 125 mm x 45 mm
Leistung		
Heben		8 s
Senken		5.40 s
Teleskop ausfahren		5.60 s
Teleskop einfahren		4.30 s
Ankippszeit		3.50 s
Auskippszeit		3.60 s
Motor		
Marke		Kubota
Motomorm		Stage V
Motormodell		V3307-CR-TE5B
Zylinderzahl / Tragfähigkeit der Zylinder		4 - 3331 cm³
Nennleistung Verbrennungsmotor - Leistung		75 Hp / 55.40 kW
Max. Drehmoment / Motorumdrehung		265 Nm @ 1400 rpm
Zugkraft		3550 daN
Getriebe		
Typ		Hydrostatisch
Anzahl der Gänge (vorwärts / rückwärts)		2 / 2
Max. travel speed		24.90 km/h
Max. Fahrgeschwindigkeit (kann je nach geltenden Vorschriften variieren)		25 km/h
Feststellbremse		Automatische negative Parkbremse
Betriebsbremse		Oil-Immersed multi-discs braking on front axles
Hydraulisch		
Typ Hydraulikpumpe		Zahnradpumpe
Hydraulikfördermenge – Hydraulikdruck		235 bar
Tankkapazität		
Motoröl		11.20 l
Hydrauliköl		115 l
Kapazität des Kraftstoffbehälters		63 l
Lärm und Vibrationen		
Innenschallpegel (lpa)		76 dB
Umgebungsgeräusch (LWA)		104 dB
Vibrationswert an Händen/Armen		< 2.50 m/s²
Sonstiges		
Lenkräder (vorne / hinten)		2 / 2
Antriebsräder (vorne / hinten)		2 / 2
Sicherheit / Kabinen-Zertifizierung		Standard EN 15000 EN 1500 / ROPS - FOPS Stufe 1 Kabine
Steuerungen		JSM

### MT 625 H - Maßzeichnung

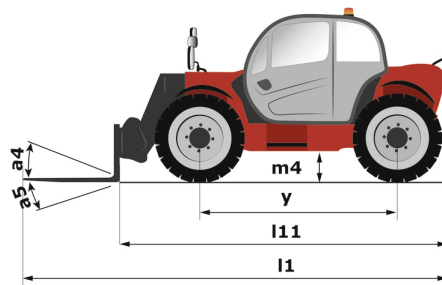
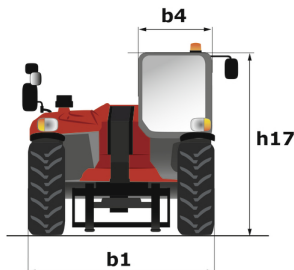
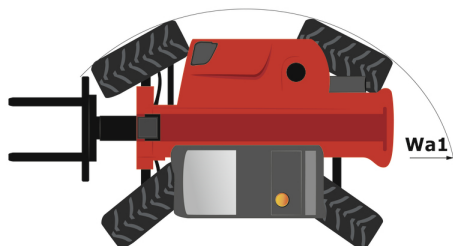

# MT 625 H - Lastdiagramm

## Maschine auf Rädern mit Gabelzinken

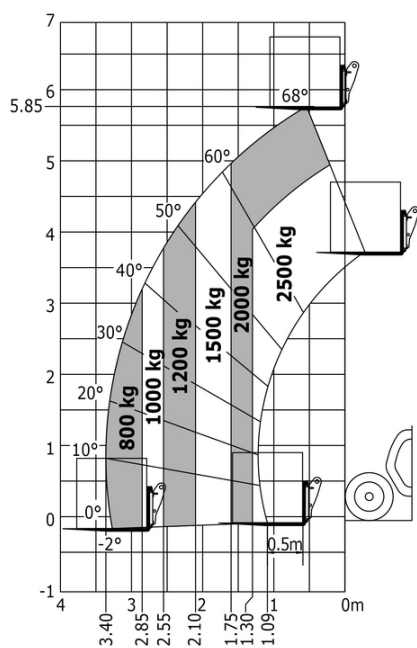

## Ausrüstung

### Standard

- 12V plug cigarette lighter type
- Abschaltung zur Blockierung von gefahrbringenden Bewegungen gemäß EN 15000
- Batterie Hauptschalter
- Beacon
- Bluetooth-radio mit integriertem mikrofon (100 w)
- CAMSO SKS HAULER 12-16.5
- Emergency stop
- Fußmatte
- Heckscheibenwischer
- Komplette Fahrbeleuchtung
- Mirror on rear of the machine
- Steckdose hinten

### Optional

- Arbeitscheinwerfer vom und hinten (x4: 2 vome und 2 hinten)
- Autoradio-Antenne
- Bluetooth-radio mit integriertem mikrofon (100 w)
- Bluetooth-radio mit zusatz-mikrofon (100 w)
- Dokumentenfach
- Hydraulikkreis für Anbaugeräte mit Schnellkupplungen
- Luftfederter fahrersitz (grammer)
- Phone support
- Rückspiegel innen
- Sonnenblende am Dachfenster und an Windschutzscheibe
- Tuner-Radio (50 W)



 **MANITOU**  
**HANDLING YOUR WORLD**

**Hauptsitz**

B.P. 249 - 430 rue de l'Aubinière

44150 Ancenis Cedex - France

Tel: +33 (0)2 40 09 10 11 - Fax: +33 (0)2 40 09 10 97

[www.manitou.com](http://www.manitou.com)



In vorliegender Broschüre sind die Versionen und Konfigurationsoptionen für Manitou-Produkte beschrieben, die mit unterschiedlicher Ausrüstung ausgestattet werden können. Bei der in der Broschüre beschriebenen Ausrüstung kann es sich um Standard- oder Sonderausrüstung handeln oder um Ausrüstung, die für bestimmte Versionen nicht erhältlich ist. Manitou behält sich das Recht vor, jederzeit unangekündigte Änderungen an den gezeigten und beschriebenen Spezifikationen vorzunehmen. Der Hersteller haftet nicht für die angegebenen Spezifikationen. Für weitere Informationen wenden Sie sich bitte an Ihren Manitou-Händler. Dokument ohne Gewähr. Die Produktbeschreibungen können vom eigentlichen Produkt abweichen. Die Auflistung der Spezifikationen erhebt keinen Anspruch auf Vollständigkeit. Logos und visuelle Identität des Unternehmens sind Eigentum von Manitou und dürfen nicht ohne Genehmigung verwendet werden. Alle Rechte vorbehalten. Die in dieser Broschüre gezeigten Fotos und Abbildungen dienen lediglich Informationszwecken.

MANITOU BF SA - Aktiengesellschaft mit Vorstand - Aktienkapital: 39 668 399 Euro - 857 802 508 Handelsregister (RCS) Nantes