

技術シート：

M 40-2 D ST5



 **MANITOU**
HANDLING YOUR WORLD

諸元		メートル単位	
1.1	製造メーカー		MANITOU
1.2	モデル名		M 40-2 D ST5
1.3	エンジン		ディーゼル
1.4	オペレーター・タイプ		着座タイプ
1.5	定格荷重	Q	4000 kg
1.6	積荷重心	c	500 mm
1.8	車軸中心からフォークまでの距離	x	763 mm
1.9	ホイールベース	y	2060 mm
重量			
2.1	機械質量		6915 kg
2.2	前アクセル荷重 (負荷時) / 後アクセル荷重 (負荷時)		9075 kg / 1840 kg
2.3	前アクセル荷重 (無負荷時) / 後アクセル荷重 (無負荷時)		2625 kg / 4290 kg
ホイール			
3.1	タイヤ		エア
3.2	前輪サイズ		18-19,5 18PR A224
3.3	後輪サイズ		10R17,5 G291 GY
3.5	前輪数 / 後輪数		2 / 2
3.5.2	駆動輪数		2
3.6	輪距 (トレッド) 前輪	b10	1600 mm
3.7	輪距 (トレッド) 後輪	b11	1640 mm
寸法			
4.7	全高 マスト下降時 ヘッドガード h6 / バギー仕様 h6*	h6 / h6*	2440 mm / 2440 mm
4.8	シート高	h7	1407 mm
4.19	全長	l1	4858 mm
4.20	車体長さ (フォーク前面まで)	l2	3658 mm
4.21	全幅	b1	2057 mm
4.22	フォーク厚 x フォーク幅 x フォーク長	s / e / l	150 mm x 150 mm / 1200 mm
4.23	ISO 2328 A/B準拠フォークキャリア		3A
4.24	フォークランプ幅	b3	1670 mm
4.31	マスト下部の最低地上高	m1	250 mm
4.32	車輪半径	m2	377 mm
4.33	最小直角積付通路幅 (1000 x 1200パレット使用)	Ast	5560 mm
4.34	最小直角積付通路幅 (800 x 1200パレット使用)	Ast	5560 mm
4.35	旋回半径	Wa	3395 mm
性能			
5.1	走行速度 (負荷時) / 走行速度 (無負荷時)		22 km/h / 22 km/h
5.2	上昇時スピード (積載時) / 上昇時スピード (未積載時)		0.40 m/s / 0.40 m/s
5.3	上昇速度 負荷 / 無負荷		0.50 m/s / 0.40 m/s
5.5	下降速度 負荷 / 無負荷		6900 daN
5.10	制動ブレーキ		油圧
エンジン			
7.2	定格出力		55 kW
7.1	メーカー / エンジンモデル / エンジン排出ガス規制		Deutz / TCD 2,9 / Stage V
7.3	定格回転数		2300 rpm
7.4	シリンダー / 排気量		4 - 2925 cm ³
その他			
8.2	アタッチメントへの圧力		210 bar
8.3	アタッチメントへの作動油流量		97 l/min
8.4	DIN 12053に準拠したドライバーの耳の騒音レベル		78 dB

M 40-2 D ST5 - 寸法図

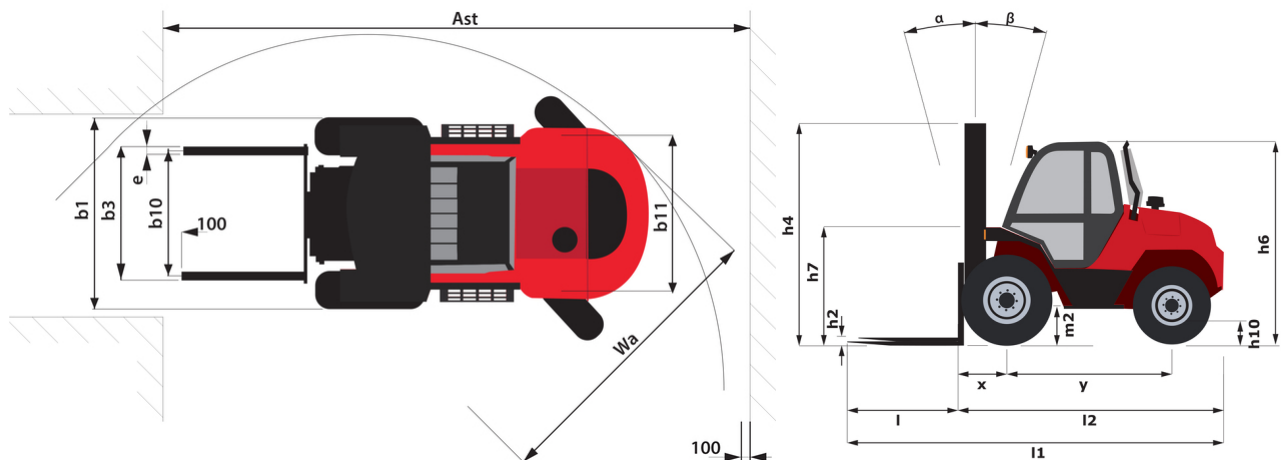

マットの特性および残存積載能力

フルヴィジビリティ・デュプレックス (FVD)		FVD 33	FVD 35	FVD 37	FVD 40	FVD 45	FVD 50
α - Mast/fork carriage tilt, forward	°	15	15	15	15	15	15
β - Mast/fork carriage tilt, backward	°	15	15	15	15	15	15
h1 - マスト高さ (マスト下降時)	mm	2625	2725	2825	2975	3225	3475
h3 - 標準揚高	mm	3300	3500	3700	3700	3700	5000
最大高さでの残容量	kg	4000	4000	4000	4000	4000	4000
フックオン式サイドシフト装着時の残存積載能力	kg	4000	4000	4000	4000	3900	3600
最大揚高時高さ	mm	3300	3500	3700	4000	4500	5000
フックオン式サイドシフト装着時の最大揚高時高さ	mm	3300	3500	3700	4000	4200	4000

フリーリフト・トリプレックス (FLT)		FLT 43	FLT 45	FLT 47	FLT 50	FLT 55	FLT 60
α - Mast/fork carriage tilt, forward	°	15	15	15	10	10	10
β - Mast/fork carriage tilt, backward	°	15	15	15	15	15	15
h1 - マスト高さ (マスト下降時)	mm	2425	2500	2560	2675	2825	3000
h2 - フリーリフト	mm	1455	1530	1590	1705	1855	2030
h3 - 標準揚高	mm	4300	4500	4700	5000	5500	6000
最大高さでの残容量	kg	4000	4000	3000		2500	
フックオン式サイドシフト装着時の残存積載能力	kg		3650	3650		2500	
最大揚高時高さ	mm	4300	4500	4200	2500	4500	2500
フックオン式サイドシフト装着時の最大揚高時高さ	mm		3500	4200		3300	

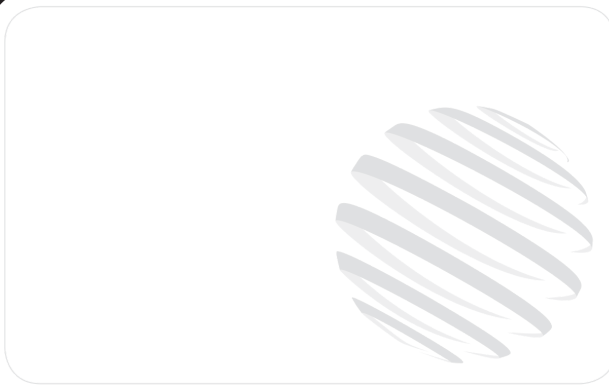

本社ビル

B.P. 249 - 430 rue de l'Aubinière (オービニエール通り)

44150 Ancenis Cedex - France

電話: +33 (0)2 40 09 10 11 - ファックス: +33 (0)2 40 09 10 97

www.manitou.com



本書では、マニトウ製品の構成バージョンやオプションについて説明していますが、機器によって異なる場合があります。このパンフレットで紹介されている機器は、バージョンによってシリーズの一部であったり、オプションであったり、あるいは利用できない場合があります。Manitouは、いつでも予告なしに、記載・表現されている仕様を変更する権利を有します。提供された仕様はメーカーを拘束するものではありません。詳細につきましては、マニトウの代理店にお問い合わせください。本資料は、契約上の拘束力を有するものではありません。製品の提示は、契約上の拘束力はありません。仕様のリストは無尽蔵です。ロゴおよび会社のビジュアル・アイデンティティはManitouが所有しており、許可なく使用することはできません。すべての権利はマニトウに帰属します。このパンフレットに掲載されている写真や図は、相談や情報提供を目的としています。

MANITOU BF SA - 取締役会を有する有限会社・株式資本。39 668 399 ユーロ - 857 802 508 RCS Nantes