

# EP 750

---

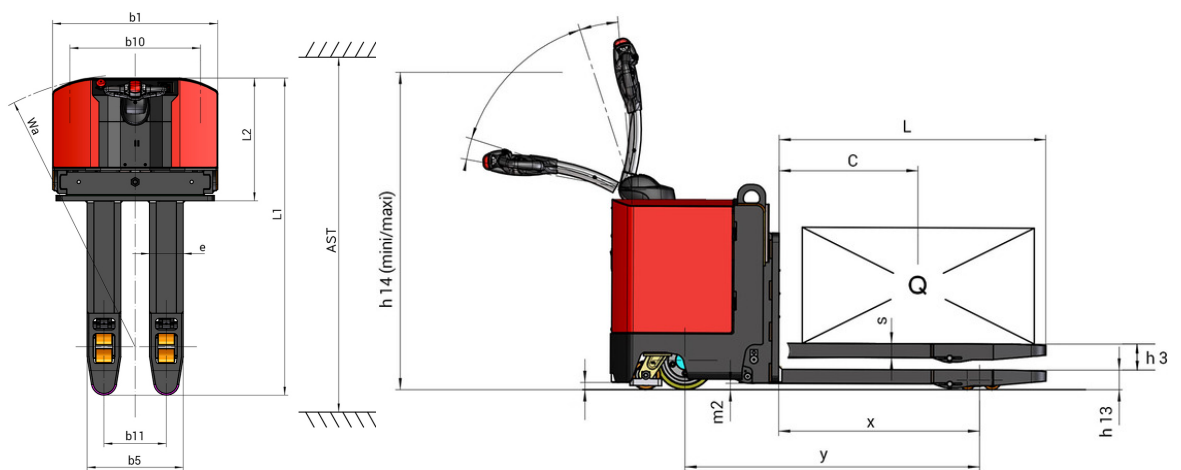

 **MANITOU**  
HANDLING YOUR WORLD



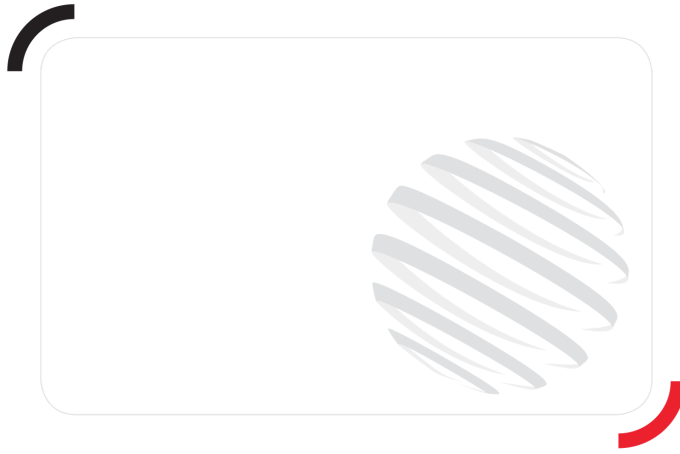

 **MANITOU**  
HANDLING YOUR WORLD

