

Ficha técnica :

EP 20 INOX



Características técnicas			Métrico
1.1	Fabricante		Manitou
1.2	Nome do modelo		EP 20 Inox
1.3	Fonte de energia		Elétrica
1.4	Modo de condução		Acompanhante
1.5	Capacidade máx.	Q	2000 kg
1.6	Centro de gravidade da carga	c	600 mm
1.8	Distância da carga, centro do eixo motor ao garfo	x	952 mm
1.9	Distância entre eixos	y	1379 mm
Weight			
2.1	Peso de serviço		482 kg
2.2	Peso no eixo dianteiro (com carga) / traseiro (com carga)		1077 kg / 1405 kg
2.3	Peso no eixo dianteiro (sem carga) / traseiro (sem carga)		337 kg / 145 kg
Pneus			
3.1	Tipo de rodas		Bandagem
3.2	Dimensões das rodas dianteiras		230 x 70
3.3	Dimensões das rodas traseiras		82 x 68
3.4	Rodas adicionais (dimensões)		100 x 40
3.5.2	Número de rodas motrizes / de dianteiras / traseiras		1x + 2 / 4
3.6	Via dianteira	b10	435 mm
3.7	Calibre da roda traseira	b11	365 mm
Dimensions			
4.15	Altura dos garfos na posição baixa	h13	87 mm
4.19	Comprimento total	l1	1752 mm
4.20	Comprimento até à face dos garfos	l2	601 mm
4.21	Largura total	b1	684 mm
4.22	Secção do garfo / Largura dos garfos / Comprimento dos garfos	s / e / l	45 mm x 179 mm x 1150 mm
4.25	Largura sobre os garfos	b5	544 mm
4.32	Distância ao solo no centro da distância entre eixos	m2	40 mm
4.34	Largura do corredor para palete 800 x 1200 em comprimento	Ast	2007 mm
4.35	Raio de viragem	Wa	1560 mm
4.4	Altura de elevação	h3	125 mm
4.9	Height tiller min.	h14	870 mm
4.9	Altura máxima do timão elevado	h14	1320 mm
Atuação			
5.1	Velocidade de deslocação (com carga / sem carga)		5 km/h / 5 km/h
5.2	Velocidade de elevação (com carga / sem carga)		0.02 m/s / 0.03 m/s
5.3	Velocidade de descida (com carga / sem carga)		0.04 m/s / 0.02 m/s
5.7	Rampa admissível - com carga / sem carga		10 % / 25 %
5.10	Travão de serviço		Travão de serviço - Eletromagnético
5.11	Travão de estacionamento		Travão de parque - Destragem Manual
Motor			
6.1	Potência do motor de tração (S2 60 min)		1.20 kW
6.2	Capacidade do motor de elevação a S3 15%		1 kW
6.3	Bateria de acordo com a norma DIN 43531/35/36 A, B, C		DIN 43535-B
6.4	Bateria / Capacidade de carga		24 V / 180 Ah
6.5	Peso da bateria (+/- 5%)		180 kg
Diversos			
8.1	Tipo de unidade motriz		AC
8.4	Nível sonoro médio para o ouvido do condutor medido/garantido		< 75 dB

EP 20 Inox - Esquemas dimensionais

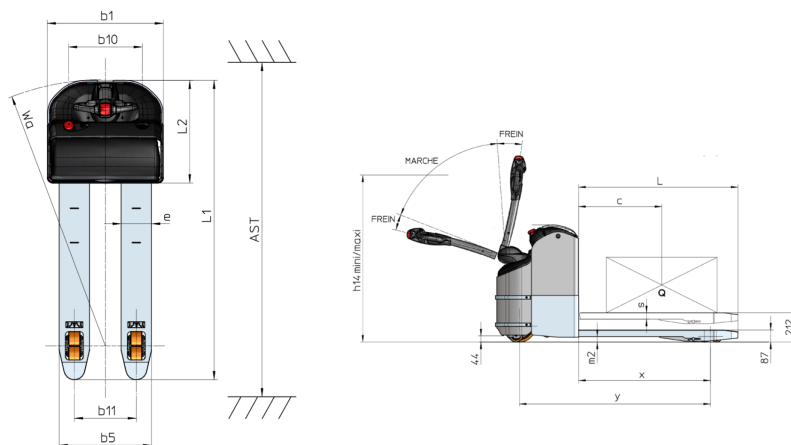



 **MANITOU**
HANDLING YOUR WORLD

Sede Central

B.P. 249 - 430 rue de l'Aubinière

44150 Ancenis Cedex - France

Tél. : 00 33 (0)2 40 09 10 11 - Fax : 00 33 (0)2 40 09 10 97

www.manitou.com



Esta publicação apresenta uma descrição das versões e possibilidades de configuração dos produtos Manitou que podem possuir equipamentos diferentes. Os equipamentos apresentados nesta brochura podem ser de série, opcionais ou não estarem disponíveis consoante as versões. A Manitou reserva-se o direito de modificar, em qualquer momento e sem pré-aviso, as especificações descritas e representadas. As especificações referidas não comprometem o fabricante. Para mais informações, contacte o seu concessionário Manitou. Documento não contratual. A apresentação e as imagens dos produtos não são contratuais. Os logótipos, assim como a identidade visual da empresa, são propriedade da Manitou e não podem ser utilizados sem autorização. Todos os direitos reservados. As fotografias e os esquemas contidos na presente brochura só são fornecidos para fins de consulta e a título indicativo.

Manitou BF SA - Sociedade anónima com conselho de administração - Capital social: 39 668 399 Euros - 857 802 508 RCS Nantes