

Ficha técnica :

# TMT 25 SYST5

---



 **MANITOU**  
HANDLING YOUR WORLD

Características técnicas			Métrico
1.1	Fabricante		MANITOU
1.2	Nome do modelo		TMT 25S Y ST5
1.2.1	Alcance do equipamento		Lança telescópica
1.3	Fonte de energia		Diesel
1.4	Modo de condução		Sentado
1.5	Capacidade máx.	Q	2500 kg
1.6	Centro de gravidade da carga	c	500 mm
1.8	Distância da carga, centro do eixo motor ao garfo	x	-505 mm
1.9	Distância entre eixos	y	1651 mm
<b>Weight</b>			
2.1	Peso de serviço		2610 kg
<b>Pneus</b>			
3.1	Tipo de rodas		Pneumático
3.2	Dimensões das rodas dianteiras		10x16,5
3.3	Dimensões das rodas traseiras		10x16,5
3.5	Número de rodas de dianteiras / traseiras		2 / 1
3.5.2	Rodas de tração (dianteira / traseira)		2 / 1
3.6	Via dianteira	b10	2072 mm
<b>Dimensões</b>			
4.1	Inclinação do Mastro /quadro porta-garfos, Frente	a	100 °
4.1.1	Inclinação do mastro/ quadro porta-garfos, para trás	β	12 °
4.2	Altura da lança telescópica recolhida	h1	2240 mm
4.3	Elevação livre	h2	1440 mm
4.4	Altura de elevação máx.	h3	3420 mm
4.5	Altura - lança telescópica aberta	h4	3925 mm
4.7	Altura proteção do condutor (cabina)	h6	2200 mm
4.8	Altura do banco/altura de pé	h7	1220 mm
4.19	Comprimento total	l1	2790 mm
4.20	Comprimento até à face dos garfos	l2	1590 mm
4.21	Largura total	b1	2350 mm
4.22	Secção do garfo / Largura dos garfos / Comprimento dos garfos	s / e / l	40 mm x 125 mm x 1200 mm
4.23	Quadro porta-garfos em conformidade com a norma DIN 15173 A/B		FEM 2A
4.24	Largura do quadro porta-garfos	b3	1270 mm
4.26	Distância entre os braços de suporte	b5	1267 mm
4.26	Distância entre braços /superfícies de carregamento	b4	1519 mm
4.32	Distância ao solo no centro da distância entre eixos	m2	290 mm
4.33	Largura de corredor para paletes 1000 x 1200 transversal	Ast	3968 mm
4.34	Largura do corredor para paleta 800 x 1200 em comprimento	Ast	3968 mm
4.35	Raio de viragem	Wa	3072 mm
<b>Atuação</b>			
5.1	Velocidade de deslocação (com carga / sem carga)		11.80 km/h - 11.50 km/h
5.2	Velocidade de elevação (com carga / sem carga)		0.25 m/s / 0.27 m/s
5.3	Velocidade de descida (com carga / sem carga)		0.29 m/s / 0.32 m/s
5.9	Tempo de aceleração carregado / em vazio		4 s / 3.50 s
5.10	Travão de serviço		Travões hidráulicos por perda de pressão
<b>Motor</b>			
7.1	Marca do motor / Norma do motor		Yanmar - Stage V
7.2	Potência nominal do motor		31 kW
7.3	Regime nominal		2800 rpm
7.4	Número de cilindros / Capacidade dos cilindros		3 - 1568 cm³
<b>Diversos</b>			
8.1	Tipo de unidade motriz		Hidráulico
8.2	Pressão hidráulica de trabalho para os acessórios		270 bar
8.3	Débito de óleo para acessório		44 l/min
8.4	Nível sonoro médio para o ouvido do condutor medido/garantido		104 dB

### TMT 25 S Y ST5 - Esquemas dimensionais



## TMT 25 S Y ST5 - Diagramas de carga

## Máquina sobre rodas com garfos

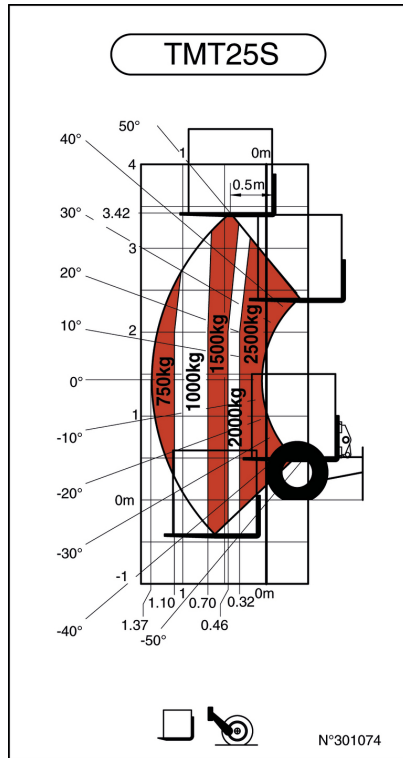

## Machine on lowered stabilisers with forks Metric

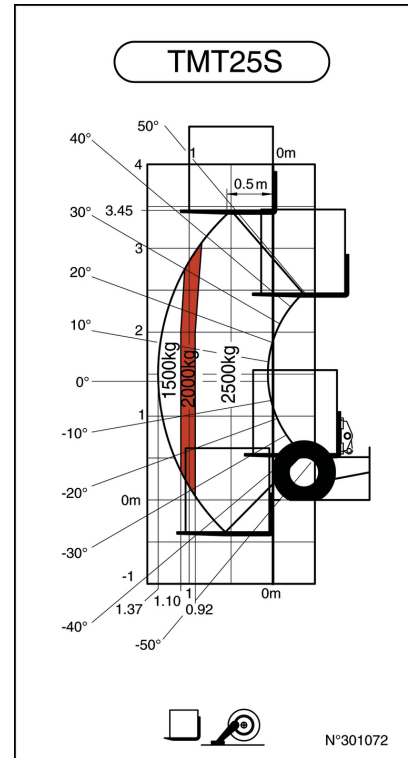

## Equipamentos

## Standard

- 3 rodas equipadas com travões
- Alavancas FNR de três funções
- Correia de segurança à esquerda
- Extensor
- Forquilha telescópica
- Lança com deslocação lateral integrada
- Metalização
- Tomada do camião 24V 2x7 fichas

## Opcional

- Banco Primo
- Cobertura de proteção do banco
- Proteção do tejadilho transparente



# **MANITOU** HANDLING YOUR WORLD

## Sede Central

B.P. 249 - 430 rue de l'Aubinière

44150 Ancenis Cedex - France

Tél. : 00 33 (0)2 40 09 10 11 - Fax : 00 33 (0)2 40 09 10 97

[www.manitou.com](http://www.manitou.com)



Esta publicação apresenta uma descrição das versões e possibilidades de configuração dos produtos Manitou que podem possuir equipamentos diferentes. Os equipamentos apresentados nesta brochura podem ser de série, opcionais ou não estarem disponíveis consoante as versões. A Manitou reserva-se o direito de modificar, em qualquer momento e sem pré-aviso, as especificações descritas e representadas. As especificações referidas não comprometem o fabricante. Para mais informações, contacte o seu concessionário Manitou. Documento não contratual. A apresentação e as imagens dos produtos não são contratuais. Os logótipos, assim como a identidade visual da empresa, são propriedade da Manitou e não podem ser utilizados sem autorização. Todos os direitos reservados. As fotografias e os esquemas contidos na presente brochura só são fornecidos para fins de consulta e a título indicativo.

Manitou BF SA - Sociedade anónima com conselho de administração - Capital social: 39 668 399 Euros - 857 802 508 RCS Nantes