

Ficha técnica :

# ME 320 LIFT



 **MANITOU**  
HANDLING YOUR WORLD

| Características técnicas |                                                             | Métrico |                     |
|--------------------------|-------------------------------------------------------------|---------|---------------------|
| 1.1                      | Fabricante                                                  |         | Manitou             |
| 1.2                      | Nombre del modelo                                           |         | ME 320 LIFT         |
| 1.3                      | Fuente de alimentación                                      |         | Eléctrica           |
| 1.4                      | Tipo de operario                                            |         | Sentado             |
| 1.5                      | Capacidad de elevación máx.                                 | Q       | 2000 kg             |
| 1.6                      | Centro de gravedad de la carga                              | c       | 500 mm              |
| 1.8                      | Distancia de carga, centro del eje motor a la horquilla     | x       | 364.50 mm           |
| 1.9                      | Distancia entre ejes                                        | y       | 1407 mm             |
|                          | Standard mast reference of the machine                      |         | FVD 30              |
| Weight                   |                                                             |         |                     |
| 2.1                      | Peso de servicio                                            |         | 3200 kg             |
| 2.2                      | Carga en el eje delantero (con carga) / trasero (con carga) |         | 4580 kg / 620 kg    |
| 2.3                      | Carga en el eje delantero en vacío / eje trasero en vacío   |         | 1365 kg / 1835 kg   |
| Neumáticos               |                                                             |         |                     |
| 3.1                      | Equipamientos de rueda                                      |         | Solid tires         |
| 3.2                      | Medidas ruedas delanteras                                   |         | 200/50-10           |
| 3.3                      | Medidas ruedas traseras                                     |         | 15x4,5-8            |
| 3.5                      | Número de ruedas delanteras / traseras                      |         | 2 / 1               |
| 3.5.2                    | Número de ruedas motoras                                    |         | 2                   |
| 3.6                      | Vía delantera                                               | b10     | 932 mm              |
| 3.7                      | Calibre rueda trasera                                       | b11     | 178 mm              |
| Dimensiones              |                                                             |         |                     |
| 4.7                      | Altura protección operador (cabina)                         | h6      | 2158 mm             |
| 4.8                      | Altura del asiento                                          | h7      | 1120 mm             |
| 4.12                     | Altura enganche del remolque                                | h10     | 525 mm              |
| 4.19                     | Longitud total                                              | l1      | 2907 mm             |
| 4.20                     | Longitud hasta cara de las horquillas                       | l2      | 1987 mm             |
| 4.21                     | Anchura total                                               | b1      | 1153 mm             |
| 4.22.1                   | Anchura de horquillas / Largo de las horquillas             | e / l   | 40 mm x 100 mm      |
| 4.23                     | Tablero portahorquillas según norma DIN 15173 A/B           |         | 2A                  |
| 4.24                     | Anchura del tablero portaherramientas                       | b3      | 1000 mm             |
| 4.31                     | Distancia al suelo bajo el mástil                           | m1      | 100 mm              |
| 4.32                     | Distancia al suelo en el centro de la distancia entre ejes  | m2      | 110 mm              |
| 4.33                     | Anchura del pasillo para palés 1.000 x 1.200 en transversal | Ast     | 3316 mm             |
| 4.34                     | Anchura de la calle con palet de 800 x 1200 longitudinal    | Ast     | 3440 mm             |
| 4.35                     | Radio de giro                                               | Wa      | 1625 mm             |
| Rendimiento              |                                                             |         |                     |
| 5.1                      | Velocidad de desplazamiento (con carga / en vacío)          |         | 15 km/h-15 km/h     |
| 5.2                      | Velocidad de elevación (con carga / en vacío)               |         | 0.40 m/s-0.55 m/s   |
| 5.3                      | Velocidad de bajada con carga / en vacío                    |         | 0.47 m/s-0.42 m/s   |
| 5.5                      | Esfuerzo de tracción / Fuerza de tracción (en vacío)        |         | 3050 daN / 3700 daN |
| 5.7                      | Pendiente con carga / en vacío                              |         | 13 % / 15 %         |
| 5.10                     | Freno de servicio                                           |         | Sistema hidráulico  |
| Motor                    |                                                             |         |                     |
| 6.1                      | Potencia del motor de desplazamiento (S2 60 min)            |         | 2.50 kW             |
| 6.2                      | Calificación del motor de elevación en S3 15 %              |         | 11 kW               |
| 6.3                      | Batería según DIN 43531/35/36 A, B, C                       |         | No                  |
| 6.4                      | Batería / Capacidad de la batería                           |         | 76.80 V / 304 Ah    |
| 6.5                      | Peso de batería (+/- 5 %)                                   |         | 300 kg              |
| 6.6                      | Consumo de energía según el ciclo VDI (kWh/h)               |         | 5.50 kWh/h          |
| Varios                   |                                                             |         |                     |
| 8.2                      | Presión hidráulica de trabajo para accesorios               |         | 210 bar             |
| 8.3                      | Caudal de aceite para accesorio                             |         | 30 l/min            |
| 8.4                      | Nivel de ruido en oído de operario según la DIN 12 053      |         | 70 dB               |

## ME 320 LIFT - Diagrama dimensional

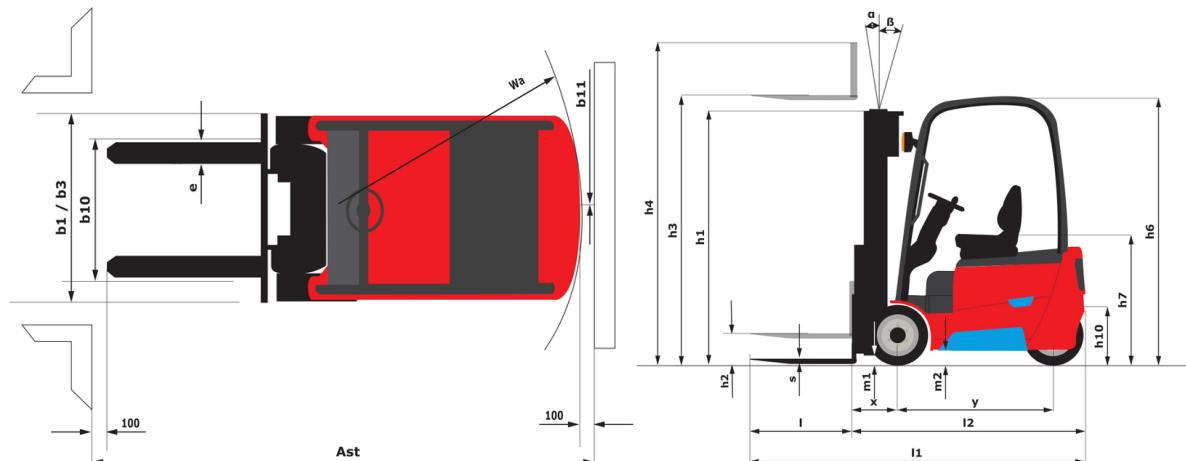

## Características de los mástiles y capacidad residual

| Dúplex con visibilidad total (FVD)                                         |    | FVD 30 | FVD 33 | FVD 40 | FVD 45 |
|----------------------------------------------------------------------------|----|--------|--------|--------|--------|
| $\alpha$ - Inclinación del mástil/portahorquillas, hacia delante           | °  | 7      | 7      | 7      | 7      |
| $\beta$ - Inclinación del mástil/portahorquillas, hacia atrás              | °  | 6      | 6      | 6      | 6      |
| h1 - Altura del mástil bajado                                              | mm | 1988   | 2138   | 2588   | 2838   |
| h2 - Elevación libre                                                       | mm | 140    | 140    | 140    | 140    |
| h3 - Altura de elevación                                                   | mm | 3000   | 3300   | 4000   | 4500   |
| h4 - Altura del mástil extendido                                           | mm | 3560   | 3860   | 4560   | 5060   |
| Capacidad residual a altura máxima                                         | kg | 2000   | 2000   | 2000   | 1900   |
| Capacidad residual con desplazamiento lateral integrado a la altura máxima | kg | 1950   | 1950   | 1950   | 1850   |

| Triplex de elevación libre (FLT)                                           |    | FLT 40 | FLT 45 | FLT 48 | FLT 50 | FLT 55 | FLT 60 | FLT 65 |
|----------------------------------------------------------------------------|----|--------|--------|--------|--------|--------|--------|--------|
| $\alpha$ - Inclinación del mástil/portahorquillas, hacia delante           | °  | 3.50   | 3.50   | 3.50   | 3.50   | 3.50   | 3.50   | 3.50   |
| $\beta$ - Inclinación del mástil/portahorquillas, hacia atrás              | °  | 5      | 5      | 5      | 5      | 5      | 5      | 5      |
| h1 - Altura del mástil bajado                                              | mm | 1888   | 2038   | 2138   | 2213   | 2388   | 2588   | 2788   |
| h2 - Elevación libre                                                       | mm | 1292   | 1392   | 1492   | 1592   | 1792   | 1992   | 2192   |
| h3 - Altura de elevación                                                   | mm | 4000   | 4500   | 4800   | 5000   | 5500   | 6000   | 6500   |
| h4 - Altura del mástil extendido                                           | mm | 4552   | 5052   | 5352   | 5552   | 6052   | 6552   | 7052   |
| Capacidad residual a altura máxima                                         | kg | 2000   | 1800   | 1700   | 1600   | 1500   | 1300   | 1100   |
| Capacidad residual con desplazamiento lateral integrado a la altura máxima | kg | 1950   | 1750   | 1650   | 1550   | 1450   | 1250   | 1050   |



**Oficina Central**

B.P. 249 - 430 rue de l'Aubinière

44150 Ancenis Cedex - Francia

Tel.: 00 33 (0)2 40 09 10 11 - Fax: 00 33 (0)2 40 09 10 97

[www.manitou.com](http://www.manitou.com)



Esta publicación describe las versiones y posibilidades de configuración de los productos Manitou que puedan diferir en equipamiento. Los equipamientos presentados en este folleto pueden ser de serie, opcionales o no estar disponibles en algunas versiones. Manitou se reserva el derecho, en cualquier momento y sin previo aviso, de modificar las especificaciones descritas y representadas. Las especificaciones aportadas no comprometen al fabricante. Para más información, póngase en contacto con su concesionario Manitou. Documento no contractual. Presentación de los productos no contractual. Lista de especificaciones no exhaustiva. Los logos y la identidad visual de la empresa son propiedad de Manitou y no pueden ser utilizados sin autorización. Todos los derechos reservados. Las fotos y los esquemas contenidos en este folleto se ofrecen para consulta y a título indicativo solamente.

Manitou BF SA - Sociedad anónima con Consejo de Administración - Capital social: 39 668 399 euros - 857 802 508 RCS Nantes