

Technisches Datenblatt :

# ME 425 LD LIFT

---



Technische Merkmale		Metrisch	
1.1	Hersteller		Manitou
1.2	Modellname		ME 425 LD LIFT
1.3	Antriebsart		Elektrisch
1.4	Bedientyp		Sitzen
1.5	Max. Tragkraft	Q	2500 kg
1.6	Schwerpunkt der Last	c	500 mm
1.8	Lastabstand, Mitte der Antriebsachse bis zur Gabel	x	431 mm
1.9	Radstand	y	1520 mm
	Standard mast reference of the machine		FVD 30
Gewicht			
2.1	Betriebsgewicht		3830 kg
2.2	Last Vorderachse (beladen) / Hinterachse (beladen)		5575 kg / 755 kg
2.3	Gewicht auf Vorderachse, leer / Hinterachse, leer		1560 kg / 2270 kg
Reifen			
3.1	Bereifung		Solid tires
3.2	Größe der Vorderräder		23x9-10-18PR
3.3	Größe der Hinterräder		18X7-8-14PR
3.5	Anzahl der Vorderräder		2
3.5.2	Anzahl der Antriebsräder		2
3.6	Vorderspur	b10	1046 mm
3.7	Abstand zwischen den Hinterrädern	b11	960 mm
Abmessungen			
4.7	Höhe des Fahrerschutzes (Kabine)	h6	2186 mm
4.8	Höhe des Sitzes	h7	1155 mm
4.12	Höhe des Zugmauls	h10	440 mm
4.19	Gesamtlänge	l1	3357 mm
4.20	Länge bis zur Vorderseite der Gabeln	l2	2287 mm
4.21	Gesamtbreite	b1	1271 mm
4.22.1	Gabeln Breite / Länge	e / l	40 mm x 122 mm
4.23	Gabelträger + Gabelzinken, DIN 15173 A/B		2A
4.24	Breite der Gabelklemme	b3	1038 mm
4.32	Bodenfreiheit in der Mitte des Radstands	m2	115 mm
4.33	Gangbreite für Paletten 1000 x 1200 quer	Ast	3670 mm
4.34	Gangbreite für 800 x 1200 Palette, längs	Ast	3866 mm
4.35	Wenderadius	Wa	2035 mm
Leistung			
5.1	Fahrgeschwindigkeit (beladen / unbeladen)		16 km/h-17 km/h
5.2	Hubgeschwindigkeit (beladen / unbeladen)		0.35 m/s-0.46 m/s
5.3	Absenkgeschwindigkeit (beladen / unbeladen)		0.51 m/s-0.54 m/s
5.5	Zugkraft / Zugkraft (unbeladen)		6000 daN / 6500 daN
5.7	Steigfähigkeit - beladen / unbeladen		10 % / 18 %
5.10	Betriebsbremse		Hdraulik
Motor			
6.1	Nennleistung des Antriebsmotors (S2 60 min)		17 kW
6.2	Nennleistung des Motors bei S3 15%		23 kW
6.3	Batterie gemäß DIN 43531/35/36 A, B, C		Nein
6.4	Batterie / Batteriekapazität		76.80 V / 230 Ah
6.5	Gewicht der Batterie (+/- 5%)		180 kg
6.6	Energieverbrauch nach VDI-Zyklus (kWh/h)		5.80 kWh/h
Sonstiges			
8.2	Arbeitsdruck der Hydraulik für Anbaugeräte		160 bar
8.3	Öldurchsatzmenge für Anbaugeräte		25 l/min
8.4	Geräuschpegel am Ohr des Fahrers gemäß DIN 12 053		70 dB

## ME 425 LD LIFT - Maßzeichnung

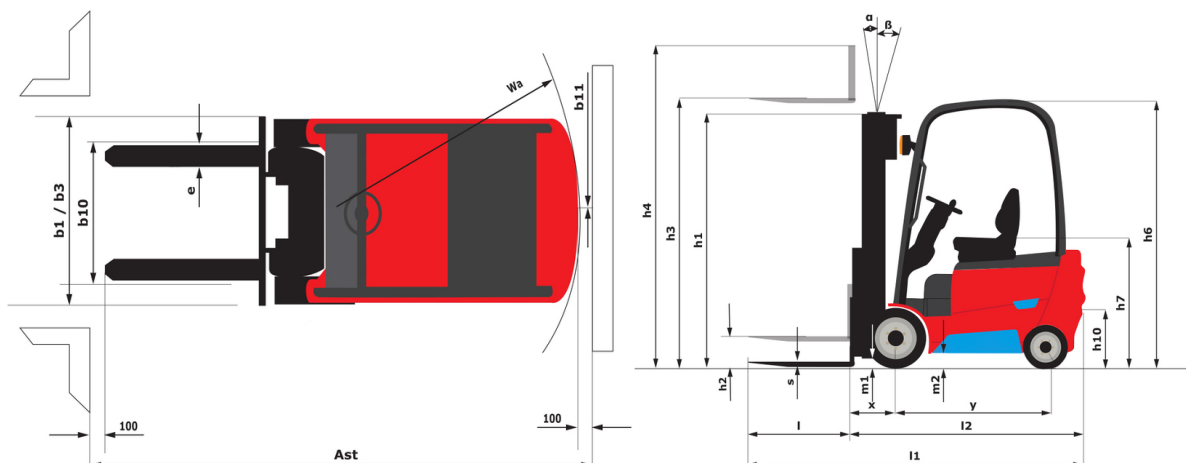

## Merkmale der Hubgerüste und Restkapazitäten

Duplex Freisicht (FVD)		FVD 30	FVD 33	FVD 37	FVD 40	FVD 45
α - Mast/fork carriage tilt, forward	°	6	6	6	6	6
β - Mast/fork carriage tilt, backward	°	12	12	12	12	6
h1 - Höhe abgesenktes Hubgerät	mm	2000	2150	2400	2600	2850
h2 - Freihub	mm	140	140	140	140	140
h3 - Hubhöhe	mm	3000	3300	3700	4000	4500
h4 - Höhe des ausgefahrenen Hubgerüsts	mm	4046	4346	4746	5046	5546
Resttragfähigkeit bei max. Höhe	kg	2500	2500	2500	2500	2450
Residual capacity with integrated side shift at max height	kg	2450	2450	2450	2450	2400

Triplex Freihub (FLT)		FLT 40	FLT 45	FLT 48	FLT 50	FLT 55	FLT 60	FLT 65
α - Mast/fork carriage tilt, forward	°	6	6	6	6	3	3	3
β - Mast/fork carriage tilt, backward	°	6	6	6	6	6	6	6
h1 - Höhe abgesenktes Hubgerät	mm	1950	2100	2200	2300	2450	2650	2850
h2 - Freihub	mm	904	1054	1154	1254	1404	1604	1804
h3 - Hubhöhe	mm	4000	4500	4800	5000	5500	6000	6500
h4 - Höhe des ausgefahrenen Hubgerüsts	mm	5046	5546	5846	6046	6546	7046	7546
Resttragfähigkeit bei max. Höhe	kg	2500	2350	2250	2150	2050	1850	1600
Residual capacity with integrated side shift at max height	kg	2450	2300	2200	2100	2000	1800	1550



 **MANITOU**  
**HANDLING YOUR WORLD**

**Hauptsitz**

B.P. 249 - 430 rue de l'Aubinière

44150 Ancenis Cedex - France

Tel: +33 (0)2 40 09 10 11 - Fax: +33 (0)2 40 09 10 97

[www.manitou.com](http://www.manitou.com)



In vorliegender Broschüre sind die Versionen und Konfigurationsoptionen für Manitou-Produkte beschrieben, die mit unterschiedlicher Ausrüstung ausgestattet werden können. Bei der in der Broschüre beschriebenen Ausrüstung kann es sich um Standard- oder Sonderausrüstung handeln oder um Ausrüstung, die für bestimmte Versionen nicht erhältlich ist. Manitou behält sich das Recht vor, jederzeit unangekündigte Änderungen an den gezeigten und beschriebenen Spezifikationen vorzunehmen. Der Hersteller haftet nicht für die angegebenen Spezifikationen. Für weitere Informationen wenden Sie sich bitte an Ihren Manitou-Händler. Dokument ohne Gewähr. Die Produktbeschreibungen können vom eigentlichen Produkt abweichen. Die Auflistung der Spezifikationen erhebt keinen Anspruch auf Vollständigkeit. Logos und visuelle Identität des Unternehmens sind Eigentum von Manitou und dürfen nicht ohne Genehmigung verwendet werden. Alle Rechte vorbehalten. Die in dieser Broschüre gezeigten Fotos und Abbildungen dienen lediglich Informationszwecken.  
MANITOU BF SA - Aktiengesellschaft mit Vorstand - Aktienkapital: 39 668 399 Euro - 857 802 508 Handelsregister (RCS) Nantes