

Karta danych technicznych :

ME 425 LIFT



 **MANITOU**
HANDLING YOUR WORLD

Charakterystyka techniczna			Metryczny
1.1	Producent		Manitou
1.2	Nazwa modelu		ME 425 LIFT
1.3	Źródło zasilania		Elektryczny
1.4	Typ obsługi		Siedzący
1.5	Udźwig max.	Q	2500 kg
1.6	Środek ciężkości ładunku	c	500 mm
1.8	Odległość ładunku, od środka osi napędzanej do widel	x	431 mm
1.9	Rozstaw osi	y	1520 mm
	Standard mast reference of the machine		FVD 30
Weight			
2.1	Masa własna		3875 kg
2.2	Nacisk na przednią oś (z obciążeniem) / tylną oś (z obciążeniem)		5595 kg / 780 kg
2.3	Nacisk na oś przednią - bez obciążenia / tylną - bez obciążenia		1580 kg / 2295 kg
Koła			
3.1	Typ ogumienia		Solid tires
3.2	Wymiary kół przednich		23x9-10-18PR
3.3	Wymiary kół tylnych		18x7-8-14PR
3.5	Liczba kół przednich / tylnych		2 / 2
3.5.2	Ilość kół napędzanych		2
3.6	Rozstaw kół przednich	b10	1046 mm
3.7	Rozstaw kół tylnych	b11	960 mm
Dimensions			
4.7	Wysokość osłony operatora (kabiny)	h6	2186 mm
4.8	Wysokość fotela	h7	1155 mm
4.12	Wysokość zaczepu	h10	440 mm
4.19	Długość całkowita	l1	3357 mm
4.20	Długość do czoła widel	l2	2287 mm
4.21	Szerokość całkowita	b1	1271 mm
4.22.1	Szerokość widel / Długość widel	e / l	40 mm x 122 mm
4.23	Kartka nośna widel według normy DIN 15173 A/B		2A
4.24	Szerokość karetki widel	b3	1038 mm
4.31	Prześwit pod masztem	m1	120 mm
4.32	Prześwit pośrodku rozstawu osi	m2	115 mm
4.33	Szerokość korytarza roboczego dla palet 1000 x 1200 poprzecznie	Ast	3670 mm
4.34	Korytarz roboczy z paletą 800 x 1200 wzdłuż	Ast	3866 mm
4.35	Promień skrętu	Wa	2035 mm
Wydajność			
5.1	Prędkość jazdy (z obciążeniem / bez obciążenia)		19 km/h-20 km/h
5.2	Prędkość podnoszenia (z obciążeniem / bez obciążenia)		0.50 m/s-0.60 m/s
5.3	Prędkość opuszczania (z obciążeniem / bez obciążenia)		0.51 m/s-0.54 m/s
5.5	Siła uciągu (z obciążeniem) / Uciąg (bez obciążenia)		8000 daN / 9000 daN
5.7	Zdolność pokonywania wzniesień - z obciążeniem / bez obciążenia		13 % / 24 %
5.10	Hamulec serisowy		Hydrauliczny
Silnik			
6.1	Moc silnika jazdy (S2 60 min)		20 kW
6.2	Moc znamionowa silnika podnoszenia przy S3 15%		26 kW
6.3	Akumulator wg DIN 43531/35/36 A, B, C		Nie dostępny??
6.4	Akumulator / Pojemność baterii		76.80 V / 304 Ah
6.5	Masa akumulatora (+/- 5%)		225 kg
6.6	Zużycie energii zgodnie z cyklem VDI (kWh/h)		6.52 kWh/h
Pozostałe			
8.2	Ciśnienie hydrauliczne robocze dla osprzętu		160 bar
8.3	Przepływ oleju do osprzętu		25 l/min
8.4	Poziom hałasu przy uchu kierowcy wg DIN 12 053		70 dB

ME 425 LIFT - Rysunek wymiarowy

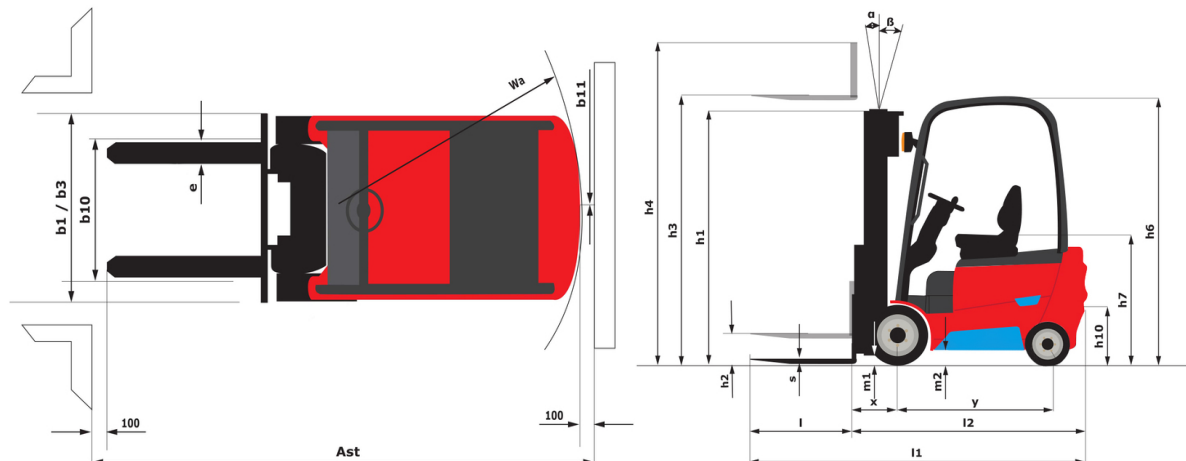

Dane techniczne masztów i udźwig bezpieczny

Maszt podwójny bez wolnego skoku zapewniający pełną widoczność (FVD)	FVD 30	FVD 33	FVD 37	FVD 40	FVD 45
α - Pochył masztu/widel karetki przód °	6	6	6	6	6
β - Pochył masztu/widel karetki tył °	12	12	12	12	6
h1 - Wysokość złożonego masztu mm	2000	2150	2400	2600	2850
h2 - Wolny skok mm	140	140	140	140	140
h3 - Wysokość podnoszenia mm	3000	3300	3700	4000	4500
h4 - Wysokość wysuniętego masztu mm	4046	4346	4746	5046	5546
Udźwig na maksymalnej wysokości kg	2500	2500	2500	2500	2450
Udźwig ze zintegrowanym przesuwem bocznym (przemysłowa tabela udźwigów) kg	2450	2450	2450	2450	2400

Maszt potrójny z wolnym skokiem (FLT)	FLT 40	FLT 45	FLT 48	FLT 50	FLT 55	FLT 60	FLT 65
α - Pochył masztu/widel karetki przód °	6	6	6	6	3	3	3
β - Pochył masztu/widel karetki tył °	6	6	6	6	6	6	6
h1 - Wysokość złożonego masztu mm	1950	2100	2200	2300	2450	2650	2850
h2 - Wolny skok mm	904	1054	1154	1254	1404	1604	1804
h3 - Wysokość podnoszenia mm	4000	4500	4800	5000	5500	6000	6500
h4 - Wysokość wysuniętego masztu mm	5046	5546	5846	6046	6546	7046	7546
Udźwig na maksymalnej wysokości kg	2500	2350	2250	2150	2050	1850	1600
Udźwig ze zintegrowanym przesuwem bocznym (przemysłowa tabela udźwigów) kg	2450	2300	2200	2100	2000	1800	1550



MANITOU **HANDLING YOUR WORLD**

Siedziba główna

B.P. 249 - 430 rue de l'Aubinière

44150 Ancenis Cedex - France

Tel: +33 (0)2 40 09 10 11 - Fax: +33 (0)2 40 09 10 97

www.manitou.com



Niniejsza publikacja opisuje wersje i możliwości konfiguracji produktów Manitou, które mogą różnić się wyposażeniem. Wyposażenie przedstawione w niniejszej broszurze może być standardowe, opcjonalne lub niedostępne w zależności od wersji. Manitou zastrzega sobie prawo do zmiany opisanych i przedstawionych specyfikacji w dowolnym momencie bez uprzedzenia. Przedstawione specyfikacje nie są wiążące dla producenta. Aby uzyskać więcej szczegółów, należy skontaktować się z dealerm Manitou. Dokument niebędący umową. Prezentacja i wizualizacje produktów nie są umowne. Loga i identyfikacja wizualna firmy są własnością Manitou i nie mogą być wykorzystywane bez zgody. Wszelkie prawa zastrzeżone. Zdjęcia i schematy zawarte w niniejszej broszurze służą wyłącznie celom poglądowym.
Manitou BF SA - Spółka akcyjna z Radą Dyrektorów - Kapitał zakładowy: 39 668 399 euro - 857 802 508 RCS Nantes