

Technisches Datenblatt :

ES 112 EASY

OXYGEN



 **MANITOU**
HANDLING YOUR WORLD

Technische Merkmale		Metrisch	
1.1	Hersteller		MANITOU
1.2	Modellname		ES 112 Easy
1.3	Antriebsart		Elektrizität - Lithium
1.4	Bedienertyp		Begleitung
1.5	Max. Tragkraft	Q	1200 kg
1.6	Lastschwerpunkt	c	600 mm
1.8	Abstand vom Lastschutzgitter bis zur Mitte der Hinterachse	x	798 mm
1.9	Radstand	y	1198 mm
Gewicht			
2.1	Betriebsgewicht		610 kg
2.2	Vorderachslast (beladen) / Hinterachslast (beladen)		645 kg / 1165 kg
2.3	Vorderachslast ohne Last / Hinterachslast ohne Last		448 kg / 162 kg
Reifen			
3.1	Bereifung		Polyurethan-Bandage
3.3	Anzahl Lasträder / Größe Lastrad		4 / 80x64
3.4	Anzahl Stützräder / Größe der Stützräder		1 / 80 x 64
3.5	Anzahl der Vorderäder / Hinterräder		2 / 4
3.5.2	Anzahl der Antriebsräder / Größe Antriebsrad		1/210x70
3.6	Vorderspur	b10	566 mm
3.7	Abstand zwischen den Hinterrädern	b11	396 mm
Abmessungen			
4.15	Höhe der Gabelzinken in der unteren Stellung	h13	85 mm
4.19	Gesamtlänge	l1	1700 mm
4.20	Länge bis zur Vorderseite der Gabeln	l2	560 mm
4.21	Gesamtbreite	b1	800 mm
4.22	Gabelquerschnitt / Gabeln Breite / Gabeln Länge	s / e / l	60 mm / 170 mm / 1150 mm
4.24	Breite des Geräteträgers	b3	680 mm
4.25	max Zinkenabstand	b5	560 mm
4.31	Bodenfreiheit unter Hubgerüst	m1	26 mm
4.32	Bodenfreiheit Mitte Radstand	m2	26 mm
4.33	Gangbreite für Paletten 1000 x 1200 quer	Ast	2226 mm
4.34	Gangbreite für Palette 800 x 1200 längs	Ast	2169 mm
4.35	Wenderadius	Wa	1402 mm
Leistung			
5.1	Fahrgeschwindigkeit (beladen / unbeladen)		4.50 km/h / 5 km/h
5.2	Hubgeschwindigkeit (beladen / unbeladen)		0.11 m/s / 0.15 m/s
5.3	Absenkgeschwindigkeit (beladen / unbeladen)		0.12 m/s / 0.12 m/s
5.8	Max. Steigfähigkeit - beladen / unbeladen		6 % / 10 %
5.10	Feststellbremse		Elektromagnetisch
Motor			
6.1	Leistung des Fahrmotors		0.65 kW
6.2	Nennleistung des Motors bei S3 15%		2.20 kW
6.4	Batterie / Batteriekapazität		24 V / 60 Ah
	Batterietechnologie		Lithium-ion
6.5	Gewicht der Batterie (+/- 5%)		18 kg
6.6.1	Energieverbrauch gemäß DIN EN 16796		0.61 kWh/h
Sonstiges			
8.1	Steuerung		DC
8.4	Geräuschpegel am Ohr des Fahrers gemäß DIN 12 053		65 dB

ES 112 Easy - Maßzeichnung

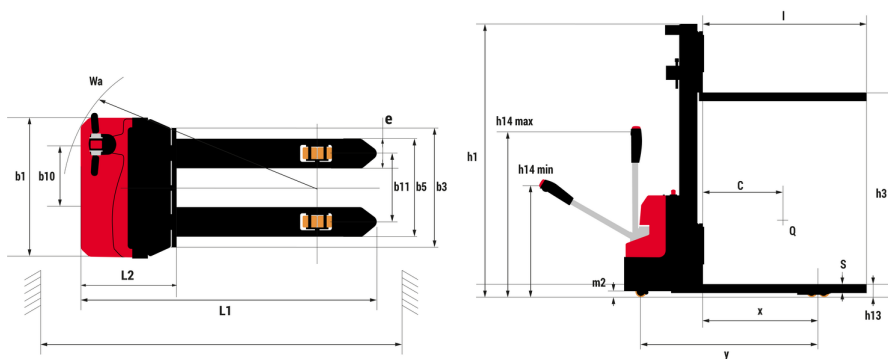

Technische Daten und Resttragfähigkeiten der Hubgerüste

Duplex mit Zentralzylinder (CCD)		CCD 27	CCD 36
h1 - Höhe Hubgerüst eingefahren	mm	1924	2458
h3 - Hubhöhe	mm	2700	3600
h4 - Höhe Hubgerüst ausgefahren	mm	3274	4258
Resttragfähigkeit bei max. Höhe	kg	1000	600
Höhe bei max. Last	mm	2500	2500

Simplex mit Zentralzylinder (CCS)		CCS 11	CCS 15
h1 - Höhe Hubgerüst eingefahren	mm	1716	1992
h2 - Freihub	mm	1100	1477
h3 - Hubhöhe	mm	1100	1500
h4 - Höhe Hubgerüst ausgefahren	mm	1716	2015
Resttragfähigkeit bei max. Höhe	kg	1200	1200
Höhe bei max. Last	mm	1100	1500

Ausstattung

Standard
Anti-crushing safety device
Emergency stop
Turtle button

**Hauptsitz**

B.P. 249 - 430 rue de l'Aubinière
44150 Ancenis Cedex - France

Tel: +33 (0)2 40 09 10 11 - Fax: +33 (0)2 40 09 10 97

www.manitou.com



Diese Publikation enthält eine Beschreibung der Konfigurationsvarianten und Optionen für Manitou-Produkte, die je nach Ausstattung unterschiedlich sein können. Die in dieser Broschüre vorgestellten Ausstattungen können Teil einer Serie, als Option erhältlich oder je nach Ausführung nicht verfügbar sein. Manitou behält sich das Recht vor, die beschriebenen und dargestellten Spezifikationen jederzeit und ohne Vorankündigung zu ändern. Die angegebenen Spezifikationen sind für den Hersteller nicht bindend. Für weitere Einzelheiten wenden Sie sich bitte an Ihren Manitou-Händler. Es handelt sich nicht um ein vertraglich bindendes Dokument. Die Darstellung der Produkte ist vertraglich nicht bindend. Die Liste der Spezifikationen ist nicht vollständig. Die Logos sowie die visuelle Identität des Unternehmens sind Eigentum von Manitou und dürfen nicht ohne Genehmigung verwendet werden. Alle Rechte vorbehalten. Die in dieser Broschüre enthaltenen Fotos und Diagramme werden nur zu Anschauungs- und Informationszwecken zur Verfügung gestellt.

MANITOU BF SA - Gesellschaft mit beschränkter Haftung mit Verwaltungsrat - Aktienkapital: 39 668 399 Euro - 857 802 508 RCS Nantes