

技術シート：

# MLT 850-145 V+



 **MANITOU**  
HANDLING YOUR WORLD

キャバンティアー		メートル単位
定格荷重	Q	4998.58 kg
最大地上揚程		7.55 m
最大作業半径		4.60 m
最大高到達		0.90 m
最大掘起力		8670 daN
<b>仕様</b>		
車輛総重量 フォーク仕様		10780 kg
最低地上高	m4	0.45 m
ホイールベース	y	2.94 m
キャリッジまでの全長 (連結金具付)	l11	5.57 m
キャリッジまでの全長 (連結金具無)	l3	5.54 m
フロントオーバーハング		1.55 m
全幅	b1	2.49 m
キャブ幅	b4	0.99 m
全高	h17	2.58 m
フォークの角度 下	a5	132 °
フォークの角度	a4	12 °
最小回転半径 タイヤ中心部	Wa1	4.04 m
標準タイヤ		アライアンス - A580 - 500/70 R24 164A8
駆動輪 前 / 駆動輪 後		2 / 2
ステアリングモード		Manicrab, 2輪操舵, 4輪操舵, クラブモード
<b>性能</b>		
上昇		6.60 s
下降		4.90 s
伸長		6.30 s
伸縮		5.70 s
掘起		4.20 s
ダンブ		3.10 s
<b>エンジン</b>		
メーカー		ヤンマー
エンジン排出ガス規制		Stage V / Tier 4 Final
燃料の最大硫黄含有量		1000 ppm
エンジンモデル		4TN107FHT-5SMUF
シリンダー - 排気量		4 - 4567 cm³
エンジン出力 (馬力 / kW)		141 Hp / 105 kW
最大トルク / 回転数		602 Nm @1500 rpm
下昇速度 負荷 / 無負荷		9160 daN
リバース・ファン		標準
エンジンクーリングシステム		3 ラジエータ水 + インタークーラー + トランス ミッションオイル
<b>トランスミッション</b>		
変速装置		連続可変システム
ギアボックス		M-Vario Plus
最大走行速度 (適用規制によって変動)		40 km/h
ディファレンシャルロック		前後輪にリミテッド・スリップ・デフを装備
駐車ブレーキ		自動ネガティブ パーキングブレーキ
制動ブレーキ		前後アクスルの油膜式マルチディスクブレーキ
<b>油圧</b>		
油圧ポンプタイプ		ロードセンシング・ポンプ
油圧システム・油圧		200 l/min - 270 bar
フロー・シェアリング・ディストリビューター		標準
<b>タンク容量</b>		
作動油タンク容量		141 l
燃料タンク容量。		142 l
ディーゼル排気液 (DEF) タンク容量		21.50 l
EN 16796-4 規格に準拠したエネルギー消費量		6.47 l/h
<b>騒音と振動</b>		
騒音 NF EN 12053 norms 試験に基づき走行時 (LpA)		69 dB
環境騒音 (LwA)		105 dB
手/腕に伝わる振動		< 2.50 m/s²
<b>その他</b>		
安全トラクターのホモロゲーション		安全トラクターのホモロゲーション
タクシー認証		ROPS 転倒時運転者保護構造・FOPS 落下物保護 構造 キャブ レベル2
操作		JSM ジョイスティック

# オプションのタイヤテーブル

	全高	全幅
ALLIANCE - A585 - 500/70 R24 164A8	-	-
MICHELIN - BIBLOAD - 500/70 R24 164A8	-	-
MICHELIN - XHA - 17.5 R25	-	-
MICHELIN - XMCL - 500/70 R24 164A8	-	-
NOKIAN - TRI STEEL - 500/70 R24 164A8	-	-
SOLIDEAL - SOLIDAIR TLH - 14.00 R24	-	-
TRELLEBORG - TH400 - 500/70 R24 164A8	-	-
VREDESTEIN - ENDURION - 500/70 R24 164A8	-	-
VREDESTEIN - TRAXION - 500/70 R24 164A8	-	-

## MLT 850-145 V+ - 寸法図

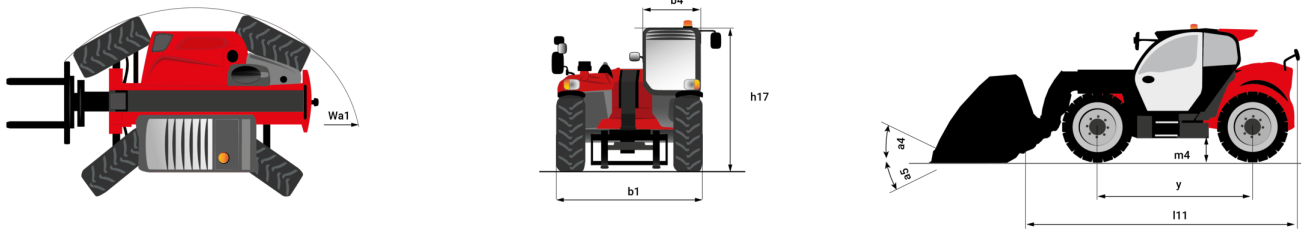

## MLT 850-145 V+ - 作業範囲図

スタビライザー未使用時フォーク-メートル法

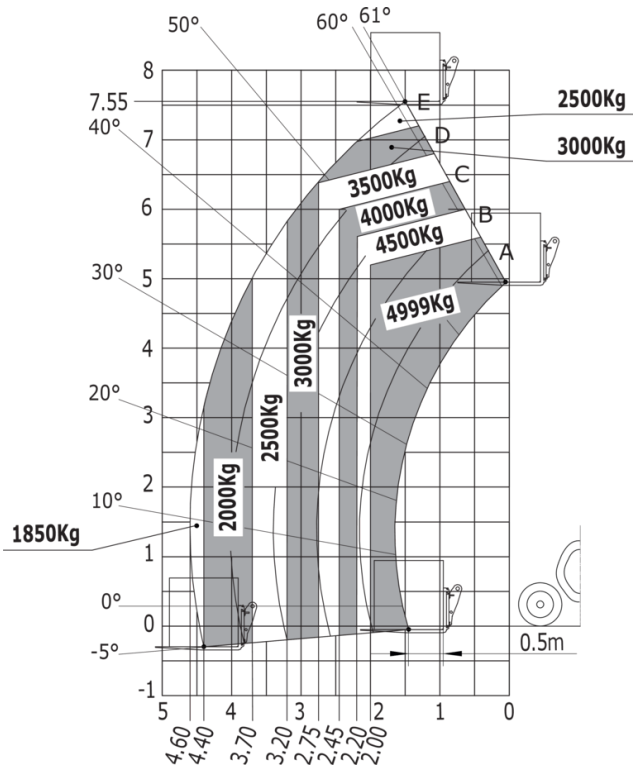

スタビライザ未使用時LC600mmフォーク-メートル法

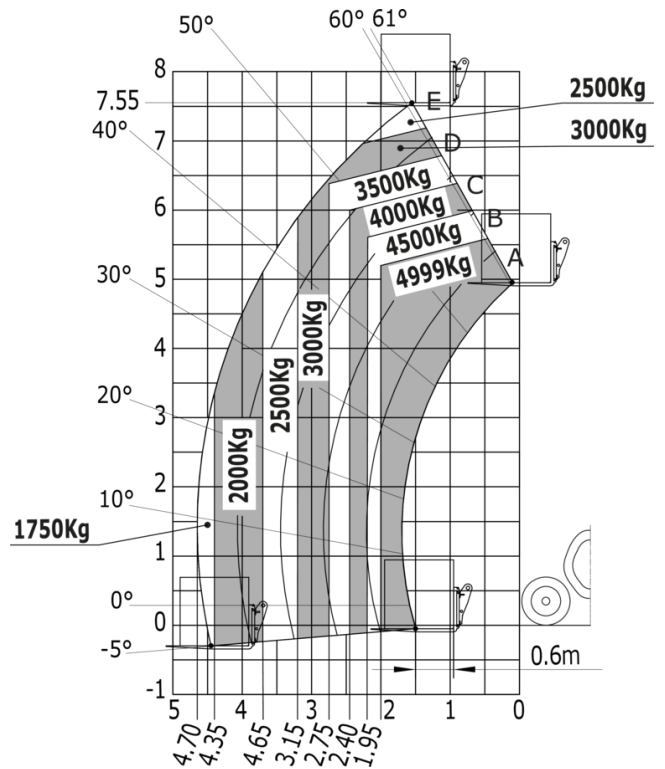



#### 本社ビル

B.P. 249 - 430 rue de l'Aubinière オービニエール通り  
44150 Ancenis Cedex - France

電話 +33 (0)2 40 09 10 11 - ファックス +33 (0)2 40 09 10 97

[www.manitou.com](http://www.manitou.com)



本書では、マニトウ製品の構成バージョンやオプションについて説明していますが、機器によって異なる場合があります。このパンフレットで紹介されている機器は、バージョンによってシリーズの一部であったり、オプションであったり、あるいは利用できない場合があります。Manitouは、いつでも予告なしに、記載・表現されている仕様を変更する権利を有します。提供された仕様はメーカーを拘束するものではありません。詳細につきましては、マニトウの代理店にお問い合わせください。本資料は、契約上の拘束力を有するものではありません。製品の提示は、契約上の拘束力はありません。仕様のリストは無尽蔵です。ロゴおよび会社のビジュアル・アイデンティティはManitouが所有しており、許可なく使用することはできません。すべての権利はマニトウに帰属します。このパンフレットに掲載されている写真や図は、相談や情報提供を目的としています。

MANITOU BF SA - 取締役会を有する有限会社・株式資本。39 668 399 ユーロ - 857 802 508 RCS Nantes