

技術シート：

80 VJR

OXYGEN
by MANITOU



 **MANITOU**
HANDLING YOUR WORLD

キャバンティアー		メートル単位
最大作業高	h21	7.65 m
プラットフォーム高	h7	5.65 m
最大作業半径		3.20 m
オーバーハング		4.12 m
垂直アーム回転 (上部 / 下部)		+62 ° / 51 °
作業床最大積載荷重	Q	200 kg
タレット回転		350 °
搭乗人員 / 搭乗人員		2 / 1
仕様		
バスケット重量		2410 kg
バスケット寸法 長) x バスケット寸法 幅	lp / ep	1.19 m x 0.93 m
床高 乗降時	h20	0.41 m
全長	l1	2.90 m
全幅	b1	0.99 m
全高	h17	1.99 m
ジブ長さ	l13	1.61 m
カウンターウエイトオフセット °タレット	a7	0.09 m
最小回転半径外輪	Wa3	2.10 m
スタビライジングブロック下の地上高	m6	0.03 m
車輪半径	m2	0.09 m
ホイールベース	y	1.20 m
性能		
走行速度 格納姿勢		4.50 km/h
走行速度 作業床上昇時		0.65 km/h
登坂能力		25 %
許容路面傾斜角度		2 °
ホイール		
タイヤ		ノンマーキング・ソリッドタイヤ
標準タイヤ		16.5-11 1/4 / 406 x 127 mm
駆動輪 前 / 駆動輪 後		0 / 2
操舵輪 前 / 操舵輪 後		2 / 0
ブレーキ 前 / ブレーキ 後		0 / 2
エンジン / バッテリー		
電気エンジン定格出力		2 x 0.77 kW
リフトモーター出力		3 kW
作動油ポンプ数 / 油圧ポンプ容量		2 x 3.75 cm³
バッテリー容量		24 V
バッテリー容量		250 Ah
内蔵充電器 V) / 内蔵充電器 A		24 V / 30 A
その他		
STDバッテリー HIRD のサイクル数		32
接地圧		11.10 dan/cm2
油圧		140 bar
作動油タンク容量		22 l
環境騒音 (LwA)		< 70 dB
手/腕に伝わる振動		< 0.50 m/s²
規格準拠		
この機械は右記の準拠しています。		European directives: 2006/42/EC- Machinery (revised EN280-1:2022) - 2004/108/EC (EMC) - 2006/95/EC (Low voltage)

*ご利用される国の法規やオプションより異なります。

80 VJR - 作業範囲図

作業範囲図 メートル法



80 VJR - 寸法図

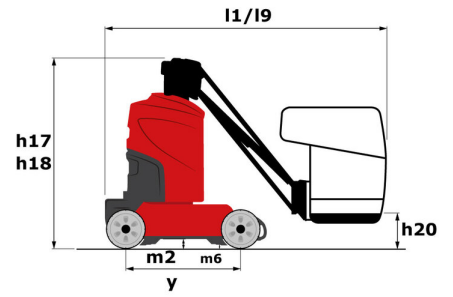
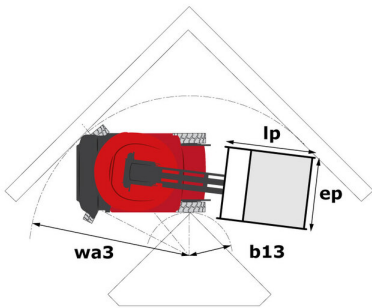

装置

標準

Audible alarm and illuminated indicator lamp (leveling, overload, lowering)

CAN bus technology

Easy Link with 2 year Service

Emergency stop button in platform and on frame

Fixed pothole protection

Fork pockets

Hom in the platform

Manual emergency lowering

Multi-function smartview display

Multi-voltage integrated charger

Negative-type braking on rear wheels

Non-marking rubber tyres

Pendular arm

Proportional controls

Slinging and securing rings

Tool box in platform

Traction battery

Travel possible at maximum height

Face floor basket

二次保護システム SPS

オプション

110 or 230V plug with differential circuit breaker

Audio warning on all motion

Audio warning on descent

Audio warning on movement

Biodegradable hydraulic oil - Grade 32

Centralized filling of the battery

Cold weather protection oil

Easy Link - With access control keypad

Easy link with remote lock

LED strobe Light on the basket

LED strobe light on the turret

Maintenance-free battery

Personalized paintwork

Pre fitting electric supply IP65

Protective cover for control panel

Safety harness reminder indicator

Safety kit - Harness + helmet

Turret orientation information

Working light (x1) on basket

**本社ビル**

B.P. 249 - 430 rue de l'Aubinière オービニエール通り

44150 Ancenis Cedex - France

電話 +33 (0)2 40 09 10 11 - ファックス +33 (0)2 40 09 10 97

www.manitou.com

本書では、マニトウ製品の構成バージョンやオプションについて説明していますが、機器によって異なる場合があります。このパンフレットで紹介されている機器は、バージョンによってシリーズの一部であったり、オプションであったり、あるいは利用できない場合があります。Manitouは、いつでも予告なしに、記載・表現されている仕様を変更する権利を有します。提供された仕様はメーカーを拘束するものではありません。詳細につきましては、マニトウの代理店にお問い合わせください。本資料は、契約上の拘束力を有するものではありません。製品の提示は、契約上の拘束力はありません。仕様のリストは無尽蔵です。ロゴおよび会社のビジュアル・アイデンティティはManitouが所有しており、許可なく使用することはできません。すべての権利はマニトウに帰属します。このパンフレットに掲載されている写真や図は、相談や情報提供を目的としています。

MANITOU BF SA - 取締役会を有する有限会社・株式資本。39 668 399 ユーロ - 857 802 508 RCS Nantes