

100 VJR

OXYGEN
by MANITOU

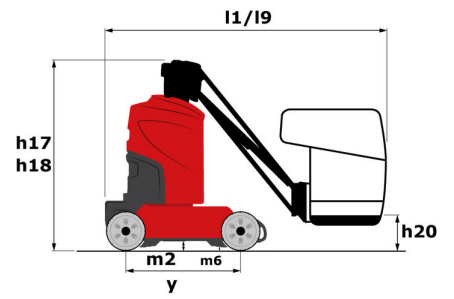

 **MANITOU**
HANDLING YOUR WORLD

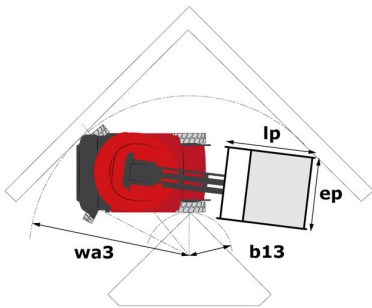
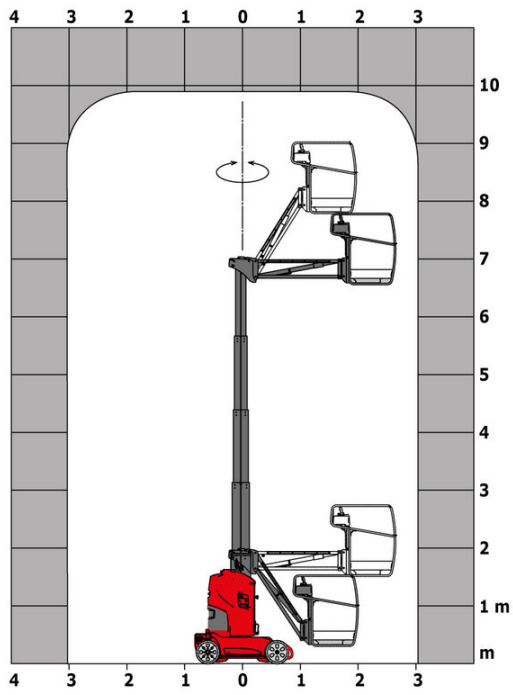

[Redacted text block 1]

[Redacted text block 2]

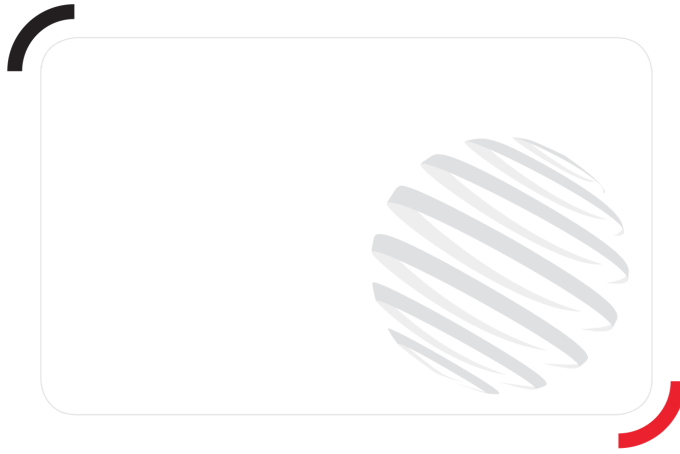

 **MANITOU**
HANDLING YOUR WORLD

