

Ficha técnica :

# 100 VJR

OXYGEN  
by MANITOU



 **MANITOU**  
HANDLING YOUR WORLD

Capacities		Métrico
Altura de trabalho	h21	9.85 m
Altura da plataforma	h7	7.85 m
Alcance máx.		3.10 m
Sobremedida/Saliência		6.50 m
Articulação basculante do braço (cima / baixo)		+58 ° / -56 °
Capacidade da plataforma	Q	200 kg
Rotação da torreta		350 °
Número de pessoas (interior / exterior)		2 / 1
Weight and dimensions		
Peso da plataforma *		2820 kg
Dimensão da plataforma (comprimento x largura)	lp / ep	1.19 m x 0.93 m
Altura piso (acesso)	h20	0.46 m
Comprimento total	l1	2.80 m
Largura total	b1	0.99 m
Altura total	h17	1.99 m
Comprimento da extensão (jib)	l13	1.45 m
Desvio do contrapeso (torre a 90 °)	a7	0.09 m
Raio de viragem exterior	Wa3	2.02 m
Distância do solo sob blocos estabilizadores	m6	0.03 m
Distância ao solo no centro da distância entre eixos	m2	0.09 m
Distância entre eixos	y	1.20 m
Performances		
Velocidade de condução - recolhido		5 km/h
Velocidade de condução - elevado		0.65 km/h
Inclinação transponível		25 %
Declive admissível		2 °
Wheels		
Tipo de rodas		Bandagem não marcante
Pneus de serie		16,5-11 1/4 / 406 x 127 mm
Rodas de tração (dianteira / traseira)		0 / 2
Rodas direcionais (dianteira / traseira)		2 / 0
Travagem nas rodas (frente / atrás)		0 / 2
Motor/Bateria		
Potência nominal do motor elétrico		2 x 0.77 kW
Potência do motor de elevação		3 kW
Número da bomba hidráulica / Capacidade da bomba hidráulica		2 x 3.75 cm³
Bateria		24 V
Capacidade da bateria		250 Ah
Carregador integrado (V / A)		24 V / 30 A
Miscellaneous		
Número de ciclos com bateria STD (HIRD)		29
Pressão no solo		11 daN/cm2
Pressão hidráulica		140 bar
Capacidade do depósito hidráulico		22 l
Vibração nas mãos e braços		< 0.50 m/s²
Conformidade com as normas		
Esta máquina está em conformidade com:		Diretivas europeias: 2006/42/CE - Máquinas (revisão EN280-1:2022) - 2004/108/CE (CEM) - EMC conforme EN 12895/2015 +A1/2019

\*Varia de acordo com as opções e padrões do país em que a máquina é entregue

## 100 VJR - Diagramas de carga

Gráfico da carga para plataforma elevatória (métrico)



## 100 VJR - Esquemas dimensionais

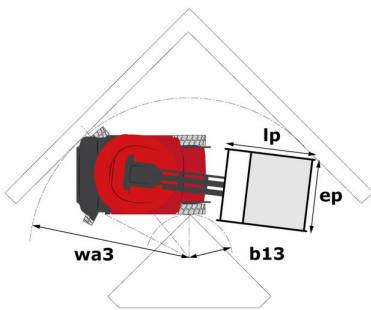

# Equipamentos

## Standard

Alarme sonoro e lâmpada indicadora iluminada (nivelamento, sobrecarga, descida)

Anéis de içamento e fixação

Bateria de tração

Bolsas para garfos

Botão de parada de emergência na plataforma e na estrutura

Braço pendular

Caixa de ferramentas

Carregador integrado multi-tensão - 48V - 35A - ZIVAN - Gel - Monofásico

Controles proporcionais

Descida manual de emergência

Display inteligente multifuncional

Easy Link com Serviço de 2 anos

Freio do tipo negativo nas rodas traseiras

Plataforma com piso aberto

Pneus de borracha não marcantes

Proteção fixa contra buracos

Pés de klaxon adicionais

Sistema de Proteção Secundária (SPS)

Tecnologia CAN bus

## Opcional

Aviso sonoro em todos os movimentos

Aviso sonoro em todos os movimentos

Aviso sonoro na descida

Bateria livre de manutenção

Cesto com portas articuladas

Deteção de amês com luz de advertência

Deteção da orientação da torre

Easy Link - Com bloqueio remoto

Easy Link - Com teclado de controle de acesso

Kit de segurança - Capacete e cinto de segurança

Luz de trabalho LED - Na cesta

Luz estroboscópica de LED na torreta

Luz estroboscópica âmbar LED no cesto

Pintura personalizada

Plugue do carregador - 110V - 16A - tipo (G) Reino Unido

Proteção dos controles da cesta

Pré-instalação elétrica - 230V - Com enrolador IP65

Sistema de abastecimento central

Óleo de proteção para clima frio

Óleo hidráulico biodegradável - Grau 32



**Sede Central**

B.P. 249 - 430 rue de l'Aubinière

44150 Ancenis Cedex - France

Tél. : 00 33 (0)2 40 09 10 11 - Fax : 00 33 (0)2 40 09 10 97

[www.manitou.com](http://www.manitou.com)



Esta publicação apresenta uma descrição das versões e possibilidades de configuração dos produtos Manitou que podem possuir equipamentos diferentes. Os equipamentos apresentados nesta brochura podem ser de série, opcionais ou não estarem disponíveis consoante as versões. A Manitou reserva-se o direito de modificar, em qualquer momento e sem pré-aviso, as especificações descritas e representadas. As especificações referidas não comprometem o fabricante. Para mais informações, contacte o seu concessionário Manitou. Documento não contratual. A apresentação e as imagens dos produtos não são contratuais. Os logótipos, assim como a identidade visual da empresa, são propriedade da Manitou e não podem ser utilizados sem autorização. Todos os direitos reservados. As fotografias e os esquemas contidos na presente brochura só são fornecidos para fins de consulta e a título indicativo.

Manitou BF SA - Sociedade anónima com conselho de administração - Capital social: 39 668 399 Euros - 857 802 508 RCS Nantes