

Technisches Datenblatt :

# 150 AETJ-C 3D

OXYGEN  
by MANITOU



 **MANITOU**  
HANDLING YOUR WORLD

Kapazität		Metrisch
Arbeitshöhe	h21	14.60 m
Plattformhöhe	h7	12.60 m
Maximale seitliche Reichweite		7.13 m
Ärberhang / Knickpunkt Gelenk		7 m
Pendelamdrehung (links / rechts)		-70 ° / 70 °
Pendelamdrehung (oben / unten)		+65 ° / -65 °
Tragfähigkeit des Arbeitskorbs	Q	220 kg
Schwenkbereich der Bühne		355 °
Plattfordrehung (rechts / links)		66 ° / 59 °
Personenanzahl (innen / außen)		2 / 2
Gewicht und Abmessungen		
Plattformgewicht*		6975 kg
Arbeitskorb Abmessungen (Länge x Breite)	lp / ep	1.20 m x 0.92 m
Gesamthöhe (Zugang)	h20	0.40 m
Gesamtlänge	l1	6.05 m
Gesamtbreite	b1	1.50 m
Gesamthöhe	h17	1.97 m
Gesamtlänge (zusammengeklappt)	l9	4.40 m
Gesamthöhe (zusammengeklappt)	h18 ***	2.08 m
Pendelamtlänge	l13	1.26 m
Gegengewicht Versatz (Oberwagen bei 90°)	a7	0.12 m
Äußerer Wenderadius	Wa3	3.96 m
Bodenfreiheit in der Mitte des Radstands	m2	0.14 m
Radstand	y	2 m
Leistung		
Fahrgeschwindigkeit - verstaute		5 km/h
Fahrgeschwindigkeit - Arbeitsmodus		0.60 km/h
Steigfähigkeit		22 %
Zulässige Neigung im Arbeitsmodus		3 °
Reifen		
Bereifung		Solid non-marking tires
Reifenmodelle		600 x 190 mm
Antriebsräder (vorne / hinten)		0 / 2
Lenkräder (vorne / hinten)		2 / 0
Bremsräder (vorne / hinten)		0 / 2
Motor/Batterie		
Nennleistung des Elektromotors		2 x 3 kW
Leistung des Elevatormotors		3.70 kW
Batterie		48 V
Batteriekapazität		240 Ah
Battery energy		11 kWh
Integriertes Ladegerät (V) / On-board charger (A)		48 V / 30 A
Sonstiges		
Number of cycles with STD Battery (HIRD)		46
Bodendruck		13.50 dan/cm2
Hydraulikdruck		210 bar
Kapazität des Hydraulikölbehälters		15 l
Vibrationswert an Händen/Armen		< 0.52 m/s <sup>2</sup>
Einhaltung von Nomen		
This machine is in compliance with:		Europäische Richtlinien: 2006/42/EG - Maschinen (Neufassung EN280-1:2022) - 2004/108/EG (EMV) - 2006/95/EG (Niederspannung)

\*Varies according to options and standards of the country to which the machine is delivered

# 150 AETJ-C 3D - Lastdiagramm

## Lastdiagramm

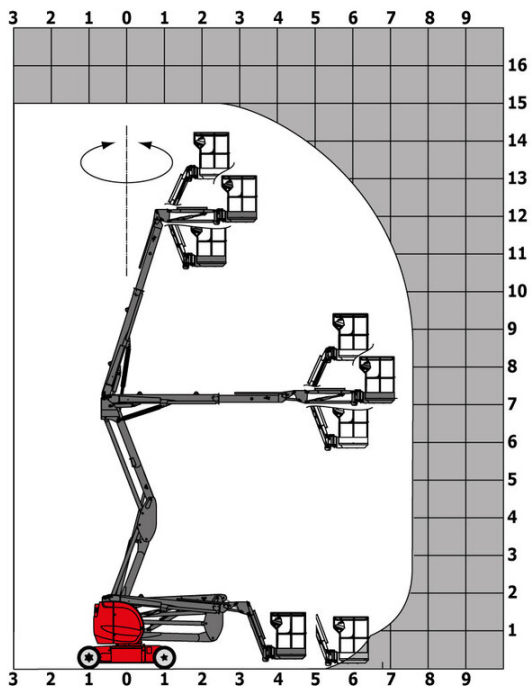

# 150 AETJ-C 3D - Maßzeichnung

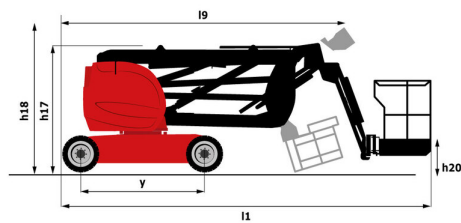
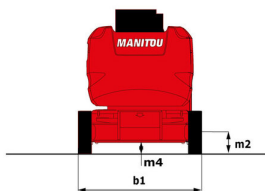
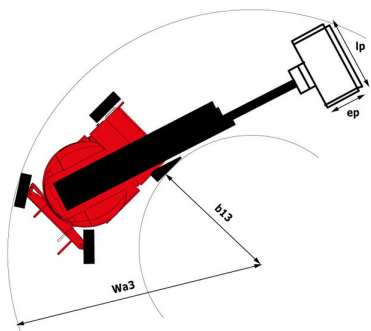

# Ausrüstung

## Standard

230-V-Anschluss

3D

Alarmon und Kontrollleuchte (Neigung, Überlast, Gefälle)

Anschlag- und Verzurrösen

Arbeitskorb mit durchbrochenem Boden

CAN-Bus-Technologie

Easy Link with 2 year Service

Integriertes Ladegerät mit Spannungsumschaltung

Korbarm

Manuelle Notfallabsenkung

Negativbremse an den Hinterrädern

Nicht markierende Reifen

Not-Aus-Schalter im Arbeitskorb und am Oberwagen

Proportional-Regelung

Secondary Protection System (SPS)

Signalhorn im Arbeitskorb

Smartview

Traktionsbatterie

Verfahren bei maximaler Arbeitshöhe möglich

Werkzeugkasten im Arbeitskorb

## Optional

110 oder 230 V Stecker mit Differenzialschutzschalter

Audio warning on all motion

Audio warning on movement

Biodegradable hydraulic oil - Grade 32

Centralized filling of the battery

Easy Link - With access control keypad

Easy link with remote lock

External pneumatic supply source

Leistungsstarke Batterie

Nicht markierende Reifen mit Schaumstofffüllung 914 x 381 mm / 36x15D610

Rail protection

Safety kit - Harness + helmet

Schutzabdeckung für Bedienpult

Sonderlackierung

Turret orientation information

Wartungsfreie Batterie

Wasser-Anschluss

Working light (x1) on basket

Öl für tiefe Temperaturen



 **MANITOU**  
**HANDLING YOUR WORLD**

**Hauptsitz**

B.P. 249 - 430 rue de l'Aubinière

44150 Ancenis Cedex - France

Tel: +33 (0)2 40 09 10 11 - Fax: +33 (0)2 40 09 10 97

[www.manitou.com](http://www.manitou.com)



In vorliegender Broschüre sind die Versionen und Konfigurationsoptionen für Manitou-Produkte beschrieben, die mit unterschiedlicher Ausrüstung ausgestattet werden können. Bei der in der Broschüre beschriebenen Ausrüstung kann es sich um Standard- oder Sonderausrüstung handeln oder um Ausrüstung, die für bestimmte Versionen nicht erhältlich ist. Manitou behält sich das Recht vor, jederzeit unangekündigte Änderungen an den gezeigten und beschriebenen Spezifikationen vorzunehmen. Der Hersteller haftet nicht für die angegebenen Spezifikationen. Für weitere Informationen wenden Sie sich bitte an Ihren Manitou-Händler. Dokument ohne Gewähr. Die Produktbeschreibungen können vom eigentlichen Produkt abweichen. Die Auflistung der Spezifikationen erhebt keinen Anspruch auf Vollständigkeit. Logos und visuelle Identität des Unternehmens sind Eigentum von Manitou und dürfen nicht ohne Genehmigung verwendet werden. Alle Rechte vorbehalten. Die in dieser Broschüre gezeigten Fotos und Abbildungen dienen lediglich Informationszwecken.

MANITOU BF SA - Aktiengesellschaft mit Vorstand - Aktienkapital: 39 668 399 Euro - 857 802 508 Handelsregister (RCS) Nantes