

Technisches Datenblatt :

# 170 AETJ-L

OXYGEN  
by MANITOU



 **MANITOU**  
HANDLING YOUR WORLD

Kapazität		Metrisch
Arbeitshöhe	h21	16.51 m
Plattformhöhe	h7	14.51 m
Max. Reichweite		9 m
Ärberhang / Knickpunkt Gelenk		7 m
Pendelumdrehung (oben / unten)		+70 ° / -70 °
Tragfähigkeit des Arbeitskorbs	Q	220 kg
Schwenkbereich der Bühne		355 °
Plattfordrehung (rechts / links)		66 ° / 59 °
Personenanzahl (innen / außen)		2 / 2
Gewicht und Abmessungen		
Plattformgewicht*		7225 kg
Arbeitskorb Abmessungen (Länge x Breite)	lp / ep	1.20 m x 0.92 m
Gesamthöhe (Zugang)	h20	0.40 m
Gesamtlänge	l1	6.84 m
Gesamtbreite	b1	1.75 m
Gesamthöhe	h17	1.97 m
Gesamtlänge (zusammengeklappt)	l9	5.12 m
Gesamthöhe (zusammengeklappt)	h18 ***	2.04 m
Pendelamtlänge	l13	1.26 m
Gegengewicht Versatz (Oberwagen bei 90°)	a7	0.08 m
Äußerer Wenderadius	Wa3	4.30 m
Bodenfreiheit in der Mitte des Radstands	m2	0.14 m
Radstand	y	2 m
Leistung		
Fahrgeschwindigkeit - verstaute		5 km/h
Fahrgeschwindigkeit - Arbeitsmodus		0.60 km/h
Steigfähigkeit		22 %
Zulässige Neigung im Arbeitsmodus		3 °
Reifen		
Bereifung		Solid non-marking tires
Reifenmodelle		24 x 7.5 in / 600 x 190 mm
Antriebsräder (vorne / hinten)		0 / 2
Lenkräder (vorne / hinten)		2 / 0
Bremsräder (vorne / hinten)		0 / 2
Motor/Batterie		
Nennleistung des Elektromotors		2 x 3 kW
Leistung des Elevatormotors		3.70 kW
Batterie		48 V
Battery nominal voltage / Batteriekapazität		48 V / 240 Ah
Battery energy		11 kWh
Integriertes Ladegerät (V) / On-board charger (A)		48 V / 30 A
Sonstiges		
Number of cycles with STD Battery (HIRD)		46
Bodendruck		16.60 dan/cm2
Hydraulikfördermenge - Hydraulikdruck		180 bar
Kapazität des Hydraulikölbehälters		15 l
Vibrationswert an Händen/Armen		< 0.66 m/s <sup>2</sup>
Einhaltung von Nomen		
This machine is in compliance with:		Europäische Richtlinien: 2006/42/EG - Maschinen (Neufassung EN280-1:2022) - 2004/108/EG (EMV) - 2006/95/EG (Niederspannung)

\*Varies according to options and standards of the country to which the machine is delivered

# 170 AETJ-L - Lastdiagramm

Lastdiagramm



# 170 AETJ-L - Maßzeichnung

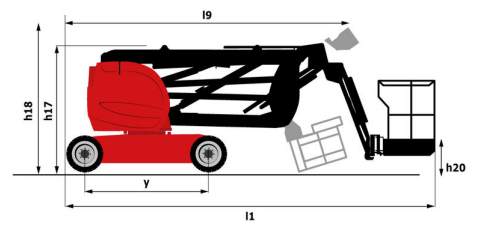
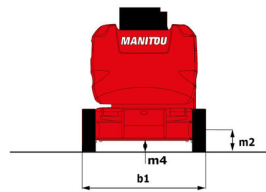
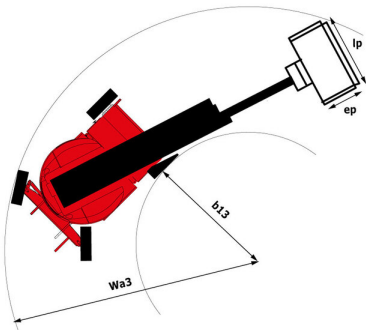

# Ausrüstung

## Standard

230-V-Anschluss  
Alarmon und Kontrollleuchte (Neigung, Überlast, Gefälle)  
Anschlag- und Verzürösen  
Arbeitskorb mit durchbrochenem Boden  
CAN-Bus-Technologie  
Easy Link with 2 year Service  
Integriertes Ladegerät mit Spannungsumschaltung  
Korbarm  
Manuelle Notfallabsenkung  
Negativbremse an den Hinterrädern  
Nicht markierende Reifen  
Not-Aus-Schalter im Arbeitskorb und am Oberwagen  
Proportional-Regelung  
Secondary Protection System (SPS)  
Signalhorn im Arbeitskorb  
Smartview  
Traktionsbatterie  
Verfahren bei maximaler Arbeitshöhe möglich  
Werkzeugkasten im Arbeitskorb

## Optional

110 oder 230 V Stecker mit Differenzialschutzschalter  
Audio warning on all motion  
Audio warning on movement  
Biodegradable hydraulic oil - Grade 32  
Centralized filling of the battery  
Easy Link - With access control keypad  
Easy link with remote lock  
External pneumatic supply source  
Leistungsstarke Batterie  
Nicht markierende Reifen mit Schaumstofffüllung 914 x 381 mm / 36x15D610  
Rail protection  
Safety kit - Harness + helmet  
Schutzabdeckung für Bedienpult  
Sonderlackierung  
Turret orientation information  
Wartungsfreie Batterie  
Wasser-Anschluss  
Working light (x1) on basket  
Öl für tiefe Temperaturen



 **MANITOU**  
**HANDLING YOUR WORLD**

**Hauptsitz**

B.P. 249 - 430 rue de l'Aubinière

44150 Ancenis Cedex - France

Tel: +33 (0)2 40 09 10 11 - Fax: +33 (0)2 40 09 10 97

[www.manitou.com](http://www.manitou.com)



In vorliegender Broschüre sind die Versionen und Konfigurationsoptionen für Manitou-Produkte beschrieben, die mit unterschiedlicher Ausrüstung ausgestattet werden können. Bei der in der Broschüre beschriebenen Ausrüstung kann es sich um Standard- oder Sonderausrüstung handeln oder um Ausrüstung, die für bestimmte Versionen nicht erhältlich ist. Manitou behält sich das Recht vor, jederzeit unangekündigte Änderungen an den gezeigten und beschriebenen Spezifikationen vorzunehmen. Der Hersteller haftet nicht für die angegebenen Spezifikationen. Für weitere Informationen wenden Sie sich bitte an Ihren Manitou-Händler. Dokument ohne Gewähr. Die Produktbeschreibungen können vom eigentlichen Produkt abweichen. Die Auflistung der Spezifikationen erhebt keinen Anspruch auf Vollständigkeit. Logos und visuelle Identität des Unternehmens sind Eigentum von Manitou und dürfen nicht ohne Genehmigung verwendet werden. Alle Rechte vorbehalten. Die in dieser Broschüre gezeigten Fotos und Abbildungen dienen lediglich Informationszwecken.

MANITOU BF SA - Aktiengesellschaft mit Vorstand - Aktienkapital: 39 668 399 Euro - 857 802 508 Handelsregister (RCS) Nantes