

Scheda tecnica :

# 170 AETJ-L

OXYGEN  
by MANITOU



 **MANITOU**  
HANDLING YOUR WORLD

Capacità		Metico
Altezza di lavoro	h21	16.51 m
Altezza della piattaforma	h7	14.51 m
Sbraccio massimo		9 m
Sbalzo		7 m
Oscillazione pendolare (alto / basso)		+70 ° / -70 °
Capacità della piattaforma	Q	220 kg
Rotazione della torretta		355 °
Rotazione del cestello (destra / sinistra)		66 ° / 59 °
Numero di persone (interno / esterno)		2 / 2
Peso e dimensioni		
Peso della piattaforma*		7225 kg
Dimensioni del cestello (lunghezza x larghezza)	lp / ep	1.20 m x 0.92 m
Altezza pianale (accesso)	h20	0.40 m
Lunghezza totale	l1	6.84 m
Larghezza	b1	1.75 m
Altezza	h17	1.97 m
Lunghezza (ripiegata)	l9	5.12 m
Altezza (ripiegata)	h18 ***	2.04 m
Lunghezza pendolare massima	l13	1.26 m
Sbalzo contrappeso (torretta a 90°)	a7	0.08 m
Raggio di sterzata interno / esterno	Wa3	47.49 mm/4.30 m
Altezza dal suolo al centro dell'interasse	m2	0.14 m
Interasse	y	2 m
Performance		
Velocità di spostamento - chiuso		5 km/h
Velocità di spostamento - sollevato		0.60 km/h
Pendenza superabile		22 %
Inclinazione laterale ammissibile		3 °
Pneumatici		
Tipo di ruote		Bandaggio antitraccia
Modelli di pneumatici		24 x 7.5 in / 600 x 190 mm
Ruote motrici (anteriori / posteriori)		0 / 2
Ruote diretrici (anteriori / posteriori)		2 / 0
Frenatura su ruote (anteriori / posteriori)		0 / 2
Motore/batteria		
Potenza nominale motore elettrico		2 x 3 kW
Potenza del motore di sollevamento		3.70 kW
Batteria		48 V
Tensione nominale della batteria / Capacità batteria		48 V / 240 Ah
Potenza della batteria		11 kWh
Carica batteria integrato (V) / Caricabatterie di bordo (A)		48 V / 30 A
Varie		
Numero di cicli con batteria standard (HIRD)		46
Pressione al suolo		16.60 daN/cm2
Pressione idraulica		200 bar
Capacità del serbatoio idraulico		15 l
Vibrazione sul gruppo complesso mani/braccia		< 0.66 m/s <sup>2</sup>
Conformità agli standard		
Questa macchina è conforme alle norme:		Direttive Europee : 2006/42/CE - Macchine (revisione EN280-1:2022) - 2004/108/EC (EMC) - EMC secondo EN 12895 / 2015 +A1 / 2019

\*Varia in base alle opzioni e agli standard del paese in cui viene consegnata la macchina.

# 170 AETJ-L - Diagramma di carico

Diagramma di carico



# 170 AETJ-L - Disegno quotato

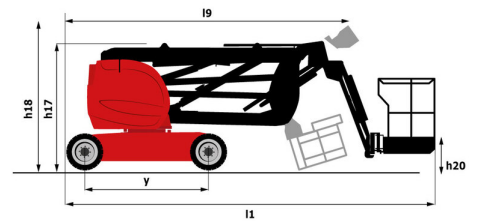
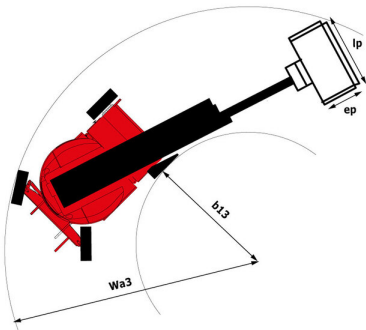

# Allestimento

## Standard

Abbassamento di emergenza manuale  
Allarme acustico e spia luminosa (livellamento, sovraccarico, discesa)  
Anelli di sollevamento e fissaggio  
Batteria di trazione  
Braccio pendolare  
Caricabatterie a bordo multi-tensione - 48V - 35A - ZIVAN - Gel - Monofase  
Cassetta degli attrezzi  
Comandi proporzionali  
Display multifunzione SmartView  
Easy Link con assistenza biennale  
Frenata a effetto negativo sulle ruote posteriori  
Piattaforma con piano di calpestio a griglia  
Piedi avvisatore acustico aggiuntivo  
Pneumatici in gomma non segnanti  
Preinstallazione elettrica - 230V  
Pulsante di arresto di emergenza sulla piattaforma e sul telaio  
Sistema di protezione secondario (SPS)  
Spostamento possibile all'altezza massima  
Tecnologia CAN bus

## Opzionale

Avviso acustico su tutti i movimenti  
Avviso acustico su tutti i movimenti  
Batteria ad alta capacità, per avviare facilmente la macchina in paesi freddi.  
Batteria esente da manutenzione  
Easy Link - Con blocco remoto  
Easy Link - Con tastierino di controllo accessi  
Kit di sicurezza - Casco e imbracatura  
Luce di lavoro a LED - Sul cestello  
Olio di protezione per condizioni climatiche rigide  
Olio idraulico biodegradabile - Grado 32  
Pneumatici in Schiuma Non-Marcanti 683 x 236 mm / 27 x 10-12 in  
Predisposizione per acqua  
Preinstallazione tubo dell'aria compressa  
Protezione dei binari  
Protezione dei comandi del cestello  
Rilevamento di orientamento della torretta  
Sistema di riempimento centralizzato  
Spina del caricabatterie - 110V - 16A - Tipo Regno Unito (G)  
Verniciatura personalizzata



# **MANITOU** **HANDLING YOUR WORLD**

**Sede centrale**  
MANITOU ITALIA Srl  
Via Cristoforo Colombo 2, Loc. Cavazzona - 41013 CASTELFRANCO EMILIA (MO)  
Tel: 059.95.98.11 - Fax 059.95.98.65  
[www.manitou.com](http://www.manitou.com)



Questa pubblicazione presenta la descrizione delle versioni e delle possibilità di configurazione dei prodotti Manitou, che possono differire per attrezzature. Gli allestimenti presentati nel presente opuscolo possono essere di serie, optional o non disponibili, a seconda delle versioni. Manitou si riserva il diritto di modificare, in qualsiasi momento e senza alcun preavviso, le specifiche tecniche descritte e rappresentate. Le specifiche indicate non rappresentano alcun obbligo per il costruttore. Per maggiori dettagli, rivolgersi al proprio concessionario Manitou. Documento non contrattuale. Elenco delle specifiche non esaustivo. I loghi nonché l'identità visiva dell'azienda sono di proprietà di Manitou e non possono essere utilizzati senza autorizzazione. Tutti i diritti riservati. Le immagini e gli schemi contenuti nel presente opuscolo sono forniti esclusivamente a fini di consultazione e a titolo indicativo.

Manitou BF SA - Società anonima con consiglio di amministrazione. Capitale sociale: 39,668,399 euro - 857 802 508 RCS Nantes