

Ficha técnica :

170 AETJ-L

OXYGEN
by MANITOU



 **MANITOU**
HANDLING YOUR WORLD

Capacities		Métrico
Altura de trabalho	h21	16.51 m
Altura da plataforma	h7	14.51 m
Alcance máx.		9 m
Sobremedida/Saliência		7 m
Articulação basculante do braço (cima / baixo)		+70 ° / -70 °
Capacidade da plataforma	Q	220 kg
Rotação da torreta		355 °
Rotação cesto (direita) / da plataforma (esquerda)		66 ° / 59 °
Número de pessoas (interior / exterior)		2 / 2
Weight and dimensions		
Peso da plataforma *		7225 kg
Dimensão da plataforma (comprimento x largura)	lp / ep	1.20 m x 0.92 m
Altura piso (acesso)	h20	0.40 m
Comprimento total	l1	6.84 m
Largura total	b1	1.75 m
Altura total	h17	1.97 m
Comprimento total fechado	l9	5.12 m
Altura total recolhido	h18 ***	2.04 m
Comprimento da extensão (jib)	l13	1.26 m
Desvio do contrapeso (torre a 90 °)	a7	0.08 m
Raio de viragem exterior	Wa3	4.30 m
Distância ao solo no centro da distância entre eixos	m2	0.14 m
Distância entre eixos	y	2 m
Performances		
Velocidade de condução - recolhido		5 km/h
Velocidade de condução - elevado		0.60 km/h
Inclinação transponível		22 %
Declive admissível		3 °
Wheels		
Tipo de rodas		Pneus sólidos não marcantes
Pneus de serie		24 x 7.5 in / 600 x 190 mm
Rodas de tração (dianteira / traseira)		0 / 2
Rodas direcionais (dianteira / traseira)		2 / 0
Travagem nas rodas (frente / atrás)		0 / 2
Motor/Bateria		
Potência nominal do motor elétrico		2 x 3 kW
Potência do motor de elevação		3.70 kW
Bateria		48 V
Tensão nominal da bateria / Capacidade da bateria		48 V / 240 Ah
Potência da bateria		11 kWh
Carregador integrado (V / A)		48 V / 30 A
Miscellaneous		
Número de ciclos com bateria STD (HIRD)		46
Pressão no solo		16.60 dan/cm2
Pressão hidráulica		210 bar
Capacidade do depósito hidráulico		15 l
Vibração nas mãos e braços		< 0.66 m/s ²
Conformidade com as normas		
Esta máquina está em conformidade com:		Diretivas europeias: 2006/42/CE - Máquinas (revisão EN280-1:2022) - 2004/108/CE (CEM) - 2006/95/CE (Baixa tensão)

*Varia de acordo com as opções e padrões do país em que a máquina é entregue

170 AETJ-L - Diagramas de carga

Gráfico de carga



170 AETJ-L - Esquemas dimensionais

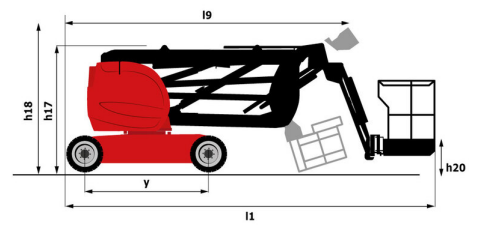
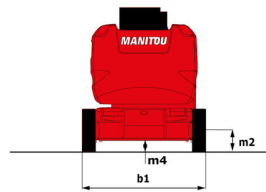
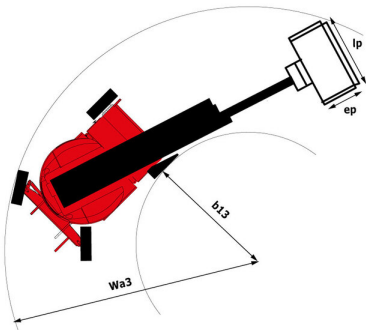

Equipamentos

Standard

Alarme sonoro e indicadores luminosos (inclinação, sobrecarga, descida)

Aviso sonoro no cesto

Bateria de tração

Caixa de ferramentas no cesto

Carregador integrado multitenção

Cesta com solo perfurado

Comandos proporcionais

Descida manual de emergência

Easy Link com 2 anos de serviço

Freio negativo nas rodas traseiras

Ganchos para transporte e elevação

Interruptor de paragem de urgência na cesta e na torreta

Jib

Pneus não marcantes

Predisposição 230V

Sistema de proteção secundária (SPS)

Smartview

Tecnologia de CAN bus

Translação possível à altura máxima

Opcional

Audio warning on all motion

Audio warning on movement

Bateria de alta eficiência

Bateria sem manutenção

Easy link with access control keypad

Easy link with remote lock

Enchimento centralizado da bateria

External pneumatic supply source

Farol de trabalho no cesto

Informações de orientação da torre

Kit de segurança (armês + capacete)

Pintura personalizada

Pneus insuflados de espuma não marcantes 914 x 381 mm / 36x15D610

Predisposição de água

Proteção do Control Box

Rail protection

Tomada de 110/230V com disjuntor diferencial

Óleo hidráulico biodegradável

Óleo para baixas temperaturas



 **MANITOU**
HANDLING YOUR WORLD

Sede Central

B.P. 249 - 430 rue de l'Aubinière

44150 Ancenis Cedex - France

Tél. : 00 33 (0)2 40 09 10 11 - Fax : 00 33 (0)2 40 09 10 97

www.manitou.com



Esta publicação apresenta uma descrição das versões e possibilidades de configuração dos produtos Manitou que podem possuir equipamentos diferentes. Os equipamentos apresentados nesta brochura podem ser de série, opcionais ou não estarem disponíveis consoante as versões. A Manitou reserva-se o direito de modificar, em qualquer momento e sem pré-aviso, as especificações descritas e representadas. As especificações referidas não comprometem o fabricante. Para mais informações, contacte o seu concessionário Manitou. Documento não contratual. A apresentação e as imagens dos produtos não são contratuais. Os logótipos, assim como a identidade visual da empresa, são propriedade da Manitou e não podem ser utilizados sem autorização. Todos os direitos reservados. As fotografias e os esquemas contidos na presente brochura só são fornecidos para fins de consulta e a título indicativo.

Manitou BF SA - Sociedade anónima com conselho de administração - Capital social: 39 668 399 Euros - 857 802 508 RCS Nantes