

Ficha técnica :

170 AETJ-L

OXYGEN
by MANITOU



 **MANITOU**
HANDLING YOUR WORLD

| Capacidade | | Métrico |
|--|---------|--|
| Altura de trabalho | h21 | 16.51 m |
| Altura da plataforma | h7 | 14.51 m |
| Alcance máx. | | 9 m |
| Sobremedida/Saliência | | 7 m |
| Articulação basculante do braço (cima / baixo) | | +70 ° / -70 ° |
| Capacidade da plataforma | Q | 220 kg |
| Rotação da torreta | | 355 ° |
| Rotação cesto (direita) / da plataforma (esquerda) | | 66 ° / 59 ° |
| Número de pessoas (interior / exterior) | | 2 / 2 |
| Peso e dimensões | | |
| Peso da plataforma * | | 7225 kg |
| Dimensão da plataforma (comprimento x largura) | lp / ep | 1.20 m x 0.92 m |
| Altura piso (acesso) | h20 | 0.40 m |
| Comprimento total | l1 | 6.84 m |
| Largura total | b1 | 1.75 m |
| Altura total | h17 | 1.97 m |
| Comprimento total fechado | l9 | 5.12 m |
| Altura total recolhido | h18 *** | 2.04 m |
| Comprimento da extensão (jib) | l13 | 1.26 m |
| Desvio do contrapeso (torre a 90 °) | a7 | 0.08 m |
| Raio de viragem interior / exterior | Wa3 | 47.49 mm/4.30 m |
| Distância ao solo no centro da distância entre eixos | m2 | 0.14 m |
| Distância entre eixos | y | 2 m |
| Atuação | | |
| Velocidade de condução - recolhido | | 5 km/h |
| Velocidade de condução - elevado | | 0.60 km/h |
| Inclinação transponível | | 22 % |
| Declive admissível | | 3 ° |
| Pneus | | |
| Tipo de rodas | | Pneu cushion não marcante |
| Pneus standard | | 24 x 7.5 in / 600 x 190 mm |
| Rodas de tração (dianteira / traseira) | | 0 / 2 |
| Rodas direcionais (dianteira / traseira) | | 2 / 0 |
| Travagem nas rodas (frente / atrás) | | 0 / 2 |
| Motor/Bateria | | |
| Potência nominal do motor elétrico | | 2 x 3 kW |
| Potência do motor de elevação | | 3.70 kW |
| Bateria | | 48 V |
| Tensão nominal da bateria / Capacidade de carga | | 48 V / 240 Ah |
| Energia da bateria | | 11 kWh |
| Carregador integrado (V / A) | | 48 V / 30 A |
| Diversos | | |
| Número de ciclos com bateria STD (HIRD) | | 46 |
| Pressão no solo | | 16.60 daN/cm2 |
| Pressão hidráulica | | 200 bar |
| Capacidade do depósito hidráulico | | 15 l |
| Vibração em mãos e braços | | < 0.66 m/s ² |
| Cumprimento das normas | | |
| Esta máquina está em conformidade com: | | Diretivas europeias: 2006/42/CE - Máquinas (revisão EN280-1:2022) - 2004/108/CE (CEM) - EMC de acordo com a EN 12895/2015 +A1/2019 |

*Varia de acordo com as opções e padrões do país em que a máquina é entregue

170 AETJ-L - Diagramas de carga

Gráfico de carga



170 AETJ-L - Esquemas dimensionais

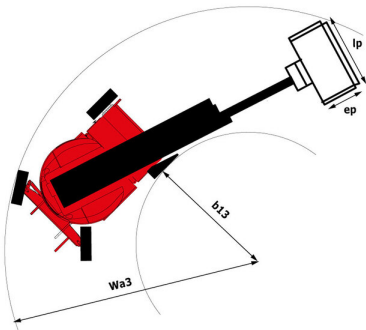

Equipamentos

Standard

Alarme sonoro e lâmpada indicadora iluminada (nivelamento, sobrecarga, descida)
Anéis de içamento e fixação
Bateria de tração
Botão de paragem de emergência na plataforma e no quadro
Braço pendular
Caixa de ferramentas
Carregador de bordo multi-tensão - 48V - 35A - ZIVAN - Gel - Monofásico
Comandos proporcionais
Descida manual de emergência
Deslocamento possível à altura máxima
Easy Link com Serviço de 2 anos
Ecrã inteligente multifunções
Plataforma com pavimento aberto
Pneus em borracha não marcantes
Pré-instalação elétrica - 230V
Pés de klaxon adicionais
Sistema de Proteção Secundário (SPS)
Tecnologia CAN bus
Travagem negativa nas rodas traseiras

Opcional

Aviso sonoro em todos os movimentos
Aviso sonoro em todos os movimentos
Bateria de maior capacidade, para arrancar a máquina facilmente em países frios.
Bateria isenta de manutenção
Deteção da orientação da torre
Easy Link - Com bloqueio remoto
Easy Link - Com controlo de acesso por teclado
Ficha do carregador - 110V - 16A - Tipo Reino Unido (G)
Kit de segurança - Capacete e amês
Luz de trabalho LED - No cesto
Pintura personalizada
Pneus Inflados em Espuma Não Marcantes 683 x 236 mm / 27 x 10-12 pol
Proteção da calha
Proteção dos controlos do cesto
Pré-instalação tubo de ar comprimido
Pré-instalação água
Sistema de enchimento central
Óleo de proteção para baixas temperaturas
Óleo hidráulico biodegradável - Grau 32



 **MANITOU**
HANDLING YOUR WORLD

Sede Central

B.P. 249 - 430 rue de l'Aubinière
44150 Ancenis Cedex - France

Tél. : 00 33 (0)2 40 09 10 11 - Fax : 00 33 (0)2 40 09 10 97

www.manitou.com



Esta publicação apresenta uma descrição das versões e possibilidades de configuração dos produtos Manitou que podem possuir equipamentos diferentes. Os equipamentos apresentados nesta brochura podem ser de série, opcionais ou não estarem disponíveis consoante as versões. A Manitou reserva-se o direito de modificar, em qualquer momento e sem pré-aviso, as especificações descritas e representadas. As especificações referidas não comprometem o fabricante. Para mais informações, contacte o seu concessionário Manitou. Documento não contratual. A apresentação e as imagens dos produtos não são contratuais. Os logótipos, assim como a identidade visual da empresa, são propriedade da Manitou e não podem ser utilizados sem autorização. Todos os direitos reservados. As fotografias e os esquemas contidos na presente brochura só são fornecidos para fins de consulta e a título indicativo.

Manitou BF SA - Sociedade anónima com conselho de administração - Capital social: 39 668 399 Euros - 857 802 508 RCS Nantes