

Technisches Datenblatt :

180 ATJ



 **MANITOU**
HANDLING YOUR WORLD

Kapazität		Metrisch
Arbeitshöhe	h21	18.18 m
Plattformhöhe	h7	16.18 m
Max. Reichweite		10.51 m
Ärberhang / Knickpunkt Gelenk		7.42 m
Pendelumdrehung (oben / unten)		+65 ° / -59.50 °
Tragfähigkeit des Arbeitskorbs	Q	230 kg
Schwenkbereich der Bühne		350 °
Plattfordrehung (rechts / links)		90 ° / 90 °
Personenanzahl (innen / außen)		2 / 2
Gewicht und Abmessungen		
Plattformgewicht*		7430 kg
Arbeitskorb Abmessungen (Länge x Breite)	lp / ep	1.80 m x 0.80 m
Gesamthöhe (Zugang)	h20	0.43 m
Gesamtlänge	l1	7.79 m
Gesamtbreite	b1	2.32 m
Gesamthöhe	h17	2.47 m
Gesamtlänge (zusammengeklappt)	l9	5.56 m
Gesamthöhe (zusammengeklappt)	h18 ***	2.56 m
Gegengewicht Versatz (Oberwagen bei 90°)	a7	0.22 m
Äußerer Wenderadius	Wa3	3.63 m
Bodenfreiheit in der Mitte des Radstands	m2	0.40 m
Radstand	y	2.20 m
Leistung		
Fahrgeschwindigkeit - verstaut		5 km/h
Fahrgeschwindigkeit - Arbeitsmodus		1 km/h
Steigfähigkeit		45 %
Zulässige Neigung im Arbeitsmodus		5 °
Reifen		
Bereifung		Schaumgefüllt
Antriebsräder (vorne / hinten)		2 / 2
Lenkräder (vorne / hinten)		2 / 2
Bremsräder (vorne / hinten)		0 / 2
Motor/Batterie		
Marke / Motomodell		Kubota - D1105-E4B
Motomom		Stage IIIA, Stage V
Motorleistung (PS / kW)		24.80 Hp / 18.50 kW
Sonstiges		
Bodendruck		10 daN/cm2
Hydraulikfördermenge - Hydraulikdruck		340 bar
Kapazität des Hydraulikölbehälters		54 l
Kraftstoff		52 l
Vibrationswert an Händen/Armen		< 0.50 m/s ²
Täglicher Verbrauch **		4.27 l
Einhaltung von Normen		
This machine is in compliance with:		Europäische Richtlinien: 2006/42/EG - Maschinen (Neufassung EN280-1:2022) - 2004/108/EG (EMV) - EMV nach EN 12895 / 2015 +A1 / 2019

*Varies according to options and standards of the country to which the machine is delivered

180 ATJ - Maßzeichnung

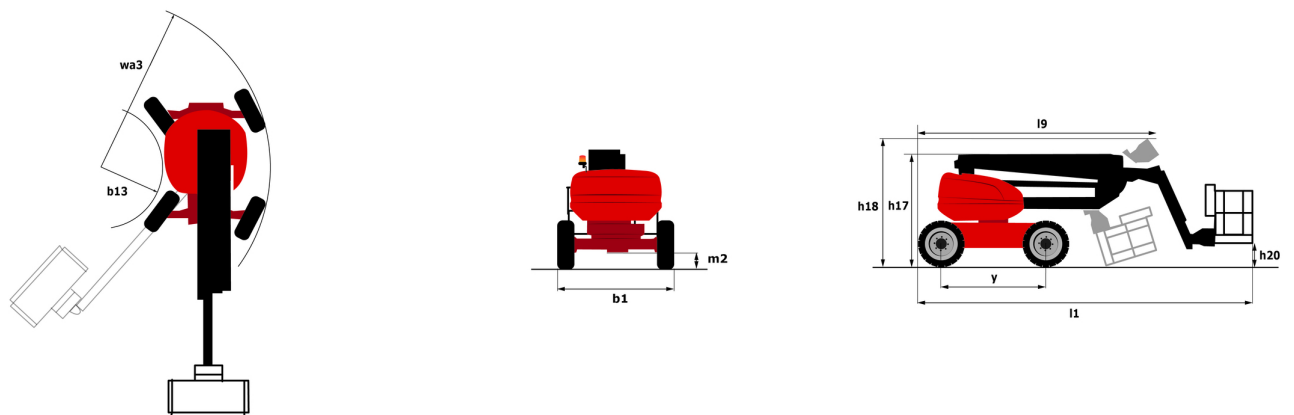

Ausrüstung

Standard

220-V-Anschluss im Arbeitskorb
 4 Allradlenkung mit hundeganglenkung
 4 gleichzeitige Bewegungen
 Aktive Pendelvorderachse
 Alarmton und Kontrollleuchte (Neigung, Überlast, Gefälle)
 Allradantrieb
 Arbeitskorb 1.800 mm
 Betriebsstundenzähler
 CAN-Bus-Technologie
 Differentialsperre an der Hinterachse
 Easy Link with 2 year Service
 Elektrische Notpumpe
 Feuerverzinkten Arbeitskorb
 Kraftstoffanzeige mit Niedrigstand-Warnleuchte
 Load sensing pump
 Neigungsentriegelung
 Not-Aus-Schalter im Arbeitskorb und am Oberwagen
 Oberwagen-Verriegelung mit Schloss
 Secondary Protection System (SPS)
 Simultaneous steering and turret rotation functions
 Stop & Go
 Totmannpedal
 Unterstützung durch integrierte Fehlerdiagnose

Optional

Abriebfeste Reifen
 Abschließbarer Tankdeckel
 Batterie Hauptschalter
 Battery charger
 Biodegradable hydraulic oil - Grade 32
 Bordeigener Generator (3,5 oder 5 kW)
 Electric plug - 230V - In the basket - With differential circuit breaker - Europe (E/F) type
 Engine pre-heater
 Galvanized basket - Width: 1800 mm (5 ft. 11 in.) + Side swing gate
 Galvanized basket - Width: 2100 mm (6 ft. 11 in.) + Side swing gate
 Korb verzinkt 2.100 mm
 Leistungsstarke Batterie
 Mit Code Wegfahrsperre
 Safety kit - Helmet and harness
 Sonderlackierung
 Spark arrester muffler
 Wasser-Anschluss
 Öl für tiefe Temperaturen



MANITOU **HANDLING YOUR WORLD**

Hauptsitz

B.P. 249 - 430 rue de l'Aubinière
44150 Ancenis Cedex - France

Tel: +33 (0)2 40 09 10 11 - Fax: +33 (0)2 40 09 10 97

www.manitou.com



In vorliegender Broschüre sind die Versionen und Konfigurationsoptionen für Manitou-Produkte beschrieben, die mit unterschiedlicher Ausrüstung ausgestattet werden können. Bei der in der Broschüre beschriebenen Ausrüstung kann es sich um Standard- oder Sonderausrüstung handeln oder um Ausrüstung, die für bestimmte Versionen nicht erhältlich ist. Manitou behält sich das Recht vor, jederzeit unangekündigte Änderungen an den gezeigten und beschriebenen Spezifikationen vorzunehmen. Der Hersteller haftet nicht für die angegebenen Spezifikationen. Für weitere Informationen wenden Sie sich bitte an Ihren Manitou-Händler. Dokument ohne Gewähr. Die Produktbeschreibungen können vom eigentlichen Produkt abweichen. Die Auflistung der Spezifikationen erhebt keinen Anspruch auf Vollständigkeit. Logos und visuelle Identität des Unternehmens sind Eigentum von Manitou und dürfen nicht ohne Genehmigung verwendet werden. Alle Rechte vorbehalten. Die in dieser Broschüre gezeigten Fotos und Abbildungen dienen lediglich Informationszwecken.
MANITOU BF SA - Aktiengesellschaft mit Vorstand - Aktienkapital: 39 668 399 Euro - 857 802 508 Handelsregister (RCS) Nantes