

技術シート：

180 ATJ CR



 **MANITOU**
HANDLING YOUR WORLD

キャビンティール		メートル単位
最大作業高	h21	18.18 m
プラットフォーム高	h7	16.18 m
最大作業半径		10.51 m
オーバーハング		7.42 m
垂直アーム回転 (上部 / 下部)		+65 ° / -59.50 °
作業床最大積載荷重	Q	230 kg
タレット回転		360 °
首振角度 左 / 首振角度 右		90 ° / 90 °
搭乗人員		2 / 2
仕様		
バスケット重量		7430 kg
バスケット寸法 長) x バスケット寸法 幅	lp / ep	1.80 m x 0.80 m
床高 乗降時	h20	0.43 m
全長	l1	7.79 m
全幅	b1	2.32 m
全高	h17	2.47 m
全長 格納姿勢	l9	5.56 m
全高 格納姿勢	h18 ***	2.56 m
カウンターウエイトオフセット °タレット	a7	0.22 m
最小回転半径外輪	Wa3	3.63 m
車輪半径	m2	0.40 m
ホイールベース	y	2.20 m
性能		
走行速度 格納姿勢		5 km/h
走行速度 作業床上昇時		1 km/h
登坂能力		45 %
許容路面傾斜角度		5 °
ホイール		
タイヤ		発泡体入り
駆動輪 前 / 駆動輪 後		2 / 2
操舵輪 前 / 操舵輪 後		2 / 2
ブレーキ 前 / ブレーキ 後		0 / 2
エンジン / バッテリー		
メーカー / エンジンモデル		クボタ - D1105-E4B
エンジン排出ガス規制		Stage IIIA, Stage V
エンジン出力 (馬力 / kW)		24.80 Hp / 18.50 kW
その他		
接地圧		10 daN/cm ²
油圧		340 bar
作動油タンク容量		54 l
燃料タンク容量		52 l
日の消費量**		4.27 l
規格準拠		
この機械は右記の準拠しています。		European directives: 2006/42/EC - Machinery (revised EN280-1:2022) - 2004/108/EC (EMC) - EMC according to EN 12895 / 2015 +A1 / 2019

*ご利用される国の法規やオプションより異なります。

180 ATJ CR - 寸法図

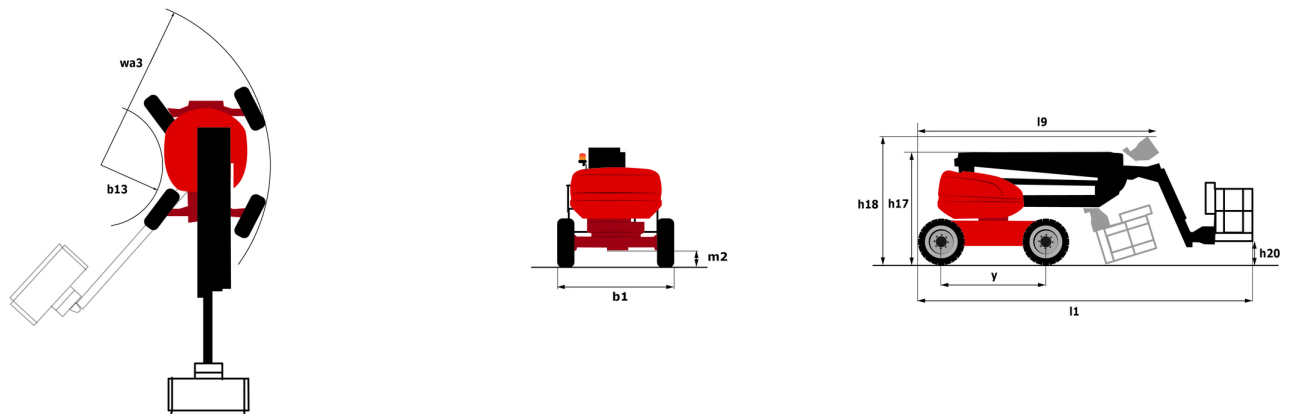

装置

標準

220V predisposition in the platform

3D

4 simultaneous movements

4輪操舵 クラブモード付き

4輪駆動

Audible alarm and illuminated indicator lamp (leveling, overload, lowering)

Backup electrical pump

CANバス技術

Continuous turret rotation

Easy Link 2年間サービス付き

Emergency stop button in platform and on frame

Leveling unlocking

Load sensing pump

Oscillating front axle

Stop & Go system

ターレットカバーのキーロック

バスケット 1,800 mm

リアアクスル差動ロック装置

二次保護システム SPS

同時操舵およびターレット回転機能

完全垂鉛メッキバスケット 取り外し可能な床付き - 幅 2100 mm 6フィート11インチ

時間計

燃料計 低燃料警告付き

統合診断支援

運転手の存在ベダル

オプション

Battery charger

Battery cut-off

Cold weather protection oil

Exhaust line protection, spark arrestor and fume reduction system

Générateur embarqué (3,5 ou 5 kW)

エンジン前加熱器

スパークアレスタイプマフラー

ダイコッド盗難防止

ノンマーキングタイヤ

バッテリー容量増強型 寒冷地での始動を容易にするため

ペイント仕上げ カスタマイズ

ロック付きディーゼルタンクキャップ

垂鉛メッキバスケット - 幅 1800 mm (5 ft. 11 in.) + 側面スイングゲート

垂鉛メッキバスケット - 幅 2100 mm (6 ft. 11 in.)

垂鉛メッキバスケット - 幅 2100 mm (6 ft. 11 in.) + 側面スイングゲート

安全キット - ヘルメットとハーネス

水の前装備

電気プラグ - 230V - イン・ザ・バスケット - ディファレンシャル サーキットブレーカー - Europe (E/F) タイプ



本社ビル

B.P. 249 - 430 rue de l'Aubinière オービニエール通り
44150 Ancenis Cedex - France

電話 +33 (0)2 40 09 10 11 - ファックス +33 (0)2 40 09 10 97

www.manitou.com



本書では、マニトウ製品の構成バージョンやオプションについて説明していますが、機器によって異なる場合があります。このパンフレットで紹介されている機器は、バージョンによってシリーズの一部であったり、オプションであったり、あるいは利用できない場合があります。Manitouは、いつでも予告なしに、記載・表現されている仕様を変更する権利を有します。提供された仕様はメーカーを拘束するものではありません。詳細につきましては、マニトウの代理店にお問い合わせください。本資料は、契約上の拘束力を有するものではありません。製品の提示は、契約上の拘束力はありません。仕様のリストは無尽蔵です。ロゴおよび会社のビジュアル・アイデンティティはManitouが所有しており、許可なく使用することはできません。すべての権利はマニトウに帰属します。このパンフレットに掲載されている写真や図は、相談や情報提供を目的としています。

MANITOU BF SA - 取締役会を有する有限会社・株式資本。39 668 399 ユーロ - 857 802 508 RCS Nantes