

Ficha técnica :

200 ATJ ST5



 **MANITOU**
HANDLING YOUR WORLD

| Capacidad | | Métrico |
|--|---------|---|
| Altura de trabajo | h21 | 20.37 m |
| Altura de la plataforma | h7 | 18.37 m |
| Alcance máx | | 11.99 m |
| Voladizo | | 7.97 m |
| Desplazamiento pendular | | +69 ° / -66 ° |
| Capacidad plataforma | Q | 230 kg |
| Rotación de torreta | | 355 ° |
| Rotación de la cesta (derecha / izquierda) | | 90 ° / 90 ° |
| Número de personas (interior / exterior) | | 2 / 2 |
| Peso y dimensión | | |
| Peso de la plataforma* | | 10050 kg |
| Dimensiones de la plataforma (longitud x anchura) | lp / ep | 2.10 m x 0.76 m |
| Altura al piso (acceso) | h20 | 0.50 m |
| Longitud total | l1 | 8.42 m |
| Anchura total | b1 | 2.40 m |
| Altura total | h17 | 2.71 m |
| Largo total plegado | l9 | 6.08 m |
| Altura total plegada | h18 *** | 3.12 m |
| Compensación contrapeso (torreta a 90°) | a7 | 0.12 m |
| Radio de giro exterior | Wa3 | 3.90 m |
| Distancia al suelo en el centro de la distancia entre ejes | m2 | 0.44 m |
| Distancia entre ejes | y | 2.40 m |
| Rendimiento | | |
| Velocidad de marcha - anclado | | 4.70 km/h |
| Velocidad de marcha - elevado | | 0.80 km/h |
| Pendiente franqueable | | 40 % |
| Desnivel admisible | | 5 ° |
| Neumáticos | | |
| Equipamientos de rueda | | Neumático macizo alveolado |
| Modelos de los neumáticos | | 1025 x 365 mm |
| Ruedas motrices (delanteras / traseras) | | 2 / 2 |
| Ruedas directrices (delanteras / traseras) | | 2 / 2 |
| Ruedas frenadas (delanteras / traseras) | | 0 / 2 |
| Motor/batería | | |
| Marca / Modelo de motor | | Yanmar - 3TNV88C-KMU |
| Norma del motor | | Stage V |
| Potencia del motor (CV / kW) | | 34 Hp / 25.50 kW |
| Varios | | |
| Presión al suelo | | 20.65 daN/cm2 |
| Presión hidráulica | | 340 bar |
| Capacidad del depósito hidráulico | | 80 l |
| Capacidad del depósito de combustible | | 78.50 l |
| Cumplimiento de las normas | | |
| Esta máquina cumple con: | | European directives: 2006/42/EC- Machinery (revised EN280-1:2022) - 2004/108/EC (EMC) - EMC according to EN 12895 / 2015 +A1 / 2019 |

*Varía según las opciones y estándares del país en el que se entrega la máquina.

200 ATJ ST5 - Diagramas de carga

Ábaco de carga

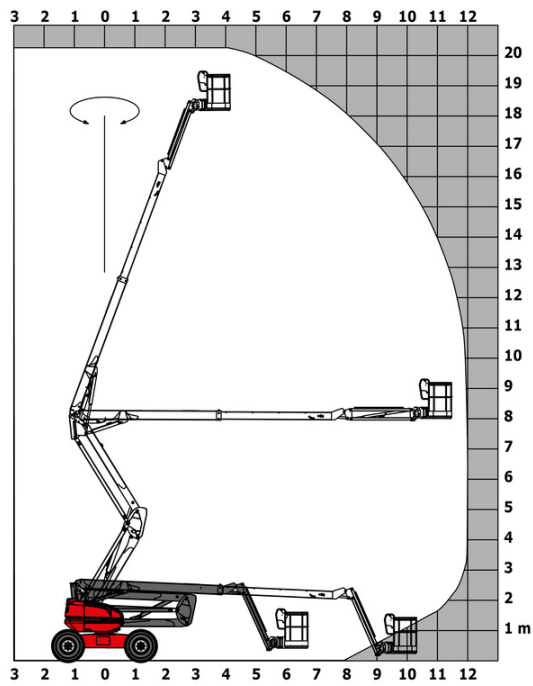

200 ATJ ST5 - Diagrama dimensional

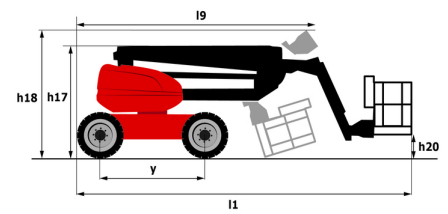

Equipamiento

Estándar

4 movimientos simultáneos
Alarma acústica y lámpara indicadora iluminada (nivelación, sobrecarga, descenso)
Asistencia diagnóstica integrada
Baliza rotativa LED
Blocage de différentiel sur essieu arrière
Bomba eléctrica de reserva
Botón de parada de emergencia en plataforma y en bastidor
Cerradura de llave en la torreta
Cesta galvanizada - Anchura: 2100 mm (6 ft. 11 in.)
Contador de horas
Controles proporcionales
Dirección en las 4 ruedas con modo cangrejo
Easy Link con servicio de 2 años
Eje delantero con diferencial de deslizamiento limitado
Eje delantero oscilante
Gestión mediante régimen del motor
Indicador de nivel de combustible con aviso de bajo nivel
Motor con FAP (Filtro de Partículas Diésel)
Pantalla grande en color en la torreta
Pedal de presencia del conductor
Preinstalación eléctrica - 230V
Sistema Stop & Go
Sistema de Protección Secundaria (SPS)
Tecnología CAN bus
Tracción en las 4 ruedas

Opcional

Aceite de protección para clima frío
Aceite hidráulico biodegradable - Grado 32
Antirrobo digicode
Batería de mayor capacidad, para arrancar la máquina fácilmente en países fríos.
Cargador de batería
Cerradura de llave en la torreta
Cesta galvanizada - Anchura: 2100 mm (6 ft. 11 in.)
Corte de batería
Enchufe de cargador - 110V - 16A - Tipo Reino Unido (G)
Enchufe eléctrico - 230V - En la cesta - Con disyuntor diferencial - Tipo Europa (E/F)
Generador a bordo (3,5 o 5 kW)
Kit de seguridad - Casco y amés
Pre calentador del motor
Protección de la pantalla en la caja de control de la base
Tapón con llave del depósito de aceite
Tapón del depósito de gasoil con cerradura



Oficina Central

B.P. 249 - 430 rue de l'Aubinière

44150 Ancenis Cedex - Francia

Tel.: 00 33 (0)2 40 09 10 11 - Fax: 00 33 (0)2 40 09 10 97

www.manitou.com



Esta publicación describe las versiones y posibilidades de configuración de los productos Manitou que puedan diferir en equipamiento. Los equipamientos presentados en este folleto pueden ser de serie, opcionales o no estar disponibles en algunas versiones. Manitou se reserva el derecho, en cualquier momento y sin previo aviso, de modificar las especificaciones descritas y representadas. Las especificaciones aportadas no comprometen al fabricante. Para más información, póngase en contacto con su concesionario Manitou. Documento no contractual. Presentación de los productos no contractual. Lista de especificaciones no exhaustiva. Los logos y la identidad visual de la empresa son propiedad de Manitou y no pueden ser utilizados sin autorización. Todos los derechos reservados. Las fotos y los esquemas contenidos en este folleto se ofrecen para consulta y a título indicativo solamente.

Manitou BF SA - Sociedad anónima con Consejo de Administración - Capital social: 39 668 399 euros - 857 802 508 RCS Nantes