

Fiche technique :

78 SEC S3



 **MANITOU**
HANDLING YOUR WORLD

Capacités		Métrique
Hauteur de travail maxi (en intérieur)	h21	7.85 m
Hauteur de travail maxi (en extérieur)	h21'	6.47 m
Hauteur de plate-forme maxi (en intérieur)	h7	5.85 m
Hauteur de plate-forme maxi (en extérieur)	h7'	4.47 m
Capacité de la nacelle	Q	227 kg
Capacité max. sur l'extension		113 kg
Nombre de personnes (intérieur / extérieur)		2 / 1
Poids et dimensions		
Poids de la nacelle*		1329 kg
Longueur du panier x Largeur du panier	lp / ep	1.60 m x 0.75 m
Dimension du panier avec extension (longueur)		2.55 m
Longueur hors-tout	l1	1.83 m
Largeur hors tout	b1	0.82 m
Hauteur hors tout	h17	2.16 m
Hauteur hors tout repliée	h18 ***	1.80 m
Rayon de giration intérieur / braquage extérieur	Wa3	0 mm/1.55 m
Garde au sol avec barres stabilisatrices déployées	m6	0.02 m
Garde au sol avec barres stabilisatrices repliées	m2	0.08 m
Garde au sol au centre de l'empattement	m2	0.08 m
Empattement	y	1.32 m
Performances		
Vitesse de translation - en mode transport		4 km/h
Vitesse de translation - en mode travail		0.80 km/h
Vitesse de montée (en charge) / descente (en charge)		26 s / 22 s
Pente franchissable		25 %
Dévers autorisé (frontal / latéral)		3 ° / 1.50 °
Roues		
Type de roues		Pneus pleins non-marquants
Pneus standards		310 x 110 mm
Roues motrices (avant / arrière)		2 / 0
Roues directrices (avant / arrière)		2 / 0
Freinage sur roues (avants / arrières)		0 / 2
Moteur/batterie		
Tension batterie		24 V
Tension nominale batterie / Capacité de la batterie		24 V / 225 Ah
Énergie batterie		5 kWh
Chargeur intégré (V / A)		24 V / 27 A
Divers		
Poinçonnage au sol		12.38 daN/cm2
Capacité du réservoir hydraulique		14.20 l
Bruit à l'environnement (LwA)		< 70 dB
Vibration sur l'ensemble mains/bras		< 0.50 m/s ²
Conformité aux normes		
Cette machine est conforme aux normes :		Directives européennes : 2006/42/CE- Machines (révisée EN280 :2013) - 2004/108/CE (CEM)

78 SEC S3 - Abaques

Abaque de charge

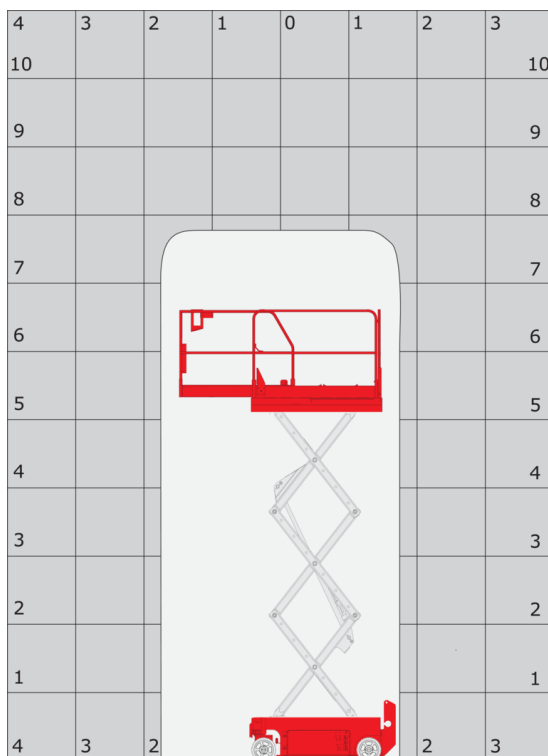

78 SEC S3 - Schémas d'encombrement

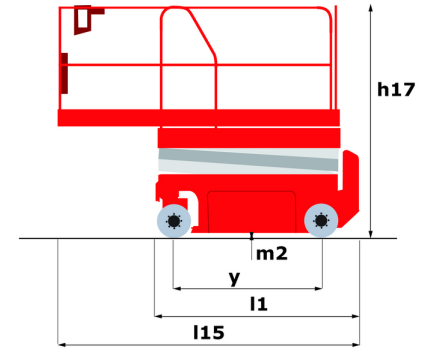
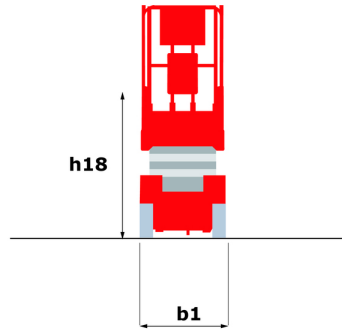
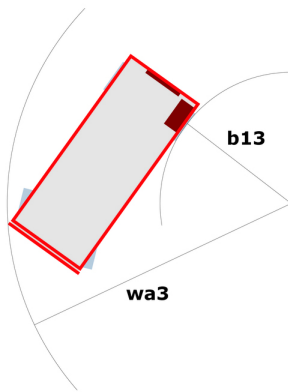

Équipements

Standard

- 2 plateaux pivotants extérieurs (hydraulique/électrique)
- Alarme sonore et voyant lumineux (mise à niveau, surcharge, descente)
- Assistance diagnostic intégrée
- Avertisseur sonore sur descente
- Batterie monobloc semi-traction
- Bouton d'arrêt d'urgence extérieur à la cabine
- Chargeur embarqué multi-voltage - 48V - 35A - ZIVAN - Gel - Monophasé
- Compteur horaire
- Descente d'urgence manuelle
- Feu à éclats orange LED (x2)
- Frein à disques multiple sur roue arrière
- Freinage hydraulique dynamique sur roues avant
- Gestion de la charge selon l'environnement (intérieur/extérieur)
- Klaxon additionnel au pied
- Passants latéraux et arrière pour chariot élévateur
- Pneus en caoutchouc non marquants
- Protection contre les nids-de-poule avec fonctionnement automatique
- Prédisposition 220 V dans la nacelle
- Rails pliants avec portillon battant à mi-hauteur
- Surface de plateforme antidérapante
- Technologie CAN bus
- Voyant d'indication de charge de batterie

Optionnel

- Hamais de sécurité
- Huile biodégradable
- Huile de protection pour grand froid



 **MANITOU**
HANDLING YOUR WORLD

Siège Social

B.P. 249 - 430 rue de l'Aubinière
44150 Ancenis Cedex - France

Tel: +33 (0)2 40 09 10 11 - Fax: +33 (0)2 40 09 10 97

www.manitou.com



Cette publication présente le descriptif des versions et possibilités de configuration des produits Manitou qui peuvent différer en équipement. Les équipements présentés dans cette brochure peuvent être de série, en option, ou non disponibles suivant les versions. Manitou se réserve le droit, à tout moment et sans préavis, de modifier les spécifications décrites et représentées. Les spécifications portées n'engagent pas le constructeur. Pour plus de détails, contactez votre concessionnaire Manitou. Document non contractuel. Présentation des produits non contractuelle. Liste des spécifications non exhaustive. Les logos ainsi que l'identité visuelle de l'entreprise sont la propriété de Manitou et ne peuvent être utilisés sans autorisation. Tous droits réservés. Les photos et schémas contenus dans la présente brochure ne sont fournis qu'à des fins de consultation et à titre indicatif.

Manitou BF SA - Société anonyme à conseil d'administration - Capital social : 39 668 399 euros - 857 802 508 RCS Nantes