

Karta danych technicznych :

EP 20P EASY



Charakterystyka techniczna		Metryczny	
1.1	Producent		MANITOU
1.2	Nazwa modelu		EP 20P EASY
1.3	Źródło zasilania		Elektryczny
1.4	Typ obsługi		Przewożony
1.5	Udźwig max.	Q	2000 kg
1.6	Środek ciężkości ładunku	c	600 mm
1.8	Odległość ładunku, od środka osi napędzanej do widel	x	940 mm
1.9	Rozstaw osi	y	1465 mm
Weight			
2.1	Masa własna		785 kg
2.2	Nacisk na przednią oś (z obciążeniem) / tylną oś (z obciążeniem)		1165 kg / 1760 kg
2.3	Nacisk na oś przednią - bez obciążenia / tylną - bez obciążenia		610 kg / 175 kg
Koła			
3.1	Typ ogumienia		Poliuretanowe
3.2	Wymiary kół przednich		230 x 75
3.3	Wymiary kół tylnych		85 x 110
3.4	Liczba kół stabilizujących / Rozmiar kół stabilizujących		2 / 125 x 50
3.5.2	Ilość kół napędzanych / Liczba kół przednich / Liczba kół tylnych		1 / 3 / 2
3.6	Rozstaw kół przednich	b10	575 mm
3.7	Rozstaw kół tylnych	b11	370 mm
Dimensions			
4.15	Wysokość widel w położeniu dolnym	h13	85 mm
4.19	Długość całkowita	l1	1970 mm
4.19	Długość całkowita	l1	2373 mm
4.20	Długość do czola widel	l2	821 mm
4.21	Szerokość całkowita	b1	809 mm
4.22	Przekrój widel / Szerokość widel / Długość widel	s / e / l	64 mm x 170 mm x 1150 mm
4.25	Szerokość z widłami	b5	540 mm
4.32	Prześwit pośrodku rozstawu osi	m2	20 mm
4.33	Szerokość korytarza roboczego dla palet 1000 x 1200 poprzecznie	Ast	2596 mm
4.34	Korytarz roboczy z paletą 800 x 1200 wzdłuż	Ast	2646 mm
4.35	Promień skrętu	Wa	2186 mm
4.4	Wysokość podnoszenia	h3	125 mm
4.9	Wysokość podniesienia dyszla	h14	1100 mm
4.9	Maks. wys. podniesienia dyszla	h14	1419 mm
Wydajność			
5.1	Prędkość jazdy (z obciążeniem / bez obciążenia)		7.50 km/h / 9.50 km/h
5.2	Prędkość podnoszenia (z obciążeniem / bez obciążenia)		0.03 m/s / 0.05 m/s
5.7	Zdolność pokonywania wzniesień - z obciążeniem / bez obciążenia		8 % / 16 %
5.10	Hamulec serisowy		Elektro-magnetyczny
5.11	Hamulec postojowy		Zwalnianie uchwytom
Silnik			
6.1	Moc silnika jazdy (S2 60 min)		1.50 kW
6.2	Moc znamionowa silnika podnoszenia przy S3 15%		2.20 kW
6.3	Akumulator wg DIN 43531/35/36 A, B, C		DIN 43535-B
6.4	Akumulator / Pojemność baterii		24 V / 270 Ah
6.5	Masa akumulatora (+/- 5%)		210 kg
Pozostałe			
8.4	Średni poziom akustyczny w uchu operatora pomierzony/gwarantowany		< 65 dB

EP 20P Easy - Rysunek wymiarowy

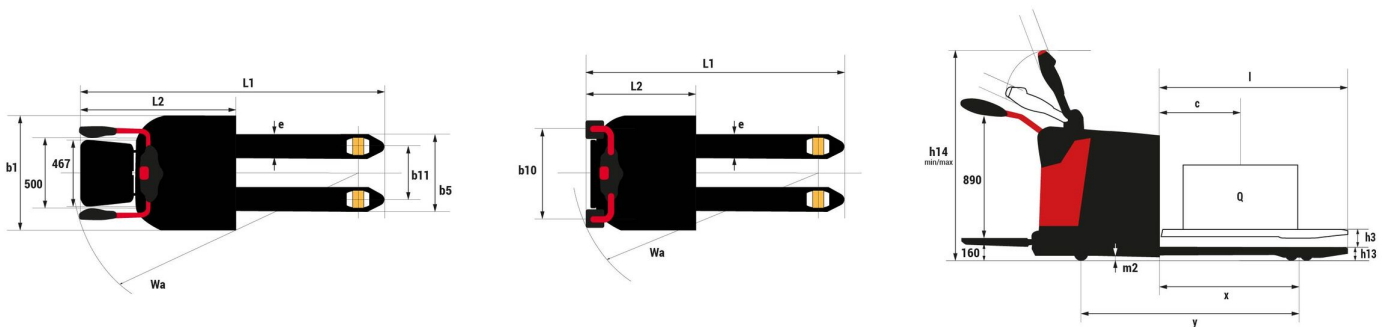



MANITOU HANDLING YOUR WORLD

Siedziba główna

B.P. 249 - 430 rue de l'Aubinière

44150 Ancenis Cedex - France

Tel: +33 (0)2 40 09 10 11 - Fax: +33 (0)2 40 09 10 97

www.manitou.com



Niniejsza publikacja opisuje wersje i możliwości konfiguracji produktów Manitou, które mogą różnić się wyposażeniem. Wyposażenie przedstawione w niniejszej broszurze może być standardowe, opcjonalne lub niedostępne w zależności od wersji. Manitou zastrzega sobie prawo do zmiany opisanych i przedstawionych specyfikacji w dowolnym momencie bez uprzedzenia. Przedstawione specyfikacje nie są wiążące dla producenta. Aby uzyskać więcej szczegółów, należy skontaktować się z dealerm Manitou. Dokument niebędący umową. Prezentacja i wizualizacje produktów nie są umowne. Loga i identyfikacja wizualna firmy są własnością Manitou i nie mogą być wykorzystywane bez zgody. Wszelkie prawa zastrzeżone. Zdjęcia i schematy zawarte w niniejszej broszurze służą wyłącznie celom poglądowym.
Manitou BF SA - Spółka akcyjna z Radą Dyrektorów - Kapitał zakładowy: 39 668 399 euro - 857 802 508 RCS Nantes