

Technische fiche :

# ER 12



 **MANITOU**  
HANDLING YOUR WORLD

Technische kenmerken			Metrisch
1.1	Fabrikant		Manitou
1.2	Naam model		ER 12
1.3	Stroombron		Elektrisch
1.4	Type operator		Zittend
1.5	Max. capaciteit	Q	1200 kg
1.6	Lastzwaartepunt	c	600 mm
1.8	Laadafstand, midden van de aandrijf-as tot vork	x	335 mm
1.9	Wielbasis (y)	y	1378 mm
<b>Gewicht</b>			
2.1	Eigen gewicht		2580 kg
<b>Banden</b>			
3.1	Uitrusting banden		Vulkollan
3.5.2	Aantal aandrijfwielen - Size of drive wheels		1 x 355 x 155
3.3	Number of load wheels - Size of load wheels		2 x 220 x 85
3.5	Aantal voorwielen / achterwielen		1 / 2
3.6	Spoorbreedte vooraan	b10	0 mm
3.7	Achterwielmeter	b11	995 mm
<b>Afmetingen</b>			
4.7	Hoogte van de beschermkooi (cabine)	h6	2205 mm
4.8	Hoogte van de stoel	h7	1077 mm
4.19	Totale lengte	l1	2413 mm
4.20	Lengte tot voorzijde van de vorken	l2	1263 mm
4.21	Totale breedte	b1	1120 mm
4.22	Vorkgedeelte / Breedte vorken / Lengte vorken	s / e / l	40 mm x 100 mm / 1150 mm
4.23	Vorkenbord volgens norm DIN 15173 A/B		2A
4.26	Afstand tussen wielamen/laadvlakken	b4	900 mm
4.25.1	Width over forks min. / max.	b5	316 mm / 697 mm
4.32	Bodemvrijheid in het midden van de wielbasis	m2	70 mm
4.33	Aisle width for 1000 x 1200 pallet lengthways		2694 mm
4.34	Gangpadbreedte voor pallet 800 x 1200 in lengte	Ast	2751 mm
4.35	Draaicirkel	Wa	1598 mm
<b>Prestatie</b>			
5.1	Rijsnelheid (belast / onbelast)		12.30 km/h / 12.50 km/h
5.2	Hefsnelheid (belast / onbelast)		0.50 m/s / 0.65 m/s
5.3	Verlagingsnelheid belast / Verlagingsnelheid (onbelast)		0.58 m/s / 0.55 m/s
5.4.1	Reach speed (with load / without load)		0.20 m/s / 0.20 m/s
5.7	Hellingvermogen - belast / onbelast		7.50 % / 11.10 %
5.10	Bedrijfsrem		Elektrisch
<b>Motor</b>			
6.1	Vermogen rijmotor (S2 60 min)		5.90 kW
6.2	Hefmotorvermogen bij S3 15%		11 kW
6.3	Batterij volgens DIN 43531/35/36 A, B, C		DIN43531 B
6.4	Batterij / Batterij capaciteit		48 V / 310 Ah
6.5	Gewicht van de batterij (+/- 5%)		730 kg
<b>Diverse</b>			
8.1	Type snelheidsregeling		Elektronisch
8.3	Oliedebiet voor toebehoren		25 l/min
8.4	Geluidsniveau aan het oor van de bestuurder volgens DIN 12 053		57.40 dB

## ER 12 - Tekening met afmetingen

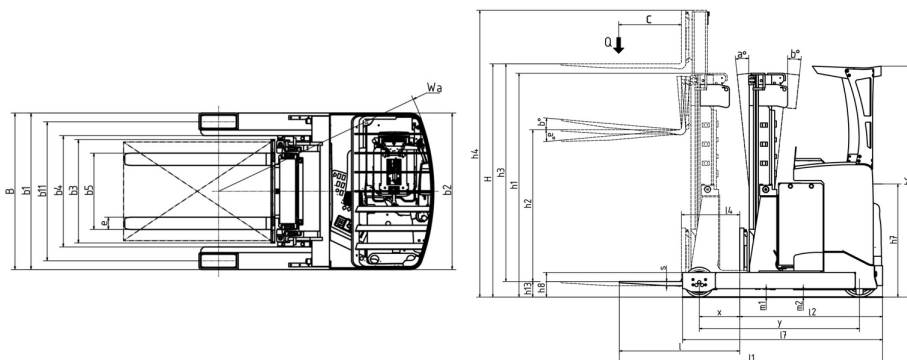

## Kenmerken van de masten en restcapaciteiten

Vrije heffing triplex (FLT)		FLT 48	FLT 54	FLT 57	FLT 63	FLT 68
$\alpha$ - Mast/fork carriage tilt, forward	°	3	3	3	3	3
$\beta$ - Mast/fork carriage tilt, backward	°	1	1	1	1	1
h1 - Hoogte mast verlaagd	mm	2140	2340	2440	2640	2790
h2 - Freelift	mm	1600	1800	1900	2100	2250
h3 - Hefhoogte	mm	4800	5400	5700	6300	6800
h4 - Hoogte uitgeschoven mast	mm	5380	5980	6280	6880	7330
Restcapaciteit met geïntegreerde zijverschuiving (Industrieel laaddiagram)	kg	1200	1200	1200	1000	700



 **MANITOU**  
**HANDLING YOUR WORLD**

**Hoofdkantoor**

B.P. 249 - 430 rue de l'Aubinière

44150 Ancenis Cedex - Frankrijk

Tel.: 00 33 (0)2 40 09 10 11 - Fax: 00 33 (0)2 40 09 10 97

[www.manitou.com](http://www.manitou.com)



Deze brochure beschrijft versies en configuratie-opties voor Manitou-producten die met verschillende apparatuur kunnen worden uitgerust. De uitrusting die in deze brochure wordt beschreven, kan standaard, optioneel of niet leverbaar zijn, afhankelijk van de uitvoering. Manitou behoudt zich het recht voor om de weergegeven en beschreven specificaties op elk moment en zonder kennisgeving vooraf te wijzigen. De fabrikant is niet aansprakelijk voor de gegeven specificaties. Neem voor meer informatie contact op met uw Manitou-dealer. Niet-contractueel document. De productbeschrijvingen kunnen afwijken van de werkelijke producten. De lijst met specificaties is niet allesomvattend. De logo's en visuele identiteit van het bedrijf zijn eigendom van Manitou en mogen niet zonder toestemming worden gebruikt. Alle rechten voorbehouden. De foto's en diagrammen in deze brochure zijn uitsluitend bedoeld voor raadpleging en informatie.

MANITOU BF SA - Naamloze vennootschap met raad van bestuur - Aandeelkapitaal: 39.668.399 euro - 857 802 508 RCS Nantes