

Technisches Datenblatt :

ER 14



 **MANITOU**
HANDLING YOUR WORLD

Technische Merkmale			Metrisch
1.1	Hersteller		MANITOU
1.2	Modellname		ER 14
1.3	Antriebsart		Elektrisch
1.4	Bedientyp		Sitzen
1.5	Max. Tragkraft	Q	1400 kg
1.6	Schwerpunkt der Last	c	600 mm
1.8	Lastabstand, Mitte der Antriebsachse bis zur Gabel	x	307 mm
1.9	Radstand	y	1378 mm
Gewicht			
2.1	Betriebsgewicht		2710 kg
Reifen			
3.1	Bereifung		Vulkollan
3.5.2	Anzahl der Antriebsräder - Size of drive wheels		1 x 355 x 155
3.3	Number of load wheels - Size of load wheels		2 x 220*85
3.5	Anzahl der Vorderräder / Vorderräder		1 / 2
3.6	Vorderspur	b10	0 mm
3.7	Abstand zwischen den Hinterrädern	b11	995 mm
Abmessungen			
4.7	Höhe des Fahrerschutzes (Kabine)	h6	2205 mm
4.8	Höhe des Sitzes	h7	1077 mm
4.19	Gesamtlänge	l1	2413 mm
4.20	Länge bis zur Vorderseite der Gabeln	l2	1263 mm
4.21	Gesamtbreite	b1	1120 mm
4.22	Gabelquerschnitt / Gabeln Breite / Gabeln Länge	s / e / l	40 mm x 100 mm / 1150 mm
4.23	Gabelträger + Gabelzinken, DIN 15173 A/B		2A
4.26	Abstand zwischen Radamen/Ladeflächen	b4	900 mm
4.25.1	Gabelaußenabstand / Gabelaußenabstand	b5	316 mm / 697 mm
4.32	Bodenfreiheit in der Mitte des Radstands	m2	70 mm
4.33	Aisle width for 1000 x 1200 pallet lengthways		2701 mm
4.34	Gangbreite für 800 x 1200 Palette, längs	Ast	2768 mm
4.35	Wenderadius	Wa	1598 mm
Leistung			
5.1	Fahrgeschwindigkeit (beladen / unbeladen)		12.30 km/h / 12.50 km/h
5.2	Hubgeschwindigkeit (beladen / unbeladen)		0.37 m/s / 0.54 m/s
5.3	Absenkgeschwindigkeit (beladen / unbeladen)		0.58 m/s / 0.60 m/s
5.4.1	Schubgeschwindigkeit, mit Last / ohne Last		0.20 m/s / 0.20 m/s
5.7	Steigfähigkeit - beladen / unbeladen		7.50 % / 11.10 %
5.10	Betriebsbremse		Elektrisch
Motor			
6.1	Nennleistung des Antriebsmotors (S2 60 min)		5.90 kW
6.2	Nennleistung des Motors bei S3 15%		11 kW
6.3	Batterie gemäß DIN 43531/35/36 A, B, C		DIN43531 B
6.4	Batterie / Batteriekapazität		48 V / 465 Ah
6.5	Gewicht der Batterie (+/- 5%)		731 kg
Sonstiges			
8.1	Art der Antriebseinheit		Electronic
8.3	Öldurchsatzmenge für Anbaugeräte		25 l/min
8.4	Geräuschpegel am Ohr des Fahrers gemäß DIN 12 053		57.40 dB

ER 14 - Maßzeichnung

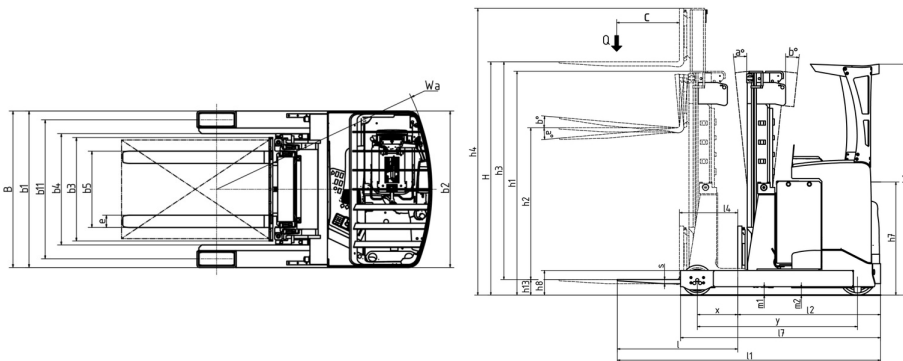

Merkmale der Hubgerüste und Restkapazitäten

Duplex Freisicht (FVD)		FVD 32	FVD 36	FVD 38	FVD 42	FVD 45	FVD 48
α - Mast/fork carriage tilt, forward	°	4	4	4	4	4	4
β - Mast/fork carriage tilt, backward	°	1	1	1	1	1	1
h1 - Höhe abgesenktes Hubgerät	mm	2170	2370	2470	2670	2820	2970
h2 - Freihub	mm	125	125	125	125	125	125
h3 - Hubhöhe	mm	3200	3600	3800	4200	4500	4800
h4 - Höhe des ausgefahrenen Hubgerüsts	mm	3780	4180	4380	4780	5080	5380
Residual capacity with integrated side shift at max heigth	kg	1400	1400	1400	1400	1400	1400

Triplex Freihub (FLT)		FLT 48	FLT 54	FLT 57	FLT 63	FLT 68	FLT 73
α - Mast/fork carriage tilt, forward	°	3	3	3	3	3	3
β - Mast/fork carriage tilt, backward	°	1	1	1	1	1	1
h1 - Höhe abgesenktes Hubgerät	mm	2140	2340	2440	2640	2790	2957
h2 - Freihub	mm	1600	1800	1900	2100	2250	2417
h3 - Hubhöhe	mm	4800	5400	5700	6300	6800	7300
h4 - Höhe des ausgefahrenen Hubgerüsts	mm	5380	5980	6280	6880	7330	7830
Residual capacity with integrated side shift at max heigth	kg	1400	1400	1400	1000	700	



 **MANITOU**
HANDLING YOUR WORLD

Hauptsitz

B.P. 249 - 430 rue de l'Aubinière

44150 Ancenis Cedex - France

Tel: +33 (0)2 40 09 10 11 - Fax: +33 (0)2 40 09 10 97

www.manitou.com



In vorliegender Broschüre sind die Versionen und Konfigurationsoptionen für Manitou-Produkte beschrieben, die mit unterschiedlicher Ausrüstung ausgestattet werden können. Bei der in der Broschüre beschriebenen Ausrüstung kann es sich um Standard- oder Sonderausrüstung handeln oder um Ausrüstung, die für bestimmte Versionen nicht erhältlich ist. Manitou behält sich das Recht vor, jederzeit unangekündigte Änderungen an den gezeigten und beschriebenen Spezifikationen vorzunehmen. Der Hersteller haftet nicht für die angegebenen Spezifikationen. Für weitere Informationen wenden Sie sich bitte an Ihren Manitou-Händler. Dokument ohne Gewähr. Die Produktbeschreibungen können vom eigentlichen Produkt abweichen. Die Auflistung der Spezifikationen erhebt keinen Anspruch auf Vollständigkeit. Logos und visuelle Identität des Unternehmens sind Eigentum von Manitou und dürfen nicht ohne Genehmigung verwendet werden. Alle Rechte vorbehalten. Die in dieser Broschüre gezeigten Fotos und Abbildungen dienen lediglich Informationszwecken.

MANITOU BF SA - Aktiengesellschaft mit Vorstand - Aktienkapital: 39 668 399 Euro - 857 802 508 Handelsregister (RCS) Nantes