

Fiche technique :

ES 730



Caractéristiques techniques			Métrique
1.1	Fabricant		MANITOU
1.2	Modèle		ES 730
1.3	Source d'alimentation		Électrique
1.4	Type de conduite		Accompagnant
1.5	Capacité max.	Q	3000 kg
1.6	Centre de gravité de la charge	c	600 mm
1.8	Distance de la charge, du centre de l'essieu moteur aux fourches - Position basse	x	655 mm
1.9	Empattement	y	1104 mm
Poids			
2.1	Poids de service		1695 kg
Roues			
3.1	Type de roues		Polyuréthane
3.5	Nombre de roues avant / arrières		3 / 4
3.5.2	Nombre de roues motrices		1
3.6	Voie avant	b10	878 mm
3.7	Voie (milieu des roues) arrière	b11	370 mm
Dimensions			
4.15	Hauteur de fourche en position basse	h13	90 mm
4.19	Longueur hors-tout	l1	1920 mm
4.20	Longueur au talon des fourches	l2	771 mm
4.21	Largeur hors tout	b1	1080 mm
4.22	Section de fourches / Largeur de fourches / Longueur de fourches	s / e / l	80 mm / 210 mm / 1150 mm
4.31	Garde au sol sous le mât	m1	19 mm
4.33	Largeur d'allée pour palettes 1000 x 1200 transversales	Ast	2487 mm
4.35	Rayon de giration	Wa	1595 mm
4.9	Hauteur du timon en position min. / maximale de l'attelage	h14 / h14	1030 mm / 1490 mm
Performances			
5.1	Vitesse de déplacement (en charge / à vide)		6 km/h / 6 km/h
5.10	Frein de service		Électro-magnétiques
Moteur			
6.1	Puissance moteur translation (S2 60 min)		2 kW
6.2	Puissance du moteur de levage à S3 15 %		4 kW
6.3	Batterie conformément à la norme DIN 43531/35/36 A, B, C		DIN 43535-B
6.4	Tension batterie / Capacité de la batterie		24 V / 315 Ah
Divers			
8.1	Type d'unité motrice		Variateur
8.4	Niveau sonore à l'oreille du cariste selon DIN 12 053		70 dB

ES 730 - Schémas d'encombrement

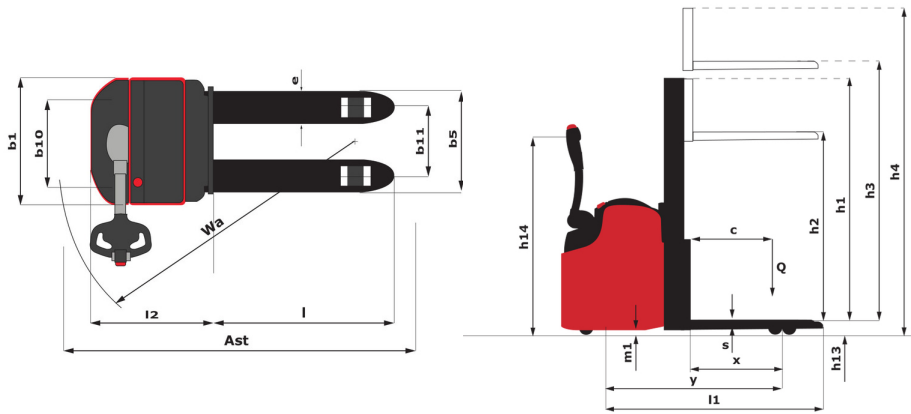

Caractéristiques des mâts et capacités résiduelles

Visibilité totale Simplex (FVS)		FVS 14
h1 - Hauteur du mât abaissé	mm	1930
h2 - Mât levée libre	mm	1490
h3 - Hauteur de levage	mm	1490
h4 - Hauteur mât déployé	mm	1930
Capacité résiduelle à hauteur maximale	kg	3000
Hauteur à la capacité maximale	mm	1490

Duplex à visibilité totale (FVD)		FVD 27
h1 - Hauteur du mât abaissé	mm	1900
h2 - Mât levée libre	mm	77
h3 - Hauteur de levage	mm	2700
h4 - Hauteur mât déployé	mm	3240
Capacité résiduelle à hauteur maximale	kg	3000
Hauteur à la capacité maximale	mm	2760



Siège Social

B.P. 249 - 430 rue de l'Aubinière

44150 Ancenis Cedex - France

Tel: +33 (0)2 40 09 10 11 - Fax: +33 (0)2 40 09 10 97

www.manitou.com



Cette publication présente le descriptif des versions et possibilités de configuration des produits Manitou qui peuvent différer en équipement. Les équipements présentés dans cette brochure peuvent être de série, en option, ou non disponibles suivant les versions. Manitou se réserve le droit, à tout moment et sans préavis, de modifier les spécifications décrites et représentées. Les spécifications portées n'engagent pas le constructeur. Pour plus de détails, contactez votre concessionnaire Manitou. Document non contractuel. Présentation des produits non contractuelle. Liste des spécifications non exhaustive. Les logos ainsi que l'identité visuelle de l'entreprise sont la propriété de Manitou et ne peuvent être utilisés sans autorisation. Tous droits réservés. Les photos et schémas contenus dans la présente brochure ne sont fournis qu'à des fins de consultation et à titre indicatif.

Manitou BF SA - Société anonyme à conseil d'administration - Capital social : 39 668 399 euros - 857 802 508 RCS Nantes