

Technisches Datenblatt :

ES-C 716



 **MANITOU**
HANDLING YOUR WORLD

Technical characteristics			Metrisch	
1.1	Manufacturer		Manitou	
1.2	Model Name		ES-C 716	
1.3	Power source		Electrical	
1.4	Operator type		Pedestrian	
1.5	Max. capacity	Q	1600 kg	
1.6	Load center of gravity	c	500 mm	
1.8	Distance from Load backrest to center of rear axle	x	157 mm	
1.9	Wheelbase	y	1470 mm	
Weight				
2.1	Service weight		2400 kg	
2.2	Weight on front axle (laden) / rear axle (laden)		520 kg / 3460 kg	
Wheels				
3.1	Tires type		Polyurethane	
3.3	Number of load wheels / Size of load wheels		2 / 250x100	
3.5	Number of front wheels / rear wheels		1 / 2	
3.5.2	Number of drive wheels / Size of drive wheels		1/254x100	
3.7	Rear wheel gauge	b11	1003 mm	
Dimensions				
4.15	Fork height in low position	h13	45 mm	
4.19	Overall length	l1	2790 mm	
4.20	Length to face of forks	l2	1640 mm	
4.21	Overall width	b1	1120 mm	
4.22	Forks section / width / length	s / e / l	40 mm / 100 mm / 1150 mm	
4.24	Fork carriage width	b3	750 mm	
4.31	Ground clearance below mast	m1	31 mm	
4.32	Ground clearance at centre of wheelbase	m2	62 mm	
4.33	Aisle Width for pallets 1000 x 1200 crossways	Ast	3128 mm	
4.35	Turning radius	Wa	1660 mm	
4.9	Height tiller min. / max.	h14 / h14	1088 mm / 1308 mm	
Performances				
5.1	Travel speed (laden / unladen)		6 km/h / 6 km/h	
5.2	Lifting speed (laden / unladen)		0.11 m/s / 0.20 m/s	
5.3	Lowering speed (laden / unladen)		0.22 m/s / 0.21 m/s	
5.8	Max Gradeability (laden / unladen)		5 % / 8 %	
5.10	Service brake		Electro magnetic	
Engine				
6.1	Drive motor rating S2 60 min		2 kW	
6.2	Lift motor rating at S3 15%		4 kW	
6.3	Battery according to DIN 43531/35/36 A, B, C		DIN 43535-B	
6.4	Battery voltage / capacity		24 V / 315 Ah	
6.4.1	Battery max. capacity		375 A	
6.5	Battery weight (+/- 5%)		275 kg	
6.5.1	Battery max. weight		300 kg	
Miscellaneous				
8.1	Type of drive control		AC	
8.4	Sound level at the driver's ear according to DIN 12 053		65 dB	

ES-C 716 - Maßzeichnung

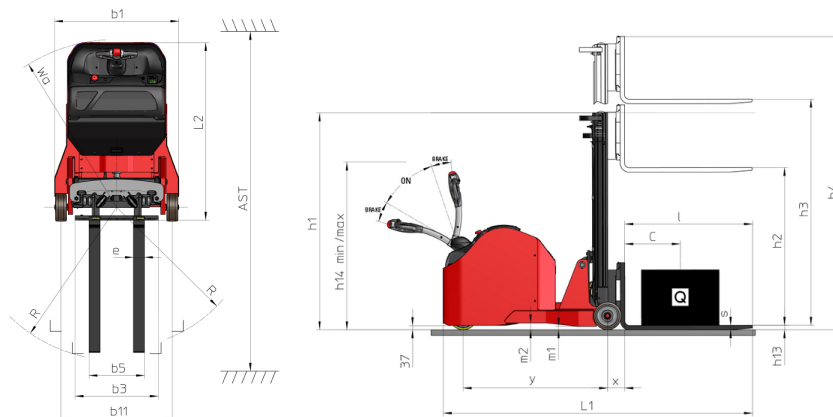

Technische Daten und Resttragfähigkeiten der Hubgerüste

Central Cylinder Duplex (CCD)		CCD 29	CCD 34	CCD 38
h1 - Mast lowered height	mm	1955	2205	2405
h2 - Mast free lift	mm	1420	1420	1420
h3 - Mast lifting height	mm	2900	3400	3800
h4 - Mast extended height	mm	3400	3960	4360
Residual capacity at max height	kg	1600	1600	1250

Central Cylinder Simplex (CCS)		CCS 15	CCS 17
h1 - Mast lowered height	mm	1955	2205
h2 - Mast free lift	mm	1420	1420
h3 - Mast lifting height	mm	1500	1700
h4 - Mast extended height	mm	2030000	2280
Residual capacity at max height	kg	1600	1600

Free Lift Duplex (FLD)		FLD 29	FLD 34
h1 - Mast lowered height	mm	1955	2205
h2 - Mast free lift	mm	1420	1420
h3 - Mast lifting height	mm	2900	3400
h4 - Mast extended height	mm	3460	3960
Residual capacity at max height	kg	1600	1600

Free Lift Triplex (FLT)		FLT 42	FLT 47	FLT 54
h1 - Mast lowered height	mm	1915	2075	2315
h2 - Mast free lift	mm	1420	1420	1420
h3 - Mast lifting height	mm	4200	4700	5400
h4 - Mast extended height	mm	4770	5250	5980000
Residual capacity at max height	kg	1050	850	650

**Hauptsitz**

B.P. 249 - 430 rue de l'Aubinière

44150 Ancenis Cedex - France

Tel: +33 (0)2 40 09 10 11 - Fax: +33 (0)2 40 09 10 97

www.manitou.com

Diese Publikation enthält eine Beschreibung der Konfigurationsvarianten und Optionen für Manitou-Produkte, die je nach Ausstattung unterschiedlich sein können. Die in dieser Broschüre vorgestellten Ausstattungen können Teil einer Serie, als Option erhältlich oder je nach Ausführung nicht verfügbar sein. Manitou behält sich das Recht vor, die beschriebenen und dargestellten Spezifikationen jederzeit und ohne Vorankündigung zu ändern. Die angegebenen Spezifikationen sind für den Hersteller nicht bindend. Für weitere Einzelheiten wenden Sie sich bitte an Ihren Manitou-Händler. Es handelt sich nicht um ein vertraglich bindendes Dokument. Die Darstellung der Produkte ist vertraglich nicht bindend. Die Liste der Spezifikationen ist nicht vollständig. Die Logos sowie die visuelle Identität des Unternehmens sind Eigentum von Manitou und dürfen nicht ohne Genehmigung verwendet werden. Alle Rechte vorbehalten. Die in dieser Broschüre enthaltenen Fotos und Diagramme werden nur zu Anschauungs- und Informationszwecken zur Verfügung gestellt.

MANITOU BF SA - Gesellschaft mit beschränkter Haftung mit Verwaltungsrat - Aktienkapital: 39 668 399 Euro - 857 802 508 RCS Nantes