

Karta danych technicznych :

M 70-2 H D ST5



 **MANITOU**
HANDLING YOUR WORLD

Charakterystyka techniczna		Metryczny	
1.1	Producent		MANITOU
1.2	Nazwa modelu		M 70-2 H D ST5
1.3	Źródło zasilania		Diesel
1.4	Typ obsługi		Siedzący
1.5	Udźwig max.	Q	7000 kg
1.6	Środek ciężkości ładunku	c	600 mm
1.8	Odległość ładunku, od środka osi napędzanej do wideł	x	803 mm
1.9	Rozstaw osi	y	2493 mm
Weight			
	Standard mast reference of the machine		FVD 40
2.1	Masa własna		9880 kg
2.2	Nacisk na przednią oś (z obciążeniem) / tylną oś (z obciążeniem)		14954 kg / 1926 kg
2.3	Nacisk na oś przednią - bez obciążenia / tylną - bez obciążenia		4040 kg / 5840 kg
Koła			
3.1	Typ ogumienia		Pneumatyczne
3.2	Wymiary kół przednich		18R19.5 8T N20XF
3.3	Wymiary kół tylnych		265/70R19.5 6T P30HT3
3.5	Liczba kół przednich / tylnych		2 / 2
3.5.2	Ilość kół napędzanych		2
3.6	Rozstaw kół przednich	b10	1700 mm
3.7	Rozstaw kół tylnych	b11	1545 mm
Dimensions			
4.7	Wysokość osłony operatora (kabiny)	h6	2475 mm
4.8	Wysokość fotela	h7	1485 mm
4.19	Długość całkowita	l1	5700 mm
4.20	Długość do czoła wideł	l2	4200 mm
4.21	Szerokość całkowita	b1	2155 mm
4.22	Przekrój wideł x Szerokość wideł x Długość wideł	s / e / l	70 mm x 150 mm / 1500 mm
4.23	Karetka nośna wideł według normy DIN 15173 A/B		4A
4.24	Szerokość karetki wideł	b3	1750 mm
4.31	Prześwit pod masztem	m1	300 mm
4.32	Prześwit pośrodku rozstawu osi	m2	410 mm
4.33	Szerokość korytarza roboczego z paletą 1000 x 1200 w poprzek	Ast	6703 mm
4.34	Korytarz roboczy z paletą 800 x 1200 wzdłuż	Ast	6703 mm
4.35	Promień skrętu	Wa	4200 mm
Wydajność			
5.1	Prędkość jazdy (z obciążeniem / bez obciążenia)		11 m/s / 23 km/h
5.2	Prędkość podnoszenia (z obciążeniem / bez obciążenia)		0.32 m/s / 0.32 m/s
5.3	Prędkość opuszczania (z obciążeniem / bez obciążenia)		0.40 m/s / 0.34 m/s
5.5	Siła uciągu (z obciążeniem) / Uciąg (bez obciążenia)		8060 daN / 2930 daN
5.7	Zdolność pokonywania wzniesień - z obciążeniem / bez obciążenia		45 % / 27 %
5.10	Hamulec serwisowy		Hydrauliczny
	Typ przekładni		Hydrostatyczny
Silnik			
7.1	Producent silnika / Model silnika / Norma emisji spalin		Deutz / TD 3,6 / Stage V
7.2	Moc znamionowa silnika spalinowego		55.40 kW
7.3	Prędkość znamionowa		2500 rpm
7.4	Liczba silowników		4
Pozostałe			
8.2	Ciśnienie hydrauliczne robocze dla osprzętu		230 bar
8.3	Przepływ oleju do osprzętu		80 l/min
8.4	Poziom hałas przy uchu kierowcy wg DIN 12 053		78 dB

M 70-2 H D ST5 - Rysunek wymiarowy

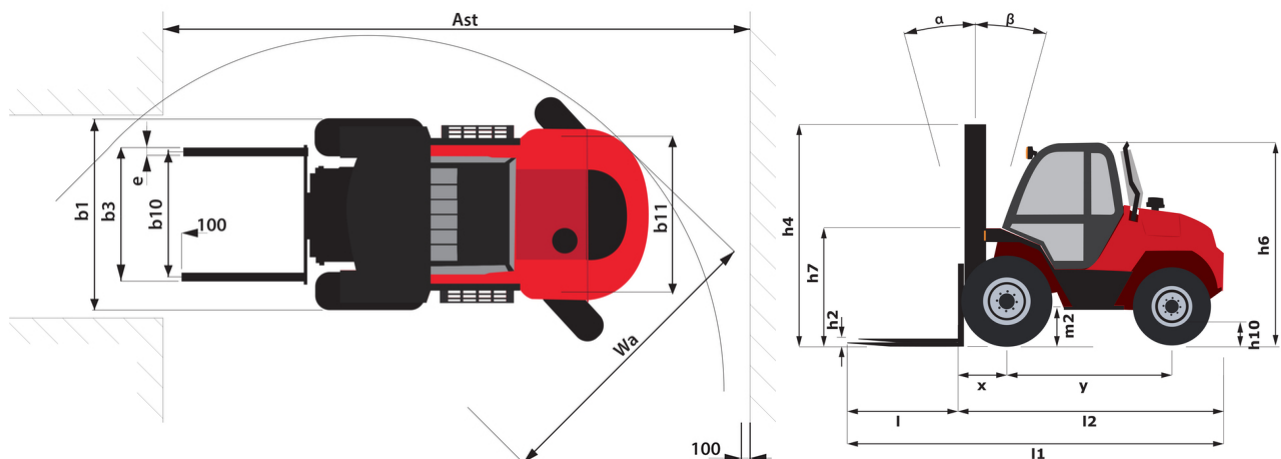

Dane techniczne masztów i udźwig bezpieczny

Maszt podwójny bez wolnego skoku zapewniający pełną widoczność (FVD)	FVD 36	FVD 40	FVD 45
α - Pochył maszt/widel karetki przód °	15	15	15
β - Pochył maszt/widel karetki tył °	15	15	15
h1 - Wysokość złożonego masztu mm	3145	3345	3595
h3 - Wysokość podnoszenia mm	3600		4500
h4 - Wysokość wysuniętego masztu mm	4960	5360	5860
Udźwig na maksymalnej wysokości kg	7000	7000	5000
Udźwig z zawieszonym przesuwem bocznym (przemysłowa tabela udźwigów) kg	6300	6350	3850
Wysokość przy maksymalnym udźwigu mm	3600	4000	4000

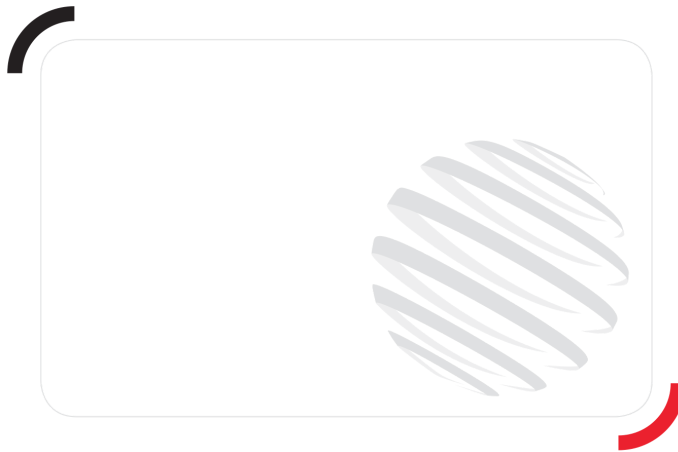

MANITOU HANDLING YOUR WORLD

Siedziba główna

B.P. 249 - 430 rue de l'Aubinière

44150 Ancenis Cedex - France

Tel: +33 (0)2 40 09 10 11 - Fax: +33 (0)2 40 09 10 97

www.manitou.com



Niniejsza publikacja opisuje wersje i możliwości konfiguracji produktów Manitou, które mogą różnić się wyposażeniem. Wyposażenie przedstawione w niniejszej broszurze może być standardowe, opcjonalne lub niedostępne w zależności od wersji. Manitou zastrzega sobie prawo do zmiany opisanych i przedstawionych specyfikacji w dowolnym momencie bez uprzedzenia. Przedstawione specyfikacje nie są wiążące dla producenta. Aby uzyskać więcej szczegółów, należy skontaktować się z dealerm Manitou. Dokument niebędący umową. Prezentacja i wizualizacje produktów nie są umowne. Loga i identyfikacja wizualna firmy są własnością Manitou i nie mogą być wykorzystywane bez zgody. Wszelkie prawa zastrzeżone. Zdjęcia i schematy zawarte w niniejszej broszurze służą wyłącznie celom poglądowym.
Manitou BF SA - Spółka akcyjna z Radą Dyrektorów - Kapitał zakładowy: 39 668 399 euro - 857 802 508 RCS Nantes