

Technisches Datenblatt :

MSI 50 ST5



 **MANITOU**
HANDLING YOUR WORLD

Technische Merkmale		Metrisch	
1.1	Hersteller		MANITOU
1.2	Modellname		MSI 50 ST5
1.3	Antriebsart		Diesel
1.4	Bedientyp		Sitzen
1.5	Max. Tragkraft	Q	5000 kg
1.6	Schwerpunkt der Last	c	600 mm
1.8	Lastabstand, Mitte der Antriebsachse bis zur Gabel	x	701 mm
1.9	Radstand	y	2075 mm
	Standard mast reference of the machine		FVD 37
Gewicht			
2.1	Betriebsgewicht		8420 kg
2.2	Last Vorderachse (beladen) / Hinterachse (beladen)		11470 kg / 1660 kg
2.3	Gewicht auf Vorderachse, leer / Hinterachse, leer		3490 kg / 4820 kg
Reifen			
3.1	Bereifung		Pneumatisch
3.2	Größe der Vorderräder		315/70 R22,5 KMAX S
3.3	Größe der Hinterräder		225/75 R15 XZM
3.5	Anzahl der Vorderäder / Vorderräder		2 / 2
3.5.2	Anzahl der Antriebsräder		2
3.6	Vorderspur	b10	1420 mm
3.7	Abstand zwischen den Hinterrädern	b11	1142 mm
Abmessungen			
4.7	Höhe des Fahrerschutzes (Kabine)	h6	2440 mm
4.8	Höhe des Sitzes	h7	1435 mm
4.12	Höhe des Zugmauls	h10	605 mm
4.19	Gesamtlänge	l1	4584 mm
4.20	Länge bis zur Vorderseite der Gabeln	l2	3384 mm
4.21	Gesamtbreite	b1	1732 mm
4.22	Gabelquerschnitt / Gabeln Breite / Gabeln Länge	s / e / l	60 mm x 150 mm x 1200 mm
4.23	Gabelträger + Gabelzinken, DIN 15173 A/B		4A
4.24	Breite der Gabelklemme	b3	1670 mm
4.31	Bodenfreiheit unter Hubgerüst	m1	185 mm
4.32	Bodenfreiheit in der Mitte des Radstands	m2	220 mm
4.33	Gangbreite für Paletten 1000 x 1200 quer	Ast	5241 mm
4.35	Wenderadius	Wa	2950 mm
Leistung			
5.1	Fahrgeschwindigkeit (beladen / unbeladen)		20 km/h-20 km/h
5.2	Hubgeschwindigkeit (beladen / unbeladen)		0.37 m/s-0.39 m/s
5.3	Absenkgeschwindigkeit (beladen / unbeladen)		0.48 m/s-0.34 m/s
5.5	Zugkraft / Zugkraft (unbeladen)		3393 daN / 2471 daN
5.7	Steigfähigkeit - beladen / unbeladen		32 % / 29 %
5.10	Betriebsbremse		Hdraulik
Motor			
7.1	Marke / Motor Modell		Deutz / TCD 2,9L
7.2	Nennleistung Verbrennungsmotor		55 kW
7.3	Nenngeschwindigkeit		2200 rpm
7.4	Anzahl der Zylinder / Tragfähigkeit der Zylinder		4 - 2900 cm³
Sonstiges			
8.1	Art der Antriebseinheit		Electronic
8.2	Arbeitsdruck der Hydraulik für Anbaugeräte		230 bar
8.3	Öldurchsatzmenge für Anbaugeräte		45 l/min
8.4	Geräuschpegel am Ohr des Fahrers gemäß DIN 12 053		81 dB

MSI 50 ST5 - Maßzeichnung

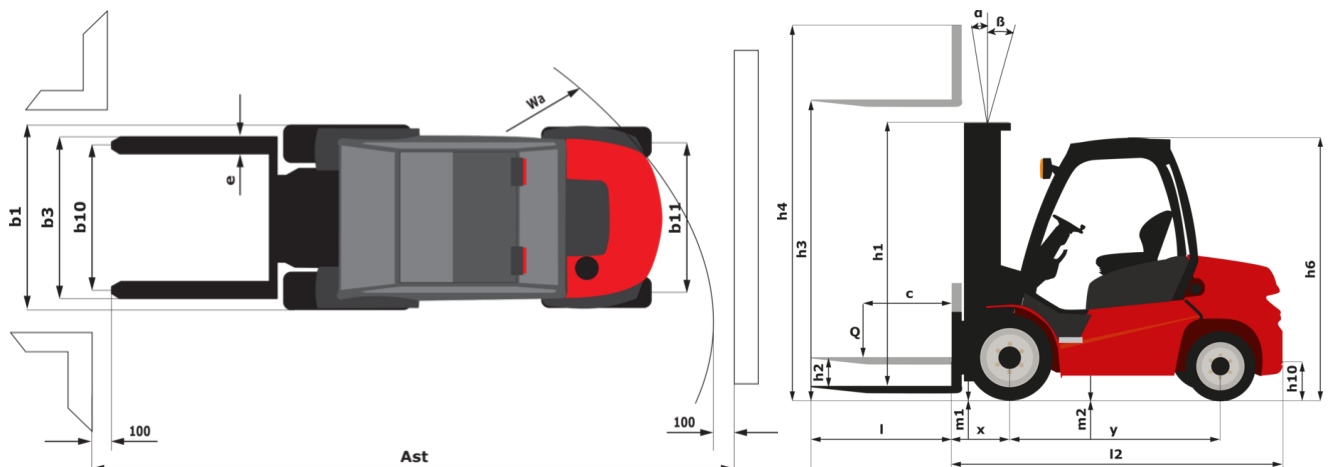

Merkmale der Hubgerüste und Restkapazitäten

Duplex Freisicht (FVD)		FVD 30	FVD 33	FVD 35	FVD 37	FVD 40	FVD 45	FVD 50
α - Mast/fork carriage tilt, forward	°	10	10	10	10	10	10	10
β - Mast/fork carriage tilt, backward	°	12	12	12	12	12	12	12
h1 - Höhe abgesenktes Hubgerät	mm	2425	2575	2675	2775	2925	3175	3425
h3 - Hubhöhe	mm	3000	3300	3500	3700	4000	4500	5000
h4 - Höhe des ausgefahrenen Hubgerüsts	mm	3972	4272	4472	4672	4972	5472	5972
Resttragfähigkeit bei max. Höhe	kg	5000	5000	5000	5000	5000	5000	5000
Resttragfähigkeit mit eingehängter seitlicher Bewegung (Lastdiagramm Industrie)	kg	5000	5000	5000	5000	5000	5000	5000
Höhe bei max. Last	mm	3000	3300	3500	3700	4000	4500	5000
Height at max capacity with hooked-on sideshift	mm	3000	3300	3500	3700	4000	4500	5000

Triplex Freihub (FLT)		FLT 37	FLT 40	FLT 43	FLT 45	FLT 47	FLT 50	FLT 55	FLT 60
α - Mast/fork carriage tilt, forward	°	10	10	10	10	10	10	10	10
β - Mast/fork carriage tilt, backward	°	12	12	12	12	12	12	12	12
h1 - Höhe abgesenktes Hubgerät	mm	2175	2275	2375	2450	2510	2625	2775	2950
h2 - Freihub	mm	1258	1358	1458	1533	1593	1708	1858	2033
h3 - Hubhöhe	mm	3700	4000	4300	4500	4700	5000	5500	6000
h4 - Höhe des ausgefahrenen Hubgerüsts	mm	4672	4972	5272	5472	5672	5972	6472	6972
Resttragfähigkeit bei max. Höhe	kg	5000	5000	5000	5000				
Resttragfähigkeit mit eingehängter seitlicher Bewegung (Lastdiagramm Industrie)	kg	5000	5000	5000	5000				
Höhe bei max. Last	mm	3700	4000	4300	4500	2500	2500	2500	2500
Height at max capacity with hooked-on sideshift	mm	3700	4000	4300	4500				



 **MANITOU**
HANDLING YOUR WORLD

Hauptsitz

B.P. 249 - 430 rue de l'Aubinière

44150 Ancenis Cedex - France

Tel: +33 (0)2 40 09 10 11 - Fax: +33 (0)2 40 09 10 97

www.manitou.com



In vorliegender Broschüre sind die Versionen und Konfigurationsoptionen für Manitou-Produkte beschrieben, die mit unterschiedlicher Ausrüstung ausgestattet werden können. Bei der in der Broschüre beschriebenen Ausrüstung kann es sich um Standard- oder Sonderausrüstung handeln oder um Ausrüstung, die für bestimmte Versionen nicht erhältlich ist. Manitou behält sich das Recht vor, jederzeit unangekündigte Änderungen an den gezeigten und beschriebenen Spezifikationen vorzunehmen. Der Hersteller haftet nicht für die angegebenen Spezifikationen. Für weitere Informationen wenden Sie sich bitte an Ihren Manitou-Händler. Dokument ohne Gewähr. Die Produktbeschreibungen können vom eigentlichen Produkt abweichen. Die Auflistung der Spezifikationen erhebt keinen Anspruch auf Vollständigkeit. Logos und visuelle Identität des Unternehmens sind Eigentum von Manitou und dürfen nicht ohne Genehmigung verwendet werden. Alle Rechte vorbehalten. Die in dieser Broschüre gezeigten Fotos und Abbildungen dienen lediglich Informationszwecken.

MANITOU BF SA - Aktiengesellschaft mit Vorstand - Aktienkapital: 39 668 399 Euro - 857 802 508 Handelsregister (RCS) Nantes