

Karta danych technicznych :

MSI 50 ST5



 **MANITOU**
HANDLING YOUR WORLD

Charakterystyka techniczna			Metryczny
1.1	Producent		MANITOU
1.2	Nazwa modelu		MSI 50 ST5
1.3	Źródło zasilania		Diesel
1.4	Typ obsługi		Siedzący
1.5	Udźwig max.	Q	5000 kg
1.6	Środek ciężkości ładunku	c	600 mm
1.8	Odległość ładunku, od środka osi napędzanej do widel	x	701 mm
1.9	Rozstaw osi	y	2075 mm
	Standard mast reference of the machine		FVD 37
Weight			
2.1	Masa własna		8420 kg
2.2	Nacisk na przednią oś (z obciążeniem) / tylną oś (z obciążeniem)		11470 kg / 1660 kg
2.3	Nacisk na oś przednią - bez obciążenia / tylną - bez obciążenia		3490 kg / 4820 kg
Koła			
3.1	Typ ogumienia		Pneumatyczne
3.2	Wymiary kół przednich		315/70 R22,5 KMAX S
3.3	Wymiary kół tylnych		225/75 R15 XZM
3.5	Liczba kół przednich / tylnych		2 / 2
3.5.2	Ilość kół napędzanych		2
3.6	Rozstaw kół przednich	b10	1420 mm
3.7	Rozstaw kół tylnych	b11	1142 mm
Dimensions			
4.7	Wysokość osłony operatora (kabiny)	h6	2440 mm
4.8	Wysokość fotela	h7	1435 mm
4.12	Wysokość zaczepu	h10	605 mm
4.19	Długość całkowita	l1	4584 mm
4.20	Długość do czoła widel	l2	3384 mm
4.21	Szerokość całkowita	b1	1732 mm
4.22	Przekrój widel / Szerokość widel / Długość widel	s / e / l	60 mm x 150 mm x 1200 mm
4.23	Kartka nośna widel według normy DIN 15173 A/B		4A
4.24	Szerokość karetki widel	b3	1670 mm
4.31	Prześwit pod masztem	m1	185 mm
4.32	Prześwit pośrodku rozstawu osi	m2	220 mm
4.33	Szerokość korytarza roboczego dla palet 1000 x 1200 poprzecznie	Ast	5241 mm
4.35	Promień skrętu	Wa	2950 mm
Wydajność			
5.1	Prędkość jazdy (z obciążeniem / bez obciążenia)		20 km/h-20 km/h
5.2	Prędkość podnoszenia (z obciążeniem / bez obciążenia)		0.37 m/s-0.39 m/s
5.3	Prędkość opuszczania (z obciążeniem / bez obciążenia)		0.48 m/s-0.34 m/s
5.5	Siła uciągu (z obciążeniem) / Uciąg (bez obciążenia)		3393 daN / 2471 daN
5.7	Zdolność pokonywania wzniesień - z obciążeniem / bez obciążenia		32 % / 29 %
5.10	Hamulec serisowy		Hydrauliczny
Silnik			
7.1	Producent silnika / Model silnika		Deutz / TCD 2,9L
7.2	Moc znamionowa silnika spalinowego		55 kW
7.3	Prędkość znamionowe		2200 rpm
7.4	Liczba silowników / Parametry silowników		4 - 2900 cm³
Pozostałe			
8.1	Typ sterowania napędem		Elektroniczny
8.2	Ciśnienie hydrauliczne robocze dla osprzętu		230 bar
8.3	Przepływ oleju do osprzętu		45 l/min
8.4	Poziom hałas przy uchu kierowcy wg DIN 12 053		81 dB

MSI 50 ST5 - Rysunek wymiarowy

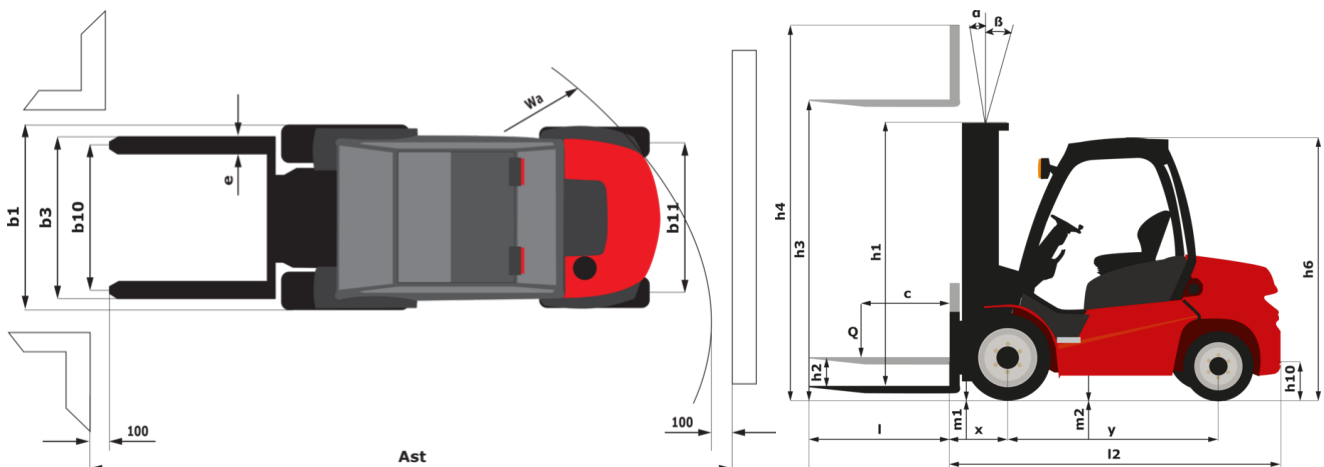

Dane techniczne masztów i udźwig bezpieczny

Maszt podwójny bez wolnego skoku zapewniający pełną widoczność (FVD)	FVD 30	FVD 33	FVD 35	FVD 37	FVD 40	FVD 45	FVD 50
α - Pochył masztu/widel karetki przód °	10	10	10	10	10	10	10
β - Pochył masztu/widel karetki tył °	12	12	12	12	12	12	12
h1 - Wysokość złożonego masztu mm	2425	2575	2675	2775	2925	3175	3425
h3 - Wysokość podnoszenia mm	3000	3300	3500	3700	4000	4500	5000
h4 - Wysokość wysuniętego masztu mm	3972	4272	4472	4672	4972	5472	5972
Udźwig na maksymalnej wysokości kg	5000	5000	5000	5000	5000	5000	5000
Udźwig z zawieszonym przesuwem bocznym (przemysłowa tabela udźwignów) kg	5000	5000	5000	5000	5000	5000	5000
Wysokość przy maksymalnym udźwigu mm	3000	3300	3500	3700	4000	4500	5000
Wysokość przy maksymalnym udźwigu z doczepianym systemem przesuwu bocznego mm	3000	3300	3500	3700	4000	4500	5000

Maszt potrójny z wolnym skokiem (FLT)	FLT 37	FLT 40	FLT 43	FLT 45	FLT 47	FLT 50	FLT 55	FLT 60
α - Pochył masztu/widel karetki przód °	10	10	10	10	10	10	10	10
β - Pochył masztu/widel karetki tył °	12	12	12	12	12	12	12	12
h1 - Wysokość złożonego masztu mm	2175	2275	2375	2450	2510	2625	2775	2950
h2 - Wolny skok mm	1258	1358	1458	1533	1593	1708	1858	2033
h3 - Wysokość podnoszenia mm	3700	4000	4300	4500	4700	5000	5500	6000
h4 - Wysokość wysuniętego masztu mm	4672	4972	5272	5472	5672	5972	6472	6972
Udźwig na maksymalnej wysokości kg	5000	5000	5000	5000				
Udźwig z zawieszonym przesuwem bocznym (przemysłowa tabela udźwignów) kg	5000	5000	5000	5000				
Wysokość przy maksymalnym udźwigu mm	3700	4000	4300	4500	2500	2500	2500	2500
Wysokość przy maksymalnym udźwigu z doczepianym systemem przesuwu bocznego mm	3700	4000	4300	4500				



 **MANITOU**
HANDLING YOUR WORLD

Siedziba główna

B.P. 249 - 430 rue de l'Aubinière

44150 Ancenis Cedex - France

Tel: +33 (0)2 40 09 10 11 - Fax: +33 (0)2 40 09 10 97

www.manitou.com



Niniejsza publikacja opisuje wersje i możliwości konfiguracji produktów Manitou, które mogą różnić się wyposażeniem. Wyposażenie przedstawione w niniejszej broszurze może być standardowe, opcjonalne lub niedostępne w zależności od wersji. Manitou zastrzega sobie prawo do zmiany opisanych i przedstawionych specyfikacji w dowolnym momencie bez uprzedzenia. Przedstawione specyfikacje nie są wiążące dla producenta. Aby uzyskać więcej szczegółów, należy skontaktować się z dealerm Manitou. Dokument niebędący umową. Prezentacja i wizualizacje produktów nie są umowne. Loga i identyfikacja wizualna firmy są własnością Manitou i nie mogą być wykorzystywane bez zgody. Wszelkie prawa zastrzeżone. Zdjęcia i schematy zawarte w niniejszej broszurze służą wyłącznie celom poglądowym.
Manitou BF SA - Spółka akcyjna z Radą Dyrektorów - Kapitał zakładowy: 39 668 399 euro - 857 802 508 RCS Nantes