

Ficha técnica :

MSI 50 ST5



Características técnicas			Métrico
1.1	Fabricante		MANITOU
1.2	Nome do modelo		MSI 50 ST5
1.3	Fonte de energia		Diesel
1.4	Modo de condução		Sentado
1.5	Capacidade máx.	Q	5000 kg
1.6	Centro de gravidade da carga	c	600 mm
1.8	Distância da carga, centro do eixo motor ao garfo	x	701 mm
1.9	Distância entre eixos	y	2075 mm
	Standard mast reference of the machine		FVD 37
Weight			
2.1	Peso de serviço		8420 kg
2.2	Peso no eixo dianteiro (com carga) / traseiro (com carga)		11470 kg / 1660 kg
2.3	Peso no eixo dianteiro (sem carga) / traseiro (sem carga)		3490 kg / 4820 kg
Pneus			
3.1	Tipo de rodas		Pneumático
3.2	Dimensões das rodas dianteiras		315/70 R22,5 KMAX S
3.3	Dimensões das rodas traseiras		225/75 R15 XZM
3.5	Número de rodas de dianteiras / traseiras		2 / 2
3.5.2	Número de rodas motrizes		2
3.6	Via dianteira	b10	1420 mm
3.7	Calibre da roda traseira	b11	1142 mm
Dimensões			
4.7	Altura proteção do condutor (cabina)	h6	2440 mm
4.8	Altura do banco/altura de pé	h7	1435 mm
4.12	Altura do reboque de atrelado	h10	605 mm
4.19	Comprimento total	l1	4584 mm
4.20	Comprimento até à face dos garfos	l2	3384 mm
4.21	Largura total	b1	1732 mm
4.22	Secção do garfo / Largura dos garfos / Comprimento dos garfos	s / e / l	60 mm x 150 mm x 1200 mm
4.23	Quadro porta-garfos em conformidade com a norma DIN 15173 A/B		4A
4.24	Largura do quadro porta-garfos	b3	1670 mm
4.31	Distância ao solo sob o mastro	m1	185 mm
4.32	Distância ao solo no centro da distância entre eixos	m2	220 mm
4.33	Largura de corredor para paletes 1000 x 1200 transversal	Ast	5241 mm
4.35	Raio de viragem	Wa	2950 mm
Atuação			
5.1	Velocidade de deslocação (com carga / sem carga)		20 km/h-20 km/h
5.2	Velocidade de elevação (com carga / sem carga)		0.37 m/s-0.39 m/s
5.3	Velocidade de descida (com carga / sem carga)		0.48 m/s-0.34 m/s
5.5	Esforço de tração / Força de tração (em vazio)		3393 daN / 2471 daN
5.7	Rampa admissível - com carga / sem carga		32 % / 29 %
5.10	Travão de serviço		Travão de serviço - Hidráulico
Motor			
7.1	Marca do motor / Modelo do motor		Deutz / TCD 2,9L
7.2	Potência nominal do motor		55 kW
7.3	Regime nominal		2200 rpm
7.4	Número de cilindros / Capacidade dos cilindros		4 - 2900 cm³
Diversos			
8.1	Tipo de unidade motriz		Electrónica
8.2	Pressão hidráulica de trabalho para os acessórios		230 bar
8.3	Débito de óleo para acessório		45 l/min
8.4	Nível sonoro no ouvido do condutor segundo a DIN 12 053		81 dB

MSI 50 ST5 - Esquemas dimensionais

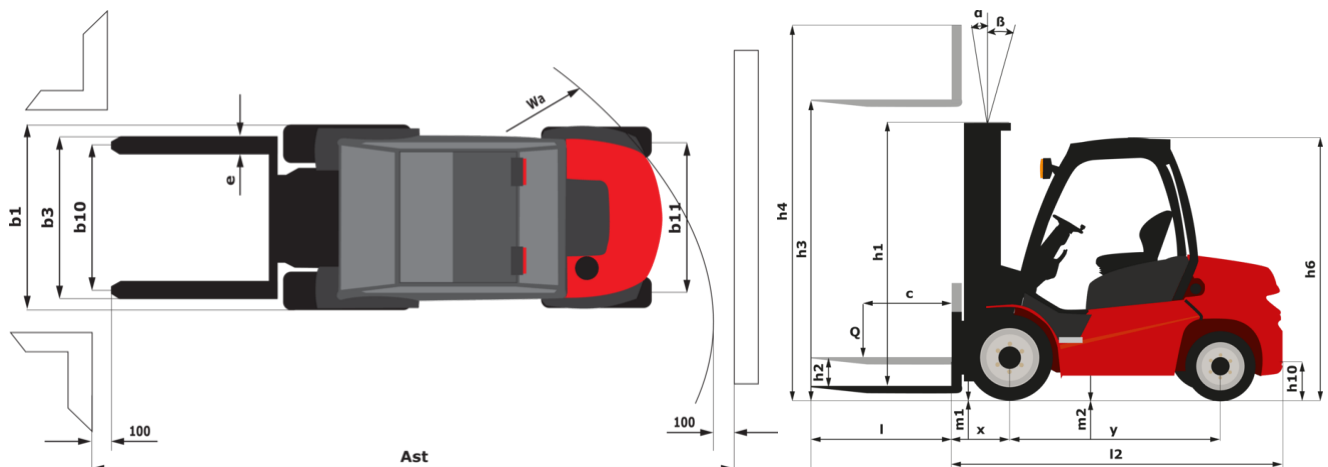

Características dos mastros e cargas residuais

Duplex com visibilidade total (FVD)		FVD 30	FVD 33	FVD 35	FVD 37	FVD 40	FVD 45	FVD 50
α - Inclinação do Mastro /quadro porta-garfos, Frente	°	10	10	10	10	10	10	10
β - Inclinação do mastro/ quadro porta-garfos, para trás	°	12	12	12	12	12	12	12
h1 - Altura do mastro recolhido	mm	2425	2575	2675	2775	2925	3175	3425
h3 - Altura de elevação	mm	3000	3300	3500	3700	4000	4500	5000
h4 - Altura do mastro estendido	mm	3972	4272	4472	4672	4972	5472	5972
Capacidade residual a altura máx	kg	5000	5000	5000	5000	5000	5000	5000
Capacidade residual com deslocamento lateral sobreposto (diagrama de cargas industrial)	kg	5000	5000	5000	5000	5000	5000	5000
Altura à capacidade máxima	mm	3000	3300	3500	3700	4000	4500	5000
Altura na capacidade máxima com TDL acoplado	mm	3000	3300	3500	3700	4000	4500	5000

Triplex de elevação livre (FLT)		FLT 37	FLT 40	FLT 43	FLT 45	FLT 47	FLT 50	FLT 55	FLT 60
α - Inclinação do Mastro /quadro porta-garfos, Frente	°	10	10	10	10	10	10	10	10
β - Inclinação do mastro/ quadro porta-garfos, para trás	°	12	12	12	12	12	12	12	12
h1 - Altura do mastro recolhido	mm	2175	2275	2375	2450	2510	2625	2775	2950
h2 - Elevação livre	mm	1258	1358	1458	1533	1593	1708	1858	2033
h3 - Altura de elevação	mm	3700	4000	4300	4500	4700	5000	5500	6000
h4 - Altura do mastro estendido	mm	4672	4972	5272	5472	5672	5972	6472	6972
Capacidade residual a altura máx	kg	5000	5000	5000	5000				
Capacidade residual com deslocamento lateral sobreposto (diagrama de cargas industrial)	kg	5000	5000	5000	5000				
Altura à capacidade máxima	mm	3700	4000	4300	4500	2500	2500	2500	2500
Altura na capacidade máxima com TDL acoplado	mm	3700	4000	4300	4500				



 **MANITOU**
HANDLING YOUR WORLD

Sede Central

B.P. 249 - 430 rue de l'Aubinière
44150 Ancenis Cedex - France

Tél. : 00 33 (0)2 40 09 10 11 - Fax : 00 33 (0)2 40 09 10 97

www.manitou.com



Esta publicação apresenta uma descrição das versões e possibilidades de configuração dos produtos Manitou que podem possuir equipamentos diferentes. Os equipamentos apresentados nesta brochura podem ser de série, opcionais ou não estarem disponíveis consoante as versões. A Manitou reserva-se o direito de modificar, em qualquer momento e sem pré-aviso, as especificações descritas e representadas. As especificações referidas não comprometem o fabricante. Para mais informações, contacte o seu concessionário Manitou. Documento não contratual. A apresentação e as imagens dos produtos não são contratuais. Os logótipos, assim como a identidade visual da empresa, são propriedade da Manitou e não podem ser utilizados sem autorização. Todos os direitos reservados. As fotografias e os esquemas contidos na presente brochura só são fornecidos para fins de consulta e a título indicativo.

Manitou BF SA - Sociedade anónima com conselho de administração - Capital social: 39 668 399 Euros - 857 802 508 RCS Nantes