

Technische fiche :

# MT 930 HA



Hoedanigheid		Metrisch
Max. capaciteit		3000 kg
Max. hijshoogte		8.85 m
Max. bereik		6.05 m
Gewicht en afmetingen		
Totale lengte aan het schutbord	l11	4.67 m
Overall length (with forks)	l1	5.77 m
Totale breedte	b1	1.99 m
Totale hoogte	h17	1.99 m
Wielbasis (y)	y	2.69 m
Bodemvrijheid machine	m4	0.35 m
Totale breedte cabine	b4	0.79 m
Graafhoek	a4	11 °
Storhoek	a5	116 °
Draaistraal (buitenkant wielen)	Wa1	3.33 m
Leeg gewicht		6500 kg
Gewicht		6500 kg
Modellen banden		Alliance - 380/75 R20 148A8 A580
Lengte vorken / Breedte vorken / Vorkgedeelte	l / e / s	1070 mm x 100 mm x 50 mm
Prestatie		
Heffen		10.24 s
Verlagen		7.95 s
Uitschuiven uitschuifbare arm		9.89 s
Graven		3.06 s
Storten		2.44 s
Motor		
Merk		Kubota
Motomom		Stage V
Motormodel		V3307-CR-TE58
Aantal cilinders / Capaciteit van cilinders		4 - 3331 cm³
I.C. Motorvermogen - Vermogen		75 Hp / 54.60 kW
Max. koppel / Motorkoppel		265 Nm @ 1400 rpm
Trekracht		3860 daN
Transmissie		
Type		Hydrostatisch
Aantal versnellingen (vooruit / achteruit)		2 / 2
Max. travel speed		24.90 km/h
Bedrijfsrem		Hydraulisch
Hydraulisch		
Pomptype		Tandwielpomp
Hydraulisch debiet / Hydraulische druk		88 l/min-245 bar
Tankinhoud		
Motorolie		11 l
Hydraulische olie		115 l
Inhoud brandstoftank		90 l
Geluid en trillingen		
Lawaai op de bestuursplaats (LpA)		74 dB
Lawaai in de omgeving (LwA)		103 dB
Trillingen op het geheel handen/armen		< 2.50 m/s²
Diverse		
Stuurwielen (voor / achter)		2 / 2
Veiligheid cabinehomologatie		ROPS - FOPS level 2 cab

### MT 930 HA - Tekening met afmetingen



# MT 930 HA - Lastendiagram

## Machine op banden met vorken

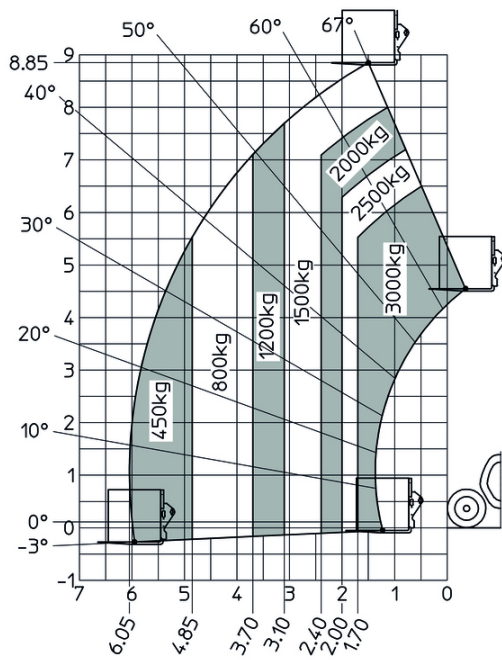

## Machine with Man basket - Metric

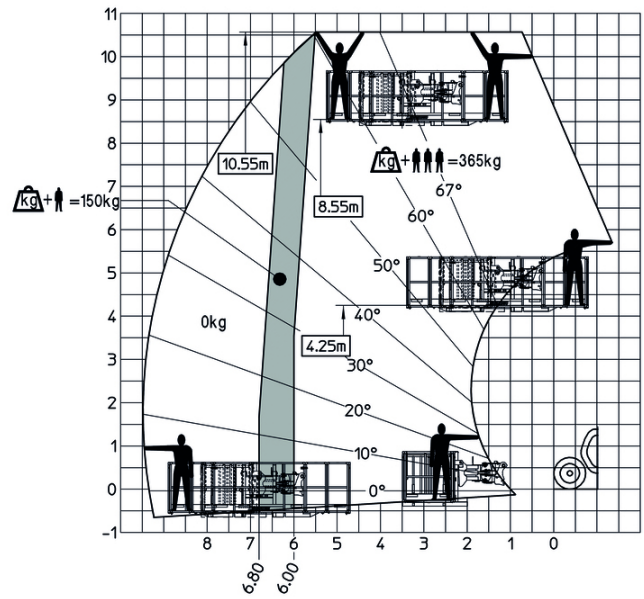



 **MANITOU**  
**HANDLING YOUR WORLD**

**Hoofdkantoor**

B.P. 249 - 430 rue de l'Aubinière

44150 Ancenis Cedex - Frankrijk

Tel.: 00 33 (0)2 40 09 10 11 - Fax: 00 33 (0)2 40 09 10 97

[www.manitou.com](http://www.manitou.com)



Deze brochure beschrijft versies en configuratie-opties voor Manitou-producten die met verschillende apparatuur kunnen worden uitgerust. De uitrusting die in deze brochure wordt beschreven, kan standaard, optioneel of niet leverbaar zijn, afhankelijk van de uitvoering. Manitou behoudt zich het recht voor om de weergegeven en beschreven specificaties op elk moment en zonder kennisgeving vooraf te wijzigen. De fabrikant is niet aansprakelijk voor de gegeven specificaties. Neem voor meer informatie contact op met uw Manitou-dealer. Niet-contractueel document. De productbeschrijvingen kunnen afwijken van de werkelijke producten. De lijst met specificaties is niet allesomvattend. De logo's en visuele identiteit van het bedrijf zijn eigendom van Manitou en mogen niet zonder toestemming worden gebruikt. Alle rechten voorbehouden. De foto's en diagrammen in deze brochure zijn uitsluitend bedoeld voor raadpleging en informatie.

MANITOU BF SA - Naamloze vennootschap met raad van bestuur - Aandeelkapitaal: 39.668.399 euro - 857 802 508 RCS Nantes