

Karta danych technicznych :

# MT 930 HA



| Pojemność  |           | Metyczny                         |
|--|-----------|----------------------------------|
| Udźwig max.                                      |           | 3000 kg                          |
| Max. wysokość podnoszenia                        |           | 8.85 m                           |
| Wysięg max.                                      |           | 6.05 m                           |
| Waga i wymiary                                   |           |                                  |
| Długość całkowita do karetki                     | l11       | 4.67 m                           |
| Długość całkowita (z widłami)                    | l1        | 5.77 m                           |
| Szerokość całkowita                              | b1        | 1.99 m                           |
| Wysokość całkowita                               | h17       | 1.99 m                           |
| Rozstaw osi                                      | y         | 2.69 m                           |
| Prześwit   | m4        | 0.35 m                           |
| Szerokość całkowita kabiny                       | b4        | 0.79 m                           |
| Kąt nabierania                                   | a4        | 11 °                             |
| Kąt wysypu                                       | a5        | 116 °                            |
| Zewnętrzny promień skrętu (po krawędziach opon)  | Wa1       | 3.33 m                           |
| Masa własna                                      |           | 6500 kg                          |
| Masa całkowita                                   |           | 6500 kg                          |
| Ogumienie standardowe                            |           | Alliance - 380/75 R20 148A8 A580 |
| Długość widel / Szerokość widel / Przekrój widel | l / e / s | 1070 mm x 100 mm x 50 mm         |
| Wydajność  |           |                                  |
| Podnoszenie                                      |           | 10.24 s                          |
| Opuszczanie                                      |           | 7.95 s                           |
| Wysuwanie teleskopu                              |           | 9.89 s                           |
| Nabieranie                                       |           | 3.06 s                           |
| Wysyp  |           | 2.44 s                           |
| Silnik   |           |                                  |
| Producent silnika                                |           | Kubota                           |
| Norma emisji spalin                              |           | Stage V                          |
| Model silnika                                    |           | V3307-CR-TE58                    |
| Liczba silników / Parametry silników             |           | 4 - 3331 cm³                     |
| Moc znamionowa silnika spalinowego - Moc         |           | 75 Hp / 54.60 kW                 |
| Max. moment obrotowy / Obroty silnika            |           | 265 Nm @ 1400 rpm                |
| Siła uciążu (z obciążeniem)                      |           | 3860 daN                         |
| Transmisja                                       |           |                                  |
| Typ przekładni                                   |           | Hydrostatyczny                   |
| Liczba biegów (do przodu) / tyłu                 |           | 2 / 2                            |
| Prędkość maksymalna                              |           | 24.90 km/h                       |
| Hamulec seńsowy                                  |           | Hydrauliczny                     |
| hydrauliczny                                     |           |                                  |
| Typ pompy hydraulicznej                          |           | Pompa zębata                     |
| Przepływ / Ciśnienie hydrauliki                  |           | 88 l/min-245 bar                 |
| Pojemność zbiornika                              |           |                                  |
| Olej silnikowy                                   |           | 11 l                             |
| Olej hydrauliczny                                |           | 115 l                            |
| Pojemność zbiornika paliwa                       |           | 90 l                             |
| Hałas i wibracje                                 |           |                                  |
| Hałas na stanowisku operatora (LpA)              |           | 74 dB                            |
| Hałas na zewnątrz (LwA)                          |           | 103 dB                           |
| Wibracje przenoszone na ręce/ramiona             |           | < 2.50 m/s²                      |
| Pozostałe  |           |                                  |
| Koła skrętne (przód / tył)                       |           | 2 / 2                            |
| Homologacja bezpieczeństwa kabiny                |           | ROPS - FOPS level 2 cab          |

## MT 930 HA - Rysunek wymiarowy

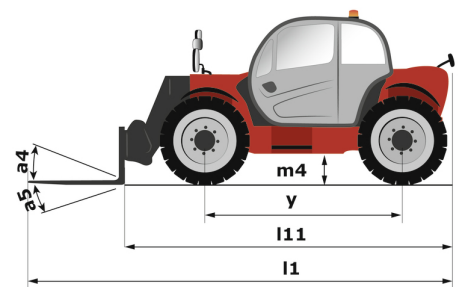
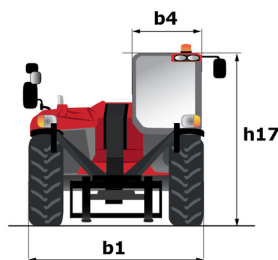
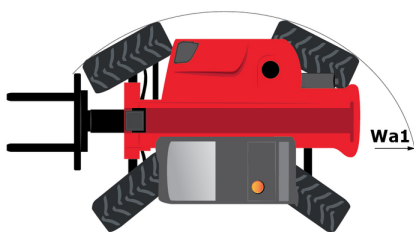





# **MANITOU** HANDLING YOUR WORLD

## Siedziba główna

B.P. 249 - 430 rue de l'Aubinière

44150 Ancenis Cedex - France

Tel: +33 (0)2 40 09 10 11 - Fax: +33 (0)2 40 09 10 97

[www.manitou.com](http://www.manitou.com)



Niniejsza publikacja opisuje wersje i możliwości konfiguracji produktów Manitou, które mogą różnić się wyposażeniem. Wyposażenie przedstawione w niniejszej broszurze może być standardowe, opcjonalne lub niedostępne w zależności od wersji. Manitou zastrzega sobie prawo do zmiany opisanych i przedstawionych specyfikacji w dowolnym momencie bez uprzedzenia. Przedstawione specyfikacje nie są wiążące dla producenta. Aby uzyskać więcej szczegółów, należy skontaktować się z dealerm Manitou. Dokument niebędący umową. Prezentacja i wizualizacje produktów nie są umowne. Loga i identyfikacja wizualna firmy są własnością Manitou i nie mogą być wykorzystywane bez zgody. Wszelkie prawa zastrzeżone. Zdjęcia i schematy zawarte w niniejszej broszurze służą wyłącznie celom poglądowym.  
Manitou BF SA - Spółka akcyjna z Radą Dyrektorów - Kapitał zakładowy: 39 668 399 euro - 857 802 508 RCS Nantes