

Karta danych technicznych :

850R



 **MANITOU**
HANDLING YOUR WORLD

Pojemność		Metyczny
Udźwig roboczy		386 kg
Masa własna		1352 kg
Waga i wymiary		
Rozstaw osi	y	775 mm
Całkowita wysokość robocza - pełne podniesienie	h27	3167 mm
Wysokość do sworznia karetki - ramię całkowicie podniesione	h28	2438 mm
Całkowita wysokość do górnej krawędzi ROPS	h17	1897 mm
Kąt wysypu przy pełnej wysokości	a5	46 °
Wysokość wysypu	h29	1836 mm
Całkowita długość z łyżką	l16	2576 mm
Zasięg wysypu przy maks. wysokości	r6	376 mm
Przechył łyżki na podłożu	a13	23 °
Wysokość siedziska nad podłożem	h30	879 mm
Całkowita szerokość bez łyżki	b1	909 mm
Szerokość łyżki	e1	914 mm
Prześwit	m4	150 mm
Całkowita długość - bez łyżki	l2	1905 mm
Kąt zejścia	a2	30 °
Promień skrętu - do przodu z łyżką	b18	1473 mm
Wydajność		
Prędkość jazdy (bez obciążenia)		8.90 km/h
Koła		
Ogumienie standardowe		5.70 x 12
Silnik		
Producent silnika		Yanmar
Model silnika		3TNV82A-BPMSR
Norma emisji spalin		Stage V
Moc maksymalna		18.10 kW
Moc znamionowa		17.80 kW
Max. moment obrotowy / Obroty silnika		86 Nm / 2400 rpm
Źródło zasilania		Diesel
Akumulator		12 V
Alternator		40 kW
Rozrusznik		1.70 kW
hydrauliczny		
Układ hydrauliki dodatkowej		38.20 l/min
Ciśnienie układu hydrauliki dodatkowej		145 bar
Pojemność zbiornika		
Pojemność zbiornika paliwa		29 l
Pojemność zbiornika oleju hydraulicznego		27.30 l
Pojemność skokowa		1.30 l
Hałas i wibracje		
Hałas na zewnątrz (LWA)		101 dB
Hałas na stanowisku operatora (LpA)		85 dB
Drgania przenoszone na ciało (ISO 2631-1)		1.05 m/s ²
Wibracje przenoszone na ręce/ramiona		< 1.53 m/s ²

850R - Rysunek wymiarowy

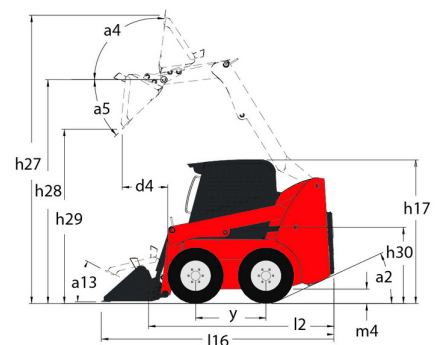
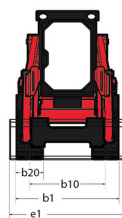
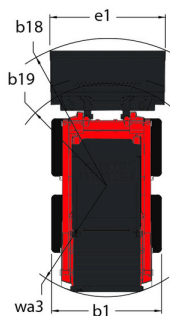

Wyposażenie

—	
Wewnętrzna płyta dostępowa (wymowana)	Standardowo
Bezpieczeństwo	
Alarm cofania	Opcjonalnie
Pałąk przytrzymujący operatora	Standardowo
Podpora serwisowa ramienia podnoszenia	Standardowo
Sterowanie hamulcem (automatyczne / manualne)	Standardowo
System bezpieczeństwa Hydraloc™	Standardowo
Zabezpieczenie przed dewastacją	Standardowo
Funkcja podnosząca	
System mocowania osprzętu All-Tach®	Standardowo
Układ hydrauliki dodatkowej	Standardowo
Inne opcje	
Napęd hydrostatyczny - serwo	Standardowo
Wyłączalny system samopoziomowania osprzętu 4 "Selectable Self-Leveling Hydraulic Lift Action 4"	Opcjonalnie
Napęd/Moc	
Grzałka bloku silnika	Opcjonalnie
Oświetlenie	
Światła robocze - przednie i tylne	Standardowo
Stanowisko operatora	
"Gaz nożny i ręczny" (2)	Standardowo
Fotel w pełni amortyzowany	Opcjonalnie
Ogrzewanie	Opcjonalnie
Osłona górną ROPS/FOPS Level II	Standardowo
Sterowanie Gehl T-Bar	Standardowo
Sygnal dźwiękowy	Opcjonalnie
Zamknięta kabina	Opcjonalnie



 **MANITOU**
HANDLING YOUR WORLD

Siedziba główna

B.P. 249 - 430 rue de l'Aubinière

44150 Ancenis Cedex - France

Tel: +33 (0)2 40 09 10 11 - Fax: +33 (0)2 40 09 10 97

www.manitou.com



Niniejsza publikacja opisuje wersje i możliwości konfiguracji produktów Manitou, które mogą różnić się wyposażeniem. Wyposażenie przedstawione w niniejszej broszurze może być standardowe, opcjonalne lub niedostępne w zależności od wersji. Manitou zastrzega sobie prawo do zmiany opisanych i przedstawionych specyfikacji w dowolnym momencie bez uprzedzenia. Przedstawione specyfikacje nie są wiążące dla producenta. Aby uzyskać więcej szczegółów, należy skontaktować się z dealerm Manitou. Dokument niebędący umową. Prezentacja i wizualizacje produktów nie są umowne. Loga i identyfikacja wizualna firmy są własnością Manitou i nie mogą być wykorzystywane bez zgody. Wszelkie prawa zastrzeżone. Zdjęcia i schematy zawarte w niniejszej broszurze służą wyłącznie celom poglądowym.
Manitou BF SA - Spółka akcyjna z Radą Dyrektorów - Kapitał zakładowy: 39 668 399 euro - 857 802 508 RCS Nantes