

Ficha técnica :

1050R



 **MANITOU**
HANDLING YOUR WORLD

| Capacities | | Métrico |
|---|-----|-------------------------|
| Capacidade operativa nominal | | 476 kg |
| Capacidade operativa nominal com contrapeso opcional | | 533 kg |
| Peso sem carga | | 1905 kg |
| Weight and dimensions | | |
| Distância entre eixos | y | 876 mm |
| Altura de elevação - totalmente levantado | h27 | 3546 mm |
| Altura até ao pino de articulação - Totalmente subido | h28 | 2746 mm |
| Altura total até ao teto de proteção | h17 | 1786 mm |
| Ângulo de descarga na altura total | a5 | 42 ° |
| Altura de descarga | h29 | 2146 mm |
| Comprimento total com caçamba | l16 | 2896 mm |
| Alcance de descarga à altura máxima | r6 | 579 mm |
| Basculamento para trás à altura do solo | a13 | 29 ° |
| Altura do assento ao solo | h30 | 828 mm |
| Largura total - sem caçamba | b1 | 1229 mm |
| Largura da caçamba | e1 | 1404 mm |
| Distância ao solo | m4 | 152 mm |
| Comprimento total - sem caçamba | l2 | 2258 mm |
| Ângulo de saída | a2 | 26 ° |
| Raio de giro exterior - Frontal com caçamba | b18 | 1763 mm |
| Performances | | |
| Velocidade de deslocamento (sem carga) | | 9.50 km/h |
| Wheels | | |
| Pneus de serie | | 27 x 8.5 x 15 HD |
| Engine | | |
| Marca do motor | | Yanmar |
| Modelo do motor | | 3TNV88C-KMS |
| Norma do motor | | Stage IIIB, Tier 4 |
| Potência Bruta Hp | | 25.50 kW |
| Potência Líquida | | 24.70 kW |
| Torque máx. / Rotação do motor | | 108 Nm / 2800 rpm |
| Fonte de energia | | Diesel |
| Potência nominal do motor | | 34.20 Hp |
| Bateria | | 12 V |
| Altemador | | 40 kW |
| Motor de arranque | | 2.30 kW |
| Hydraulics | | |
| Sistema hidráulico | | 55.10 l/min |
| Pressão Hidráulica | | 189.60 bar |
| Tank capacities | | |
| Combustível | | 39.40 l |
| Capacidade do depósito hidráulico | | 30.30 l |
| Cilindrada | | 1.60 l |
| Noise and vibration | | |
| Ruído ambiente (LWA) | | 101 dB |
| Ruído no posto de condução (LpA) | | 80 dB |
| Vibração de corpo inteiro (ISO 2631-1) | | 0.81 m/s ² |
| Vibração nas mãos e braços | | < 0.93 m/s ² |

1050R - Esquemas dimensionais

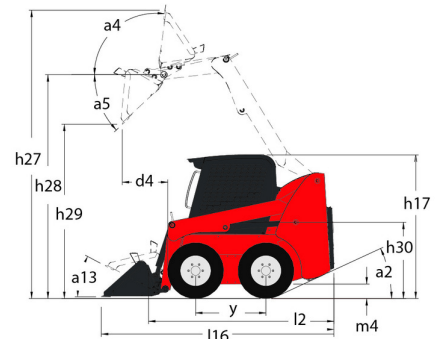

Equipamentos

| | |
|--|----------|
| — | |
| Placa de acesso integral (amovível) | Série |
| Função Elevação | |
| Sistema de engate All-Tach® | Série |
| Sistema hidráulico auxiliar | Série |
| Funções Secundárias | |
| Contrapeso | Opcional |
| Instrumentação completa | Série |
| Iluminação | |
| Luzes de trabalho – Dianteira e traseira | Série |
| Motor | |
| Aquecedor do bloco do motor | Série |
| Outras opções | |
| Ação de elevação hidráulica com autonivelamento selecionável 4 | Opcional |
| Transmissão hidrostática – Servo | Série |
| Posto de Operação | |
| Aceleradores manual e de pé 2 | Série |
| Aquecedor | Opcional |
| Banco com suspensão – Mecânica | Opcional |
| Banco regulável com encosto alto | Série |
| Buzina | Opcional |
| Comandos de barra em T Gehl | Série |
| Comandos de mão/pé | Série |
| Material de redução sonora | Série |
| ROPS/FOPS Nivel II proteção superior | Série |
| Tipo de cabine | Opcional |
| Segurança | |
| Alarme de reserva | Opcional |
| Barra de retenção do operador | Série |
| Comando do travão (automático/manual) | Série |
| Dispositivo de suporte do braço de elevação | Série |
| Proteção contra vandalismo | Série |
| Sistema de Segurança Hydraloc™ | Série |



Sede Central

B.P. 249 - 430 rue de l'Aubinière

44150 Ancenis Cedex - France

Tél. : 00 33 (0)2 40 09 10 11 - Fax : 00 33 (0)2 40 09 10 97

www.manitou.com



Esta publicação apresenta uma descrição das versões e possibilidades de configuração dos produtos Manitou que podem possuir equipamentos diferentes. Os equipamentos apresentados nesta brochura podem ser de série, opcionais ou não estarem disponíveis consoante as versões. A Manitou reserva-se o direito de modificar, em qualquer momento e sem pré-aviso, as especificações descritas e representadas. As especificações referidas não comprometem o fabricante. Para mais informações, contacte o seu concessionário Manitou. Documento não contratual. A apresentação e as imagens dos produtos não são contratuais. Os logótipos, assim como a identidade visual da empresa, são propriedade da Manitou e não podem ser utilizados sem autorização. Todos os direitos reservados. As fotografias e os esquemas contidos na presente brochura só são fornecidos para fins de consulta e a título indicativo.

Manitou BF SA - Sociedade anónima com conselho de administração - Capital social: 39 668 399 Euros - 857 802 508 RCS Nantes