

Fiche technique :

120 AETJ-C

OXYGEN
by MANITOU



 **MANITOU**
HANDLING YOUR WORLD

Capacités		Métrique
Hauteur de travail	h21	11.95 m
Hauteur de plate-forme	h7	9.95 m
Déport maximal		7 m
Surplomb		6.40 m
Rotation du bras pendulaire (gauche / droite)		70 ° / 70 °
Rotation du bras pendulaire (haut / bas)		+70 ° / -70 °
Capacité de la nacelle	Q	200 kg
Rotation tourelle		355 °
Rotation de la nacelle (droite / gauche)		66 ° / 59 °
Nombre de personnes (intérieur / extérieur)		2 / 2
Poids et dimensions		
Poids de la nacelle*		6660 kg
Longueur du panier x Largeur du panier	lp / ep	1.20 m x 0.92 m
Hauteur plancher (accès)	h20	0.40 m
Longueur hors-tout	l1	5.48 m
Largeur hors tout	b1	1.20 m
Hauteur hors tout	h17	1.99 m
Longueur hors tout repliée	l9	3.74 m
Hauteur hors tout repliée	h18 ***	2.16 m
Longueur pendulaire	l13	1.26 m
Déport du contrepoids (tourelle à 90°)	a7	0.23 m
Rayon de braquage extérieur	Wa3	3.34 m
Garde au sol avec barres stabilisatrices déployées	m6	0.02 m
Garde au sol au centre de l'empattement	m2	0.10 m
Empattement	y	1.65 m
Performances		
Vitesse de translation - en mode transport		6 km/h
Vitesse de translation - en mode travail		0.60 km/h
Pente franchissable		25 %
Dévers autorisé		3 °
Roues		
Type de roues		Bandage non marquant
Roues motrices (avant / arrière)		0 / 2
Roues directrices (avant / arrière)		2 / 0
Freinage sur roues (avants / arrières)		0 / 2
Moteur/batterie		
Puissance du moteur de traction		2 x 4.50 kW
Puissance du moteur d'élévation		3.70 kW
Tension batterie		48 V
Capacité de la batterie		240 Ah
Énergie batterie		11 kWh
Chargeur intégré (V / A)		48 V / 30 A
Divers		
Nombre de cycles avec batterie standard (HIRD)		60
Poinçonnage au sol		20 daN/cm2
Pression hydraulique		200 bar
Capacité du réservoir hydraulique		18 l
Vibration sur l'ensemble mains/bras		< 2.50 m/s ²

*Varie selon les options et les normes du pays dans lequel la machine est livrée.

120 AETJ-C - Abaques

Abaque de charge

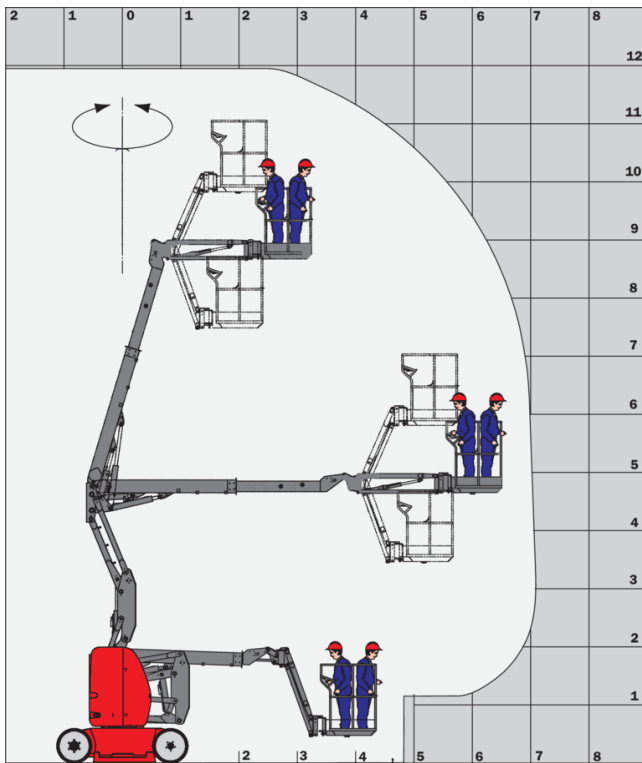

120 AETJ-C - Schémas d'encombrement

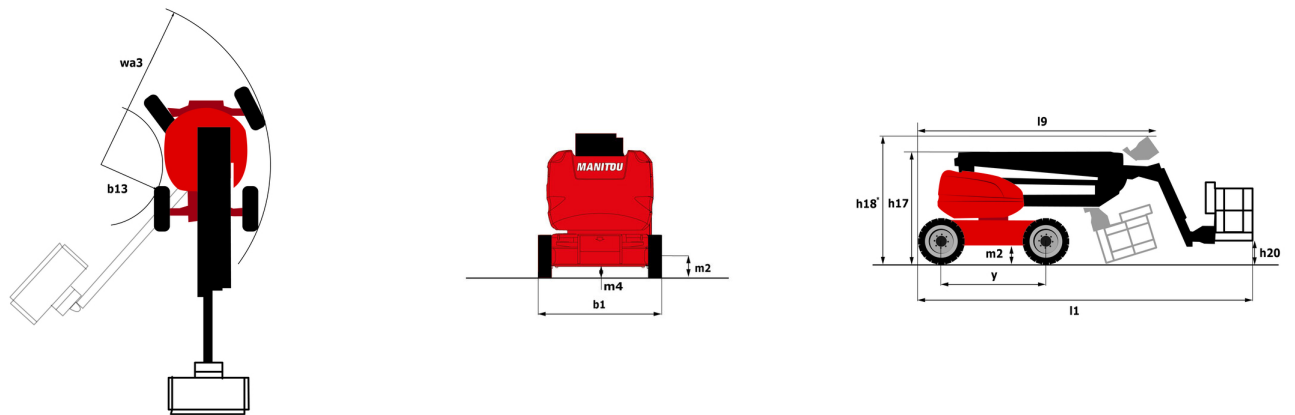

Équipements

Standard

Alarme sonore et voyant lumineux (mise à niveau, surcharge, descente)

Anneaux de levage et d'arrimage

Assistance diagnostic intégrée

Batterie de traction

Bouton d'arrêt d'urgence sur la plateforme et sur le châssis

Boîte à outils

Bras pendulaire

Chargeur embarqué multi-voltage - 48V - 35A - ZIVAN - Gel - Monophasé

Commandes proportionnelles

Compteur horaire

Descente d'urgence manuelle

Easy Manager

Freinage de type négatif sur les roues arrière

Klaxon additionnel au pied

Plateforme avec plancher en treillis métallique

Pneus en caoutchouc non marquants

Protection contre les nids-de-poule avec fonctionnement automatique

Prédisposition électrique - 230V

Technologie CAN bus

Voyant d'indication de charge de batterie

Optionnel

3D

Batterie sans entretien

Batterie à haute capacité, pour démarrer facilement la machine dans les pays froids.

Hamais de sécurité

Huile biodégradable

Huile de protection pour grand froid

Peinture personnalisée

Prise chargeur - 110V - 16A - Type Royaume-Uni (G)

Projecteur de travail sur plateforme

Protection pupitre panier

Prédisposition eau

Safe Man System (SMS)

Éclairages



Siège Social

B.P. 249 - 430 rue de l'Aubinière
44150 Ancenis Cedex - France

Tel: +33 (0)2 40 09 10 11 - Fax: +33 (0)2 40 09 10 97

www.manitou.com



Cette publication présente le descriptif des versions et possibilités de configuration des produits Manitou qui peuvent différer en équipement. Les équipements présentés dans cette brochure peuvent être de série, en option, ou non disponibles suivant les versions. Manitou se réserve le droit, à tout moment et sans préavis, de modifier les spécifications décrites et représentées. Les spécifications portées n'engagent pas le constructeur. Pour plus de détails, contactez votre concessionnaire Manitou. Document non contractuel. Présentation des produits non contractuelle. Liste des spécifications non exhaustive. Les logos ainsi que l'identité visuelle de l'entreprise sont la propriété de Manitou et ne peuvent être utilisés sans autorisation. Tous droits réservés. Les photos et schémas contenus dans la présente brochure ne sont fournis qu'à des fins de consultation et à titre indicatif.

Manitou BF SA - Société anonyme à conseil d'administration - Capital social : 39 668 399 euros - 857 802 508 RCS Nantes