

Technisches Datenblatt :

ES 410



Technische Merkmale		Metrisch	
1.1	Hersteller		Manitou
1.2	Modellname		ES 410
1.3	Antriebsart		Elektrisch - Blei
1.4	Bedienertyp		Begleitung
1.5	Max. Tragkraft	Q	1000 kg
1.6	Lastschwerpunkt	c	600 mm
1.8	Abstand vom Lastschutzgitter bis zur Mitte der Hinterachse	x	723 mm
1.9	Radstand	y	1286 mm
Gewicht			
2.1	Betriebsgewicht		870 kg
2.2	Vorderachslast (beladen) / Hinterachslast (beladen)		709 kg / 1161 kg
2.3	Vorderachslast ohne Last / Hinterachslast ohne Last		609 kg / 261 kg
Reifen			
3.1	Bereifung		Polyurethan-Bandage
3.3	Anzahl Lasträder / Größe Lastrad		2 / 125x50
3.4	Anzahl Stützräder / Größe der Stützräder		1 / 125x50
3.5	Anzahl der Vorderäder / Hinterräder		2 / 2
3.5.2	Anzahl der Antriebsräder / Größe Antriebsrad		1/230x70
3.6	Vorderspur	b10	517 mm
3.7	Abstand zwischen den Hinterrädern	b11	380 mm
Abmessungen			
4.15	Höhe der Gabelzinken in der unteren Stellung	h13	85 mm
4.19	Gesamtlänge	l1	1875 mm
4.20	Länge bis zur Vorderseite der Gabeln	l2	725 mm
4.21	Gesamtbreite	b1	832 mm
4.22	Gabelquerschnitt / Gabeln Breite / Gabeln Länge	s / e / l	60 mm / 180 mm / 1150 mm
4.24	Breite des Geräteträgers	b3	680 mm
4.31	Bodenfreiheit unter Hubgerüst	m1	35 mm
4.32	Bodenfreiheit Mitte Radstand	m2	30 mm
4.33	Gangbreite für Paletten 1000 x 1200 quer	Ast	2605 mm
4.34	Gangbreite für Paletten 800 x 1200 quer	Ast	2518 mm
4.35	Wenderadius	Wa	1516 mm
4.9	Höhe Deichsel oben min. / max.	h14	920 mm / 1425 mm
Leistung			
5.1	Fahrgeschwindigkeit (beladen / unbeladen)		6 km/h / 6 km/h
5.2	Hubgeschwindigkeit (beladen / unbeladen)		0.14 m/s / 0.24 m/s
5.3	Absenkgeschwindigkeit (beladen / unbeladen)		0.30 m/s / 0.20 m/s
5.8	Max. Steigfähigkeit - beladen / unbeladen		8 % / 10 %
5.10	Feststellbremse		Elektromagnetisch
Motor			
6.1	Leistung des Fahrmotors		1.20 kW
6.2	Nennleistung des Motors bei S3 15%		3 kW
6.3	Batterie gemäß DIN 43531/35/36 A, B, C		DIN 43535-B
6.4	Batterie / Batteriekapazität		24 V / 160 Ah
6.5	Gewicht der Batterie (+/- 5%)		165 kg
Sonstiges			
8.1	Steuerung		AC
8.4	Geräuschpegel am Ohr des Fahrers gemäß DIN 12 053		65 dB

ES 410 - Maßzeichnung

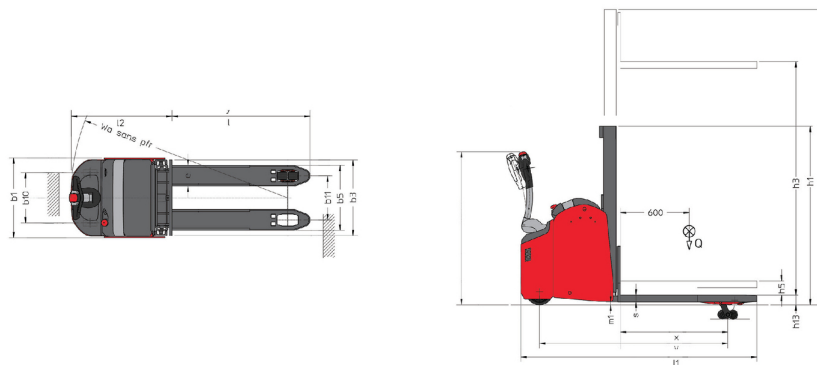

Technische Daten und Resttragfähigkeiten der Hubgerüste

Duplex mit Zentralzylinder (CCD)		CCD 26	CCD 29	CCD 34
h1 - Höhe Hubgerüst eingefahren	mm	1782	1932	2182
h2 - Freihub	mm	140	140	140
h3 - Hubhöhe	mm	2550	2850	3350
h4 - Höhe Hubgerüst ausgefahren	mm	3068	3368	3868
Resttragfähigkeit bei max. Höhe	kg	1000	1000	850

Simplex mit Zentralzylinder (CCS)		CCS 15	CCS 17
h1 - Höhe Hubgerüst eingefahren	mm	1932	2182
h2 - Freihub	mm	1420	1670
h3 - Hubhöhe	mm	1420	1670
h4 - Höhe Hubgerüst ausgefahren	mm	1938	2188
Resttragfähigkeit bei max. Höhe	kg	1000	1000

Duplex Freisicht (FVD)		FVD 29	FVD 34	FVD 38
h1 - Höhe Hubgerüst eingefahren	mm	1932	2182	2382
h3 - Hubhöhe	mm	2850	3350	3750
h4 - Höhe Hubgerüst ausgefahren	mm	3368	3868	4268
Resttragfähigkeit bei max. Höhe	kg	1000	950	750

Duplex Freihub (FLD)		FLD 29	FLD 34
h1 - Höhe Hubgerüst eingefahren	mm	1932	2182
h2 - Freihub	mm	1420	1670
h3 - Hubhöhe	mm	2845	3345
h4 - Höhe Hubgerüst ausgefahren	mm	3363	3863
Resttragfähigkeit bei max. Höhe	kg	1000	850

Triplex Freihub (FLT)		FLT 42
h1 - Höhe Hubgerüst eingefahren	mm	1890
h2 - Freihub	mm	1380
h3 - Hubhöhe	mm	4160
h4 - Höhe Hubgerüst ausgefahren	mm	4678
Resttragfähigkeit bei max. Höhe	kg	550

**Hauptsitz**

B.P. 249 - 430 rue de l'Aubinière
44150 Ancenis Cedex - France

Tel: +33 (0)2 40 09 10 11 - Fax: +33 (0)2 40 09 10 97

www.manitou.com



Diese Publikation enthält eine Beschreibung der Konfigurationsvarianten und Optionen für Manitou-Produkte, die je nach Ausstattung unterschiedlich sein können. Die in dieser Broschüre vorgestellten Ausstattungen können Teil einer Serie, als Option erhältlich oder je nach Ausführung nicht verfügbar sein. Manitou behält sich das Recht vor, die beschriebenen und dargestellten Spezifikationen jederzeit und ohne Vorankündigung zu ändern. Die angegebenen Spezifikationen sind für den Hersteller nicht bindend. Für weitere Einzelheiten wenden Sie sich bitte an Ihren Manitou-Händler. Es handelt sich nicht um ein vertraglich bindendes Dokument. Die Darstellung der Produkte ist vertraglich nicht bindend. Die Liste der Spezifikationen ist nicht vollständig. Die Logos sowie die visuelle Identität des Unternehmens sind Eigentum von Manitou und dürfen nicht ohne Genehmigung verwendet werden. Alle Rechte vorbehalten. Die in dieser Broschüre enthaltenen Fotos und Diagramme werden nur zu Anschauungs- und Informationszwecken zur Verfügung gestellt.

MANITOU BF SA - Gesellschaft mit beschränkter Haftung mit Verwaltungsrat - Aktienkapital: 39 668 399 Euro - 857 802 508 RCS Nantes