

Ficha técnica :

# **KLEOS EB 500 D25**



 **MANITOU**  
HANDLING YOUR WORLD

Características técnicas			Métrico		
1.1	Fabricante				Manitou
1.2	Nome do modelo				EB 500 D25
1.3	Fonte de energia				Elétrica
1.4	Modo de condução				Acompanhante
1.5	Capacidade máx.	Q			500 kg
1.6	Centro de gravidade da carga	c			250 mm
Weight					
2.1	Peso da máquina sem ferramentas				240 kg
Pneus					
3.1	Tipo de rodas				Nylon
3.2	Dimensões das rodas dianteiras				2x (75x65)
3.3	Dimensões das rodas traseiras				2x (150x50)
Dimensions					
4.2	Altura do mastro recolhido		h1		1950 mm
4.5	Altura do mastro estendido		h4		3190 mm
4.19	Comprimento total		l1		1300 mm
4.20	Comprimento até à face dos garfos		l2		575 mm
4.21	Largura total		b1		710 mm
4.25	Largura sobre os garfos		b5		519 mm
4.32	Distância ao solo no centro da distância entre eixos		m2		35 mm
Atuação					
5.2	Velocidade de elevação (com carga / sem carga)				0.07 m/s / 0.07 m/s
5.3	Velocidade de descida (com carga / sem carga)				0.10 m/s / 0.10 m/s
5.11	Travão de estacionamento				Mecânico
Motor					
6.4	Bateria / Capacidade de carga				12 V / 110 Ah
7.2	Potência				1.20 kW
Diversos					
8.4	Nível sonoro no ouvido do condutor segundo a DIN 12.053				65 dB

## Kleos EB 500 D25 - Esquemas dimensionais

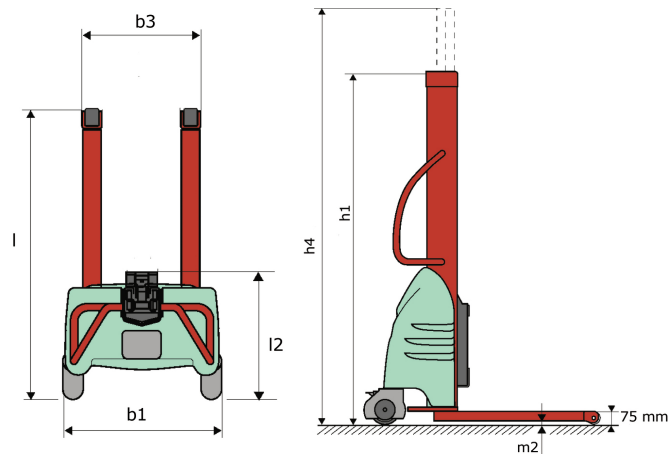

## Características das ferramentas

Ferramenta 500 kg	Capacidade do acessório kg	Centro de gravidade da carga mm	A1 mm	A2 mm	B mm	B1 mm	C mm	D mm	E mm	E1 mm	E2 mm	F mm	Peso kg
EPE 500	500	350	700	715	50	-	252	-	-	-	-	320	30
FA 500	500	350	700	745	-	250	680	45	60	30	-	720	54
FR 500	500	600	1150	1177	560	200	315	85	-	70	-	700	68
FUT 500	300	600	795	650	1057	350	650	245	-	240	631	-	92
PLF 500	500	350	700	727	600	-	280	-	91	-	-	630	50
POT 500	250	600	625	652	50	-	150	-	-	-	-	320	25

# Tools

EPE 500



FA 500

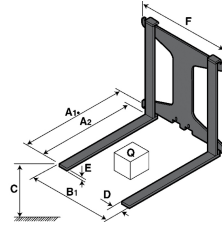

FR 500

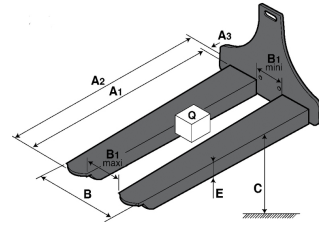

FUT 500

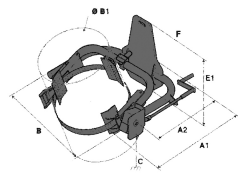

PLF 500

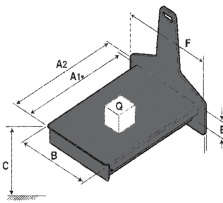

POT 500

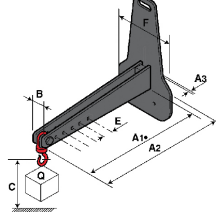



**Sede Central**

B.P. 249 - 430 rue de l'Aubinière  
44150 Ancenis Cedex - France

Tél. : 00 33 (0)2 40 09 10 11 - Fax : 00 33 (0)2 40 09 10 97

[www.manitou.com](http://www.manitou.com)



Esta publicação apresenta uma descrição das versões e possibilidades de configuração dos produtos Manitou que podem possuir equipamentos diferentes. Os equipamentos apresentados nesta brochura podem ser de série, opcionais ou não estarem disponíveis consoante as versões. A Manitou reserva-se o direito de modificar, em qualquer momento e sem pré-aviso, as especificações descritas e representadas. As especificações referidas não comprometem o fabricante. Para mais informações, contacte o seu concessionário Manitou. Documento não contratual. A apresentação e as imagens dos produtos não são contratuais. Os logótipos, assim como a identidade visual da empresa, são propriedade da Manitou e não podem ser utilizados sem autorização. Todos os direitos reservados. As fotografias e os esquemas contidos na presente brochura só são fornecidos para fins de consulta e a título indicativo.

Manitou BF SA - Sociedade anónima com conselho de administração - Capital social: 39 668 399 Euros - 857 802 508 RCS Nantes